

Stand der Dinge!

Unser neuer Katalog für 2002 ist in Arbeit und wird voraussichtlich im April fertig sein. Die folgenden Seiten bieten all denen, die den derzeitigen Katalog 2001 nicht vorliegen haben die Möglichkeit, sich über das heutige Zubehörprogramm zu informieren.

Wir haben zu diesem Zwecke die Katalogdaten in ein Pdf-Format umgewandelt. Anhand des Inhaltsverzeichnisses der PDF-Datei, können Sie auf bequeme Art und Weise die Produktgruppe, welche Ihr Interesse geweckt hat, direkt aufrufen.

Wir arbeiten zur Zeit an einem Shop für den Yamaha-Bereich, welcher wegen seiner Komplexibilität jedoch erst Mitte des Jahres fertig sein wird.

Eine schöne und sonnige Saison 2002 und viel Spaß beim Blättern,

Ihr Wunderlich-Team



BESTELL-FAX

02642-9798-33

BESTELL-HOTLINE

02642-9798-0

E-MAIL

wunderlich@wunderlich.de



Pressestimmen:

Nur ein kleiner Auszug der vielen Berichte.

**"...die mal wieder vom XT-Guru Erich Wunderlich stammt."
(MOTORRADFAHRER 12/98)**

**"Der innovative Zubehör-Spezialist darf mit Fug und Recht als einer der Pioniere auf dem Gebiet "wie gestalte meinen Single individuell" bezeichnet werden."
(MO 9/98)**

UPDATE-GARANTIE

Jeder registrierte Kunde bekommt alle neuen **Kataloge kostenlos! Anruf genügt!**
Neue Kataloge & News werden über unsere vielen Anzeigen und die Presse bekanntgegeben.

Cool-Block

(by Wunderlich)

Die neue Ölkühlergeneration, die Schönheit mit Funktion auf einmalige Art kombiniert.

Aus dem Vollen gefertigter Alu-Kühler, der effektiv die Überhitzungen vermeidet und ein Schmuckstück der besonderen Klasse darstellt.

Aufwendig ist jede einzelne Rippe ausgefräst und sorgsam geglättet. Anschließend werden alle Kühler geprüft und einer Hochglanzpolitur unterzogen, so daß sie zum Glanzpunkt einer jeden SR werden. Sogar die Anschlußschellen sind aus dem vollen Aluminium gedreht und hochglanzpoliert.

Ein genau ausgeklügelter Kreislauf vermag Temperaturspitzen zu vermeiden und sorgt für eine deutlich höhere Lebensdauer von Motor und Getriebe.

Da dieser Ölkühler nahezu unzerstörbar ist, gewähren wir 10 Jahre Garantie.

- **Effektive Senkung der gesamten Motoröltemperatur**
- **Öl wird viskositätsstabil**
(konstante, höhere Druckfestigkeit)
- **Permanent hoher Öldruck**
- **Erhöhte Ölmenge**
- **Effektiver Anschluß am Sekundärkreislauf**
- **Verschleiß an Motor, Nockentrieb, Getriebe und Kurbelwelle wird drastisch gesenkt.**
- **Ölverbrauchsminderung**
- **Geringere Klingelneigung**
- **Motor unterkühlt nicht**
- **Anbringung vor dem Rahmenrohr;**
-ohne dem Motor die Kühlluft zu nehmen !
- **Individuell abgestimmter Ölkühler**
mit höchstem Durchsatz
- **Berstsichere Stahlflexschläuche**
- **Dural-Aluminium**
- **Aus dem Vollen gedreht**
- **Hochglanzpoliert**
- **Komplettlieferung für eine**
unkomplizierte Schnellmontage

Ein Qualitätsprodukt von Wunderlich. Made in Germany. Komplet mit allen Anschlußteilen, silbernem Stahlflex-Schlauch und einem Schlauch-Separator für das letzte Finish.

Für alle SR 500 Best.Nr.: 5022002 289,--



10

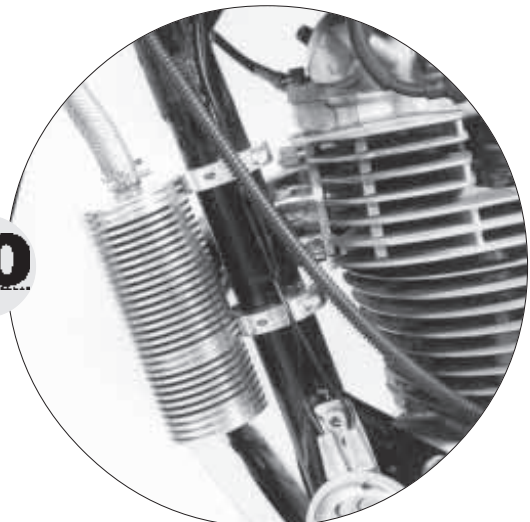

SR 500 Setrab

Der besonders leistungsfähige Setrab-Ölkühler hält auch extrem getunte Motoren im grünen Bereich.

Die neue, NC-gefräste Alu-Halterung mit zwischengeschraubten Silentblöcken, nimmt den Kühler sicher und optisch perfekt auf. Die Lage oberhalb des Zylinderkopfes liegt optimal im Wind und nimmt dem Kopf/Zylinder nicht die Kühlluft (siehe "Presse"). Hochleistungskühler von Setrab, mit einem High-Tec-Innenleben: Aufwendig wird die Kühlfläche durch Lamellen erhöht (ausgebreitet einige m² gross). Im Durchflussbereich wird die Aufnahmeffläche durch Turbulatoren (Geflecht zur Wärmeaufnahme) strömungsoptimiert vergrößert.

Die Verlegung der Schläuche ist frei wählbar (z.B.: unscheinbar unter dem Tank).

Komplette Einheit mit stahlummantelten Druckschläuchen, NC-gefräßigem Alu-Halter, Schraubensatz, Schellen und Anbauanleitung. Für alle Tanks geeignet. Leichte Selbstmontage. Für getunte und Serienmotoren. Sollte nicht ohne Thermostat gefahren werden.

Best.Nr.: 5022001

198,--



Presse

"Tourenfahrer 2/99"

(Allgemein über Ölkühler):

". . . Ideal: Der Ölkühler sollte immer seitlich, unter- oder oberhalb vom Motor montiert werden, um den Luftstrom auf den Zylinder nicht zu behindern. . . Auch die Montage direkt vor dem Zylinder senkt die Effizienz. Die aufgeheizte Luft, die den Ölkühler nach hinten verläßt, mindert die Kühlung des Motors selbst . . ."

XT 500 Setrab

Klassische, unscheinbare Montage am Seitendeckel.

- Geringere Klingelneigung
- Öl bleibt viskositätsstabil
- Weniger Verschleiß
- Besonders leistungsfähiger Setrab-Kühler
- Leichter Haltekit
- Gummigelagert
- Berstsichere Stahlflexschläuche
- Geschützte und integrierte Unterbringung, ohne dem Motor die Kühlluft zu nehmen.
- Für alle Tankformen geeignet
- Problemloser und schneller Selbsteinbau

Hochleistungskühler von Setrab, mit einem High-Tec-Innenleben: Aufwendig wird die Kühlfläche durch Lamellen erhöht (ausgebreitet einige m² gross). Im Durchflussbereich wird die Aufnahmeffläche durch Turbulatoren (Geflecht zur Wärmeaufnahme) strömungsoptimiert vergrößert.

Komplett mit umfangreichem Montagematerial (für jede Tankform passend) und Einbauanleitung.

Für alle XT 500

Best.Nr.: 5058302

198,--

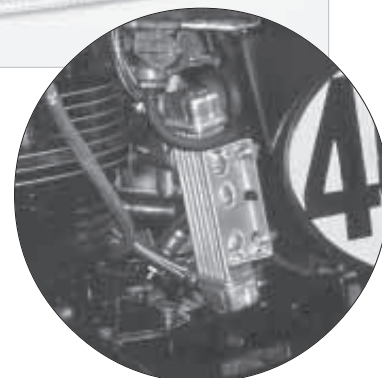
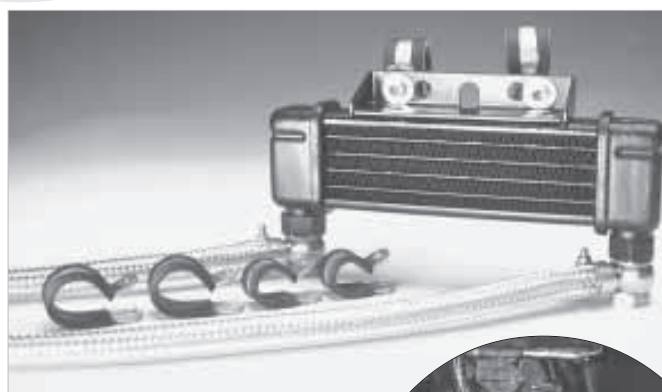

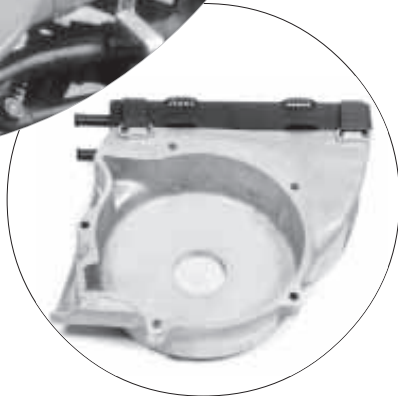
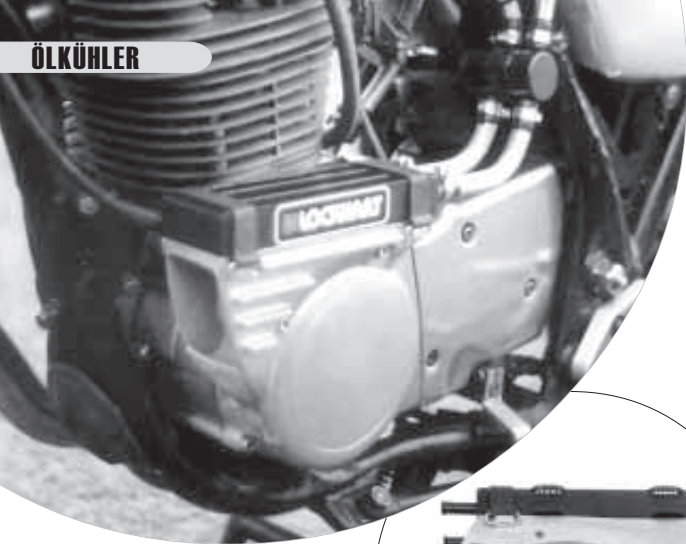

"Tourenfahrer 2/99"

(Allgemein über Ölkühler):

". . . Ideal: Der Ölkühler sollte immer seitlich, unter- oder oberhalb vom Motor montiert werden, um den Luftstrom auf den Zylinder nicht zu behindern. . . Auch die Montage direkt vor dem Zylinder senkt die Effizienz. Die aufgeheizte Luft, die den Ölkühler nach hinten verläßt, mindert die Kühlung des Motors selbst. . ."

Integrated

Der Knaller für die XT und SR 500.

Vom Original der 79er Paris-Dakar - XT 500 weiterentwickelte Ölkühlerlösung.

In fachkundiger Zusammenarbeit haben wir den Lichtmaschinen-deckel komplett neu gegossen und eine funktionale, formschöne Integration des Ölkühlers realisiert.

Was bei der Original-Vorgabe noch eine angeschweißte, improvisierte Lösung war, ist nun professionell und optisch hinreißend weiterentwickelt worden.

Fakten:

- Gegossener Alu-LiMa-Deckel mit integrierter Ölkühler-Aufnahme und Haken für Gummibänder.
- Sichere Aufnahme des Kühlers mit breiten Gummihakenbändern
- Optimierte Luftströmung mit hoher Kühlleistung (Luft tritt vorne ein und nach oben, durch den Kühler, wieder aus).
- Geschützte, nach hinten abgehende Anschlüsse.
- Geschützte Lage des Ölkühlers
- Leichte Montage
- Der Zylinderform angepasstes Design.
- Für alle Serien- (mit Thermostat) und alle getunten Motoren. Es können mit entsprechenden Adaptern nahezu alle Kühler verwendet werden. Am besten passt jedoch der LP-Kühler, da er durch seine kantige und flache Form optimal in den Deckel integrierbar ist.

LiMa-Deckel mit Ölkühleraufnahme

Komplett mit Schraubensatz und Gummibändern (mit verzinkten Stahlschlaufen) zur Befestigung des Kühlers.

Best.Nr.: 5024006 248,--

Passender LP-Ölkühler

Unser LiMa-Deckel wurde genau auf diesen Kühler abgestimmt. Wird wie das Original der 78er Paris-Dakar - XT 500 mit Gummibändern befestigt.

Dem Kühler liegt auch ein Anbausatz zur Montage am Rahmenrohr (links vor den Zylinder) bei. Wir raten von dieser Montage ab, da die Kühlluftzufuhr zum Zylinder eingeschränkt wird.

Für Serien- (mit Thermostat)

und getunte Motoren geeignet.

Ölkühlerkit komplett mit Schellen, schwarzen Gummileitungen und zusätzlicher Stahlflexleitung. Sie können so selbst entscheiden, welcher Schlauch Ihnen lieber ist.

schwarz Best.Nr.: 5024008 198,--



Das Vorbild:

Die 79er "Paris-Dakar" - XT 500 !

Entgegen hartnäckigen Gerüchten, verfügte diese über **kein Gebläse**. Der Fahrtwind strömt, wie bei unserem Kit, durch den LiMa-Deckel und dann durch den Kühler. Äusserst effektiv und robust.

Cool-Block

(by Wunderlich)

Die neue Ölkühlergeneration, -jetzt auch für die 600er!
Die 600er erfordern einen effektiven, aber auch sehr robusten Ölkühler.

Die thermisch hoch belastete 600er muß vor Temperaturspitzen geschützt werden. Technisch wie optisch haben wir viel Entwicklungsarbeit in die 600er investiert, um die perfekte Abstimmung zu finden.

Die große Kühlfläche verhindert ein Überhitzen des Motors, lässt ihn aber auch nicht zu stark abkühlen.

Wir haben den optimalen Weg gefunden, einen harmonischen Temperaturhaushalt zu realisieren.

Das Funktionsprinzip: Proportional zur steigenden Motoröltemperatur steigt auch die Kühlleistung eines Ölkühlers. Denn je höher die (Temperatur-) Differenz zur Umgebungstemperatur ist, desto mehr Wärme kann getauscht werden. Ein auf den Temperaturhaushalt gut abgestimmter Kühler kann daher kontinuierlich mehr Temperatur abgeben und verhindert gleichzeitig eine "Unterkühlung" des Öls (ebenfalls schädlich).

Eine runde Einheit, die einen konstruktiven Mangel beseitigt. Eine Montage vor dem Zylinder ist thermisch problematisch (Verzug des Zylinders durch mangelnde Kühlluft). Die sichere Lage neben dem Zylinder wird hier nochmals durch die robuste Auslegung unseres Ölkühlerkits unterstrichen.

Dieser Ölkühler kann auch ohne Thermostat gefahren werden, da er optimal auf den Temperaturhaushalt der XT und TT 600 abgestimmt ist.

Wir können behaupten, daß der Ölkühler unzerstörbar ist.

Fakten:

- **Optimale, auf die 600er abgestimmte Kühlleistung.**
- **Öl wird viskositätsstabil (konstanter, hoher Öldruck)**
- **Erhöhte Ölmenge**
- **Effektiver Anschluß am Sekundärkreislauf**
- **Verschleiß an Motor, Nockentrieb, Getriebe und Kurbelwelle wird drastisch gesenkt.**
- **Ölverbrauchsminderung**
- **Geringere Klingelneigung**
- **Motor unterkühlt nicht**
- **Anbringung neben dem Zylinder;**
-ohne dem Motor die Kühlluft zu nehmen !
- **Geschützte, nach hinten abgehende Anschlüsse.**
- **Aus dem Vollen gedreht**
- **Unzerstörbares Dural-Aluminium**
- **Hochglanzpoliert**
- **Der Zylinderform angepasstes Design.**
- **4mm starker Aluhalter mit vielen Erleichterungsbohrungen.**
- **Berstsichere Stahlflexschläuche**
- **Leichte Montage (3 Schrauben)**
- **Für alle Serien- und leicht getunte Motoren.**

Alle XT 600 - Modelle, TT 600 E/S und TT 600 R

Best.Nr.: 5044010 298,--

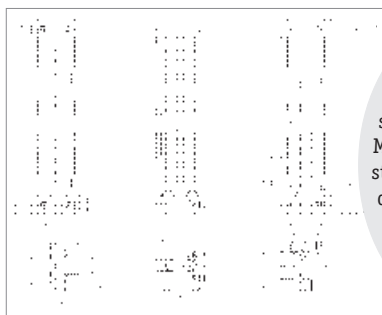

"Tourenfahrer 2/99"

(Allgemein über Ölkühler):

"... Ideal: Der Ölkühler sollte immer seitlich, unter- oder oberhalb vom Motor montiert werden, um den Luftstrom auf den Zylinder nicht zu behindern. . . Auch die Montage direkt vor dem Zylinder senkt die Effizienz. Die aufgeheizte Luft, die den Ölkühler nach hinten verläßt, mindert die Kühlung des Motors selbst . . ."

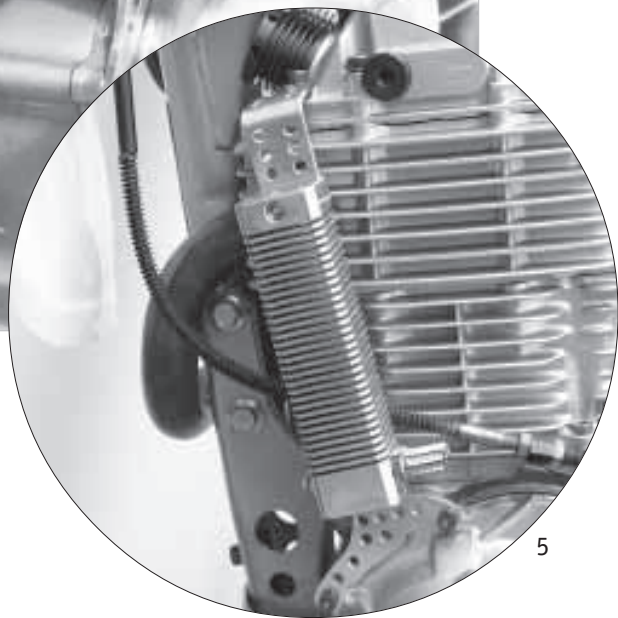
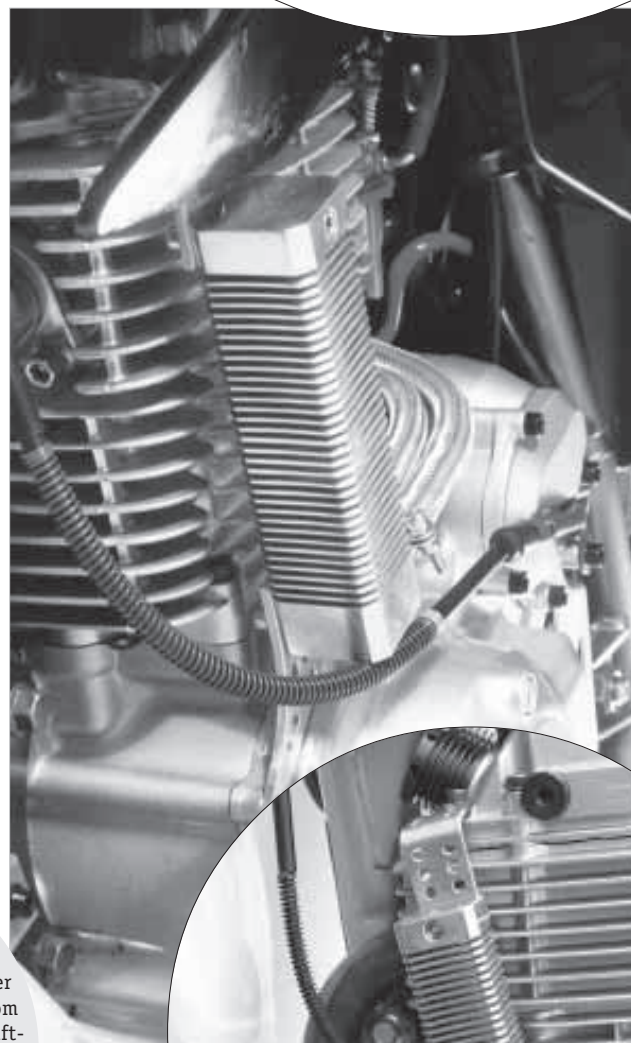

XT/TT 600 Setrab

Die geniale und sehr dezente Innovation für eine drastisch höhere Motor-Lebensdauer.

"MOTORRADFAHRER 5/95" unterstreicht in ihrem Thermostat- und Ölkühlertest unsere Erfahrungen. Wir haben uns auf allen Ebenen viel Mühe mit diesem Kit gemacht, da eine durchgreifende Verbesserung des Temperaturhaushaltes erzielt werden sollte. Was bei der Ténéré Standard ist, gibt's nun auch für alle 600er.

Wegen der besseren Wärmeabstrahlung liefern wir den Kühler in schwarz beschichtet, kann jedoch nach Belieben lackiert werden (wie Abb.).

- **Besonders leistungsfähiger Setrab-Kühler**
- **Öl bleibt viskositätsstabil**
- **Immer vollen Öldruck**
- **Motor- und Getriebelebensdauer (3. + 5. Gang!!) werden drastisch erhöht**
- **Leichter Alu-Haltekitt**
- **Gummigelagert**
- **Berstsichere Stahlflexschläuche**
- **Robuste Unterbringung, ohne dem Motor die Kühlluft zu nehmen**
- **Geschützte Lage** (im Falle eines Sturzes setzen Fussraste, Lenker und Motordeckel als erstes auf)
- **Für alle Tankformen (XT 600) geeignet**
- **Problemloser und schneller Selbsteinbau**
- **Paßt optimal, auch mit unseren Sturzbügeln**



Komplett mit umfangreichem Montagematerial.
Paßt bei TT 600 nicht mit größeren Tanks.
XT 600 (alle) + TT 600 S, E & R

Best.Nr.: 5044008 239,--

Tourenfahrer 2/99:

". . . Ideal: Der Ölkühler sollte immer seitlich, unter- oder oberhalb vom Motor montiert werden, um den Luftstrom auf den Zylinder nicht zu behindern. . . Auch die Montage direkt vor dem Zylinder senkt die Effizienz. Die aufgeheizte Luft, die den Ölkühler nach hinten verläßt, mindert die Kühlung des Motors selbst. . ."

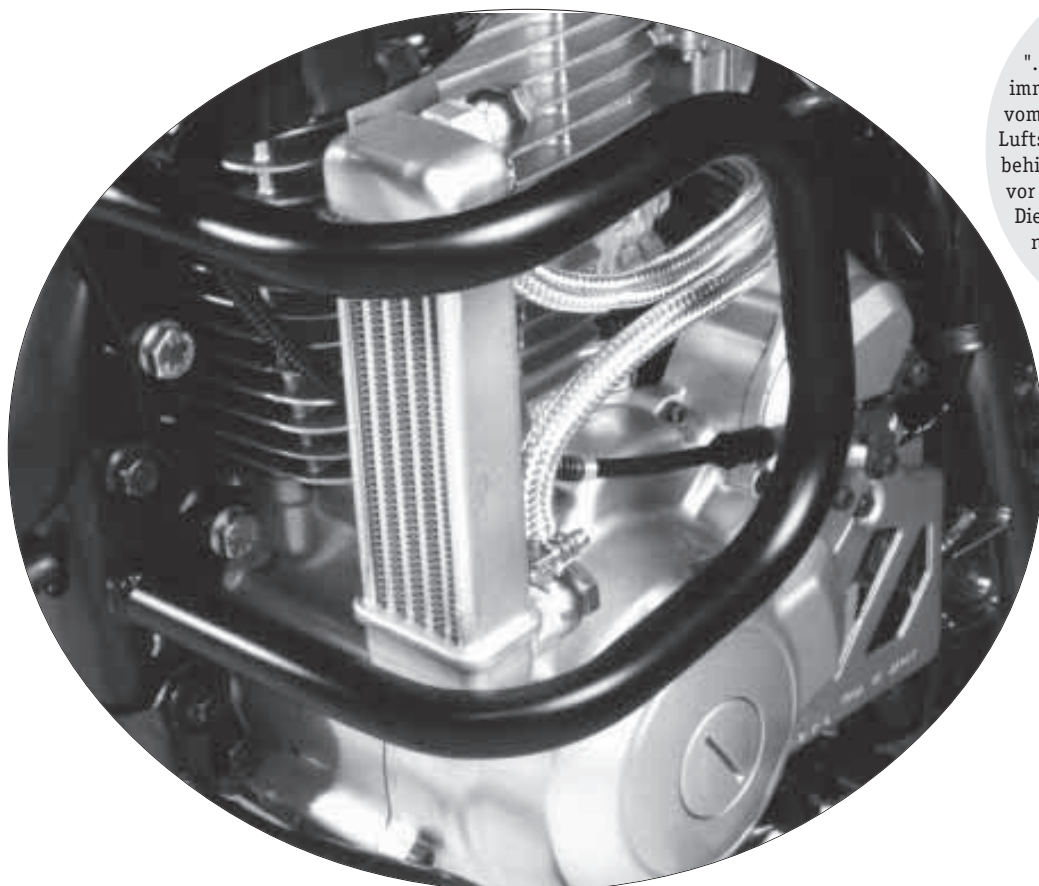

Automatisches MOCAL-Thermostat

Exzellenter Schutz für den Motor, da der Ölkühler ab 80°C (optimale Betriebstemperatur) kontinuierlich zugeschaltet wird und dann konstant auf diese Temperatur automatisch einregelt.

- **leichte, kleine Alu-Einheit** (für Sichtmontage polierbar)
- **zweifach genutete Stutzen für sicheren Halt der Schläuche**

Inklusive umfangreichem Montagematerial (ohne Abb.).
XT/SR 500 + TT/XT 600

Best.Nr.: 5044009 nur 98,--

Ténéré

Leider vergaß man bei der Konstruktion der Ténéré dieses wichtige Teil, das es nun aber zum Nachrüsten gibt. Mit Stahlflex-Leitungskit, das die Originalleitung ersetzt.

Für alle 600er-Ténérés.

Best.Nr.: 5044013 129,--

Lockhart - Phillips Thermostat

Sehr platzsparendes, kleines Thermostat, das die Öltemperatur bei eingebautem Ölkühler optimal regelt. Verchromt oder schwarz beschichtet bietet es sich für eine Sichtmontage an.

Die patentierte Konstruktion öffnet ab 74°C langsam den Kreislauf und hält den Motor stets auf einer guten Betriebstemperatur. Durch Eigenimport konnten wir einen sehr günstigen Preis realisieren.

Komplett mit Schellen, Rasterbändern und Anleitung.

schwarz Best.Nr.: 5057400 129,--



Thermostat-Haltekit

Das Thermostat sollte frei in den Schläuchen hängen. Eine Fixierung mit Kabelbindern ist die beste Befestigungslösung. Gibt es jedoch Platzprobleme oder soll das Thermostat optisch wirkungsvoll am LiMa-Deckel (SR 500) befestigt werden, so empfehlen sich diese Haltekits.

Universalhalter (ohne Abb.)

Befestigung des Thermostats am Seitendeckelschloß (SR 500) oder unterhalb des Vergasers. Für MOCAL- und LP-Thermostat geeignet.

Best.Nr.: auf Anfrage

LiMa-Halter (o.Abb)

Spezialhalter zur Befestigung des Thermostats oberhalb des Lichtmaschinen-Deckels.

Aus NC-gefrästem Aluminium.

Best.Nr.: auf Anfrage



Fakten zu Thermostate:

- **schnellstmögliche Erwärmung des Öls**
- **Motoröl kann bei kalter Witterung nur mit einem Thermostat seine Betriebstemperatur erreichen**
- **drastisch reduzierte Kaltlaufphase**
Laut **MOTORRADFAHRER** "...Besonders für Einzylinder mit Ölkühler ist die Nachrüstung empfehlenswert, da die Eintöpfe eine relativ lange Warmfahrstrecke benötigen..."
- **stets optimal geregelte Betriebstemperatur**
- **Großer Spülraum zwischen Regelement und Gehäuse** (keine durchflusshemmende Verwirbelungen)
- **leichte, kleine Einheit**
- **genutete Stutzen für sicheren Halt der Schläuche**
- **schnelle Montage** (wird einfach zwischen die Leitungen geschaltet)

Stahlflex-Ölleitung

Die Leitung aus unseren Ölkühlerkits als preisgünstiger Ersatz zur Originalleitung.

per Meter Best.Nr.: ZU5044/5022/2 19,80

Elektrische Öltemperaturanzeige

Qualitätsanzeige von VDO.

Zeigt zuverlässig die momentane Öltemperatur an.

Die Anbringung erfordert wenige Handgriffe und läßt sich bei Ténérés ab '88 und XTZ 660 ohne Anbaugehäuse direkt in die Verkleidung integrieren.

Für XT 550/600- Modelle gibt

es ein vibrationsgeschütztes Anbaugehäuse, das gut zur Gesamt-optik paßt. Zudem ermöglicht die eingebaute Beleuchtung auch das Ablesen bei Nacht. Original VDO-Motorradinstrument

(nicht zu verwechseln mit Auto-Instrumenten).

Öltemperaturinstrument

Best.Nr.: 2024513 69,80

Fühler

alle 600er/660er/750er Best.Nr.: 2024514 29,80

Gehäuse Best.Nr.: 2024515 39,80



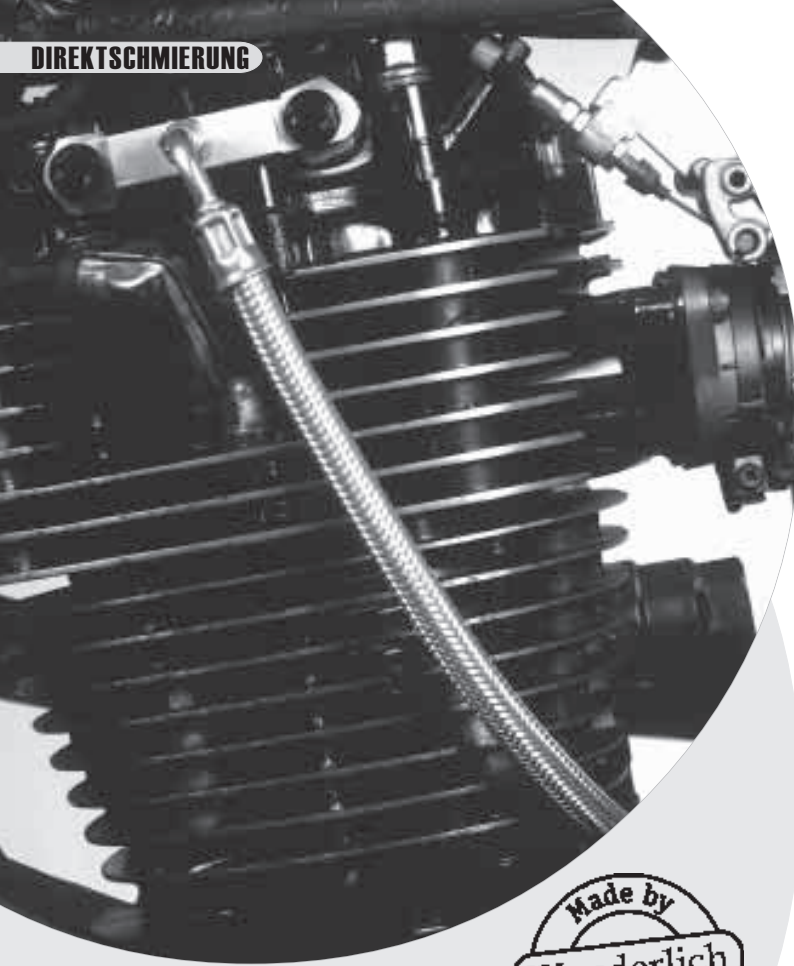

W - Zweifache Direktschmierung

Oft kopiert, aber nie erreicht !

Die legendäre Lebensversicherung für Ihren Motor. Schnell eingebaut ist dies die elementarste Verbesserung des Schmier-systems; -seit elf Jahren.

Erfolgsrezept sind die durchschlagende Wirkung und auch die „Mund-zu-Mund“ -Propaganda durch zufriedene Kunden (**über 20.000**) !

Dies ist auch anhand der handfesten Vorteile nachvollziehbar:

- **Verschleißblocker für den Ventiltrieb**
- **Öl-Direkteinspritzung zu beiden Kipphebeln und Ventilen**
- **Kühle, druckstabile Ölversorgung -ohne Umwege**
- **Betriebstemperatur wird kräftig gesenkt**
- **Kipphebelwellenarretierung** (Federsatz; -wird einfach mit eingeschraubt. Siehe dazu auch "Das Funktionsprinzip".)
- **Ventilklappen läßt deutlich nach**
- **Über 15.000 km ohne Ventileinstellung**
- **Optimierte Strömungsverhältnisse an den Hohlschrauben** (im Spezialverfahren innen eingedrehte Nut im Verteilerblock)
- **CNC-gefräste Anschlüsse aus Dural-Aluminium**
- **Komplett silbern glanzveredelt und eloxiert**
- **Berstsichere und hochtemperaturfeste Stahlflexleitung** (komplett silberne Sonderanfertigung)
- **Verdrehbare Anschlüsse**
- **Kompletter Einbausatz mit Anleitung**
- **Leichter Selbstanbau in ca. 10 Minuten**
- **10 Jahre Garantie !**
- **Ölpumpentester als Zubehör lieferbar !**

Komplettlieferung:

- Leitungseinheit mit montiertem Verteilerblock.
- 7 Cu-Dichtungen für die Hohl- und Verschlußschrauben.
- 2 Dichtungen für Alu-Anschlußschrauben.
- Kompletter, verzinkter Inbus-Hohlschraubenkit 3 Stück.
- Federsatz zur Kipphebelwellen-arretierung.

Unzählige Versuche und hoher Aufwand waren nötig, um den empfindlichen Schmierkreislauf der XT/SR-Motoren derart positiv zu beeinflussen und diese eklatante Schwachstelle zu beseitigen.

XT/SR 500 (bis '83)	Best.Nr.: 5024000	89,--
XT/SR 500 (ab '84)	Best.Nr.: 5024400	89,--



Presse

" . . .die fast schon legendäre Lebensversicherung für jeden Motor: die zweifache Direktschmierung von Wunderlich . . . Die zweifache Schmierung als Garant für hohe Laufleistung . . ."
Zitat aus "Motorradfahrer 6/98"



" . . . eine besonders gelungene und preiswerte Lösung bietet die Firma Wunderlich in Ahrweiler an . . ."
Zitat aus "Tourenfahrer 3/86". Siehe auch "ENDURO 2/87", "MOTORRAD 5/86" und "MRS 5/87".

Das Funktionsprinzip

Die Original-Schmiermittelversorgung der Modelle bis Bj.83 versorgte bevorzugt das Einlaßventil; die Modelle ab Bj.84 in erster Linie das Auslaßventil.

Zunehmende Öltemperatur und somit abnehmende Viskosität des Öls (wird dünnflüssig) führen zur stetigen Abnahme des Öldrucks, so daß ab einer bestimmten Temperatur der Öldruck nur noch für die Versorgung eines Kipphebels/Ventils ausreicht. Verstärkt wird diese Erscheinung durch die langwierige Umleitung des Öls im Zylinderkopf (über das Nockenwellenlager zum nicht direkt angeschlossenen Ventil). So besteht bei allen Original-Schmiersystemen die akute Gefahr von vorzeitigem, einseitigem Verschleiß.

Unser System versorgt beide Kipphebel gleichberechtigt und sorgt mit einer direkten kühlen Ölversorgung (keine internen Umleitungen) für einen stets gleichen Öldruck und somit auch zur drastischen Abkühlung des gesamten Ventiltriebs.

Eine weitere, grundlegende Verbesserung ist die nur bei unserer Konzeption realisierbare **Kipphebelwellenarretierung**. Bei XT/SR's bis '83 können sich die Kipphebelwellen verdrehen. So ist auf Dauer ein Schaden an Wellenführung und Ventiltrieb (Schmiermittelbohrungen stehen nicht im optimalen Winkel zueinander) zu befürchten. Wir arretieren die Wellen mittels Federn, die auch die Bohrungen verschließen, die für Öldruckverluste verantwortlich sind; -auch bei Modellen ab '84.

Wir haben auch an die Stabilität des Systems gedacht und verwenden eigens für uns gefertigte Stahlflexleitungen, die der Temperatur gewachsen sind und scheuersicher verlegt sind. Eine Metalleitung sieht zwar hübsch aus, kommt für uns jedoch nicht in Frage, da diese den Vibrationen nicht gewachsen ist und unweigerlich bricht. Dies wird uns auch immer wieder durch schadhafte Original-Leitungen der Modelle ab Bj.84 bestätigt (brechen sehr gerne an der oberen Lötstelle).

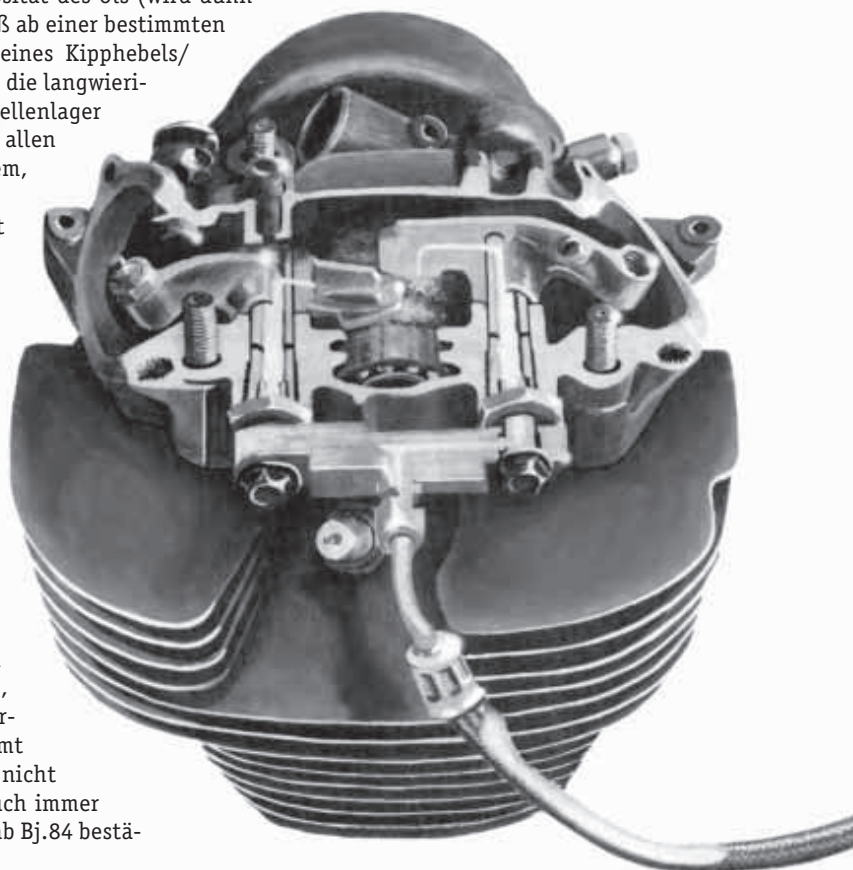

Ölpumpentester XT/SR 500

Wieder eine geniale Idee für die XT- und SR 500. Die simple Möglichkeit, die Ölpumpe schnell und preiswert zu überprüfen.

Dazu wird eine transparente Steigleitung mit einem Adapter in den Ölkreislauf zugeschaltet. Je nachdem, wie hoch das Öl nun steigt, läßt sich zuverlässig sagen, ob die Pumpe defekt ist.

Der Adapter wird einfach an einer Kipphebel-Wellen-Verschlußschraube (große verchromte Schrauben am Zylinderkopfdeckel) befestigt und schon kann der Test beginnen.

Die ausführliche Beschreibung erklärt Schritt für Schritt den Messablauf und wir haben noch einige Tips, Tricks und Reparaturvorschläge reingepackt.

Einbauzeit: 5 Minuten

Für Besitzer unserer Zweifachen Direktschmierung wird der Spaß besonders preiswert.

Für XT/SR 500 mit W-Zweifacher Direktschmierung

Best.Nr.: 5024003	19,80
-------------------	-------

Für XT/SR 500 mit Original-Ölversorgung

Best.Nr.: 5024004	24,80
-------------------	-------





- verdrehbar •
- Glycerin-Dämpfung •
- incl. Schutzkappe •
- incl. Dichtring •



Um nachzuprüfen, wie genau das RR-Instrument anzeigt, haben wir unseren Wasserkocher (lecker Tee-Kocher für Kalle) nebst genauem Temperaturmesser bemüht.

RR-Öltemperaturanzeige

RR - Öltemperaturanzeigen ermöglichen stets exakte Auskunft über die momentane Öltemperatur. Diese Anzeige ist das von "MOTORRADFAHRER 3/95" und "TOURENFAHRER 10/95" favorisierte Anzeigeelement, mit der höchsten Genauigkeit und einer hervorragenden Ablesbarkeit.

Nur RR-Temperaturanzeigen sind mit vibrationsdämmendem Glycerin gefüllt und überstehen daher härteste Anforderungen. Die Anzeige kann im eingeschraubten Zustand verdreht werden, damit die Zahlen nicht auf dem Kopf stehen.

Zum leichten Ein- und Ausschrauben wurde an der Verschraubung eine feine Rändelung angebracht.

Im eingebauten Zustand befindet sich die für die Ausdehnung notwendige Luftblase in der Mitte; -also nicht störend.

Wird einfach gegen den Ölmeßstab ausgetauscht.

XT 500 , SR 500, XT 550

	Best.Nr.: 1524500	89,--
--	-------------------	-------

XT 600 (bis '89) & Ténééré (bis '85)

	Best.Nr.: 1524501	89,--
--	-------------------	-------

XT 600 E/K & XTZ 660

	Best.Nr.: 1524500	89,--
--	-------------------	-------

Ténééré (ab '86)

Seitendeckel (geringer Aufwand) über der Anzeige rund

ausschneiden.	Best.Nr.: 1524502	89,--
---------------	-------------------	-------

TT 600 S+E (ab '93)

	Best.Nr.: 1524503	89,--
--	-------------------	-------

TT 600 R

	Best.Nr.: 1524504	89,--
--	-------------------	-------

Presse

"Motorradfahrer 3/95" zu RR-Anzeigen: Die Präzision

". . . Im Vergleich zu einem Präzisions-Quecksilber-Thermometer als Referenzmeßgerät wiesen die drei von uns getesteten RR-Ölthermometer eine Höchstabweichung von nur plus minus zwei Grad im Bereich von 20-140 Grad auf.

Da bei elektrischen Ölthermometern Abweichungen bis zu 15 Grad auftreten können, ist die Genauigkeit dieses mechanischen Meßgerätes mit >sehr gut< zu bewerten."

Ablesbarkeit (XT 600 E + K)

". . . Das Meßinstrument liegt auch noch bei gefülltem Tankrucksack gut im Blickfeld."

Schlußbemerkung

". . . Deshalb gilt für jedes Motorrad: Ein Ölthermometer ist sein Geld allemal wert. Die Berücksichtigung der Öltemperatur einschließlich der dazugehörigen Hintergrundinformationen macht unser Hobby noch eine Nuance interessanter und beschert dem Motor ein längeres Leben."

Die kompletten, sehr interessanten Berichte, die sich ausführlich mit dem Sinn und Zweck des Warmfahrens, am Beispiel einer XT 600 E, beschäftigen, finden Sie im Motorradfahrer 3/95 und im Tourenfahrer 10/95 aus dem Reiner H.Nitschke-Verlag.

V CAP

Ventildeckel mit erhöhter Kühlfläche schonen den ohnehin thermisch hoch belasteten Ventiltrieb. Zudem können die Deckel viel leichter ab- und angebaut werden.

Die Original - Ventildeckel sind ein Leid. Sie scheren plötzlich ab (Gewinde reißt ab) und sind schwierig zu verschrauben.

- **Erhöhte Kühlfläche**
- **Unverwüsthch**
- **Mit Stift einfach abzuschrauben**
(über Querbohrungen kann ein Inbus oder Schraubenzieher angesetzt werden)
- **Leichtes Handling, ohne abzurutschen**
- **Jetzt mit vier durchgehenden Querbohrungen; -für ein noch besseres Handling.**
- **Blau oder silbern eloxiert**

10
Jahre Garantie

Der geniale Ersatz; -bis in's Detail durchdacht.

Für alle XT 550/600/ TT 600 / Ténéré und SRX.

Blau eloxiert Best.Nr.: 5044003 à 34,80

Komplettes Set (2 Stück) Best.Nr.: 5044011 **nur 59,80**

Silbern eloxiert Best.Nr.: 5044017 à 34,80

Komplettes Set (2 Stück) Best.Nr.: 5044018 **nur 59,80**

passende Dichtung (Original) Best.Nr.: 9321032172 à 4,90

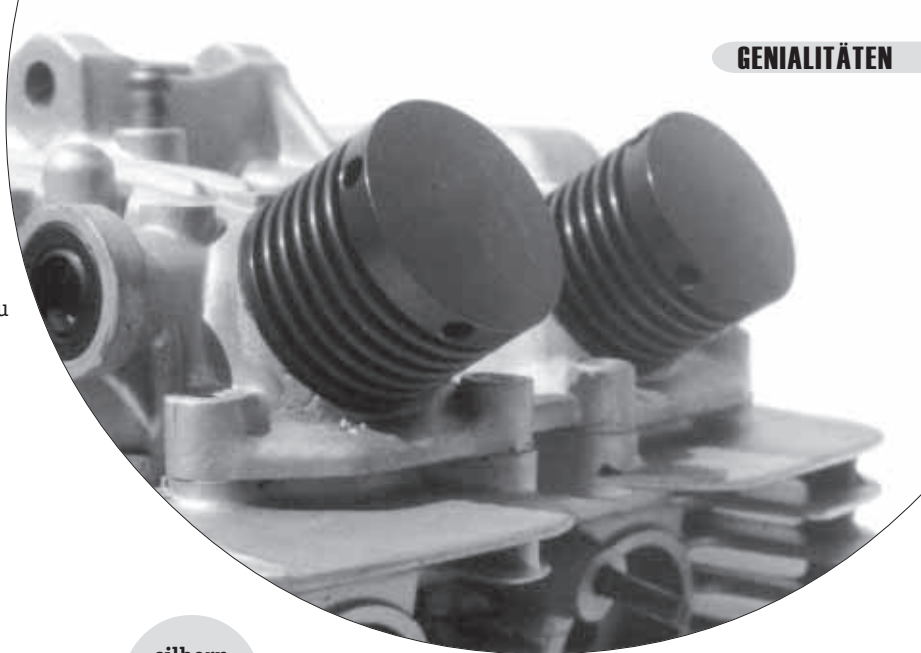

silbern
oder blau
eloxiert

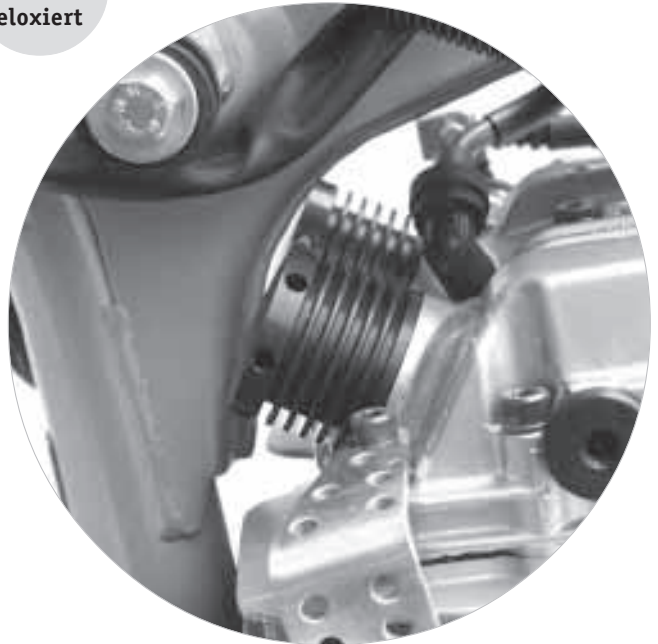

serienmässig
hochglanzpoliert



Steuerkettenspanner Verschlußschraube

Wer hat sie noch nicht dollgedreht. Stabile Ausführung aus Duraluminium -nicht nur haltbar, sondern auch schön anzuschauen.

Innen genauestens ausgedreht, so daß der Spannermechanismus optimal arbeiten kann.

Wir verwenden eine neue Legierung (mit hohem Magnesium-Anteil), die gegen Oxidation geschützt ist und eine noch höhere Festigkeit aufweist.

Neu: Jetzt serienmässig hochglanzpoliert !

10 Jahre Garantie !

XT/SR 500	Best.Nr.: 5024002	19,80
O-Ring für 5024002	Best.Nr.: 5424014	3,90

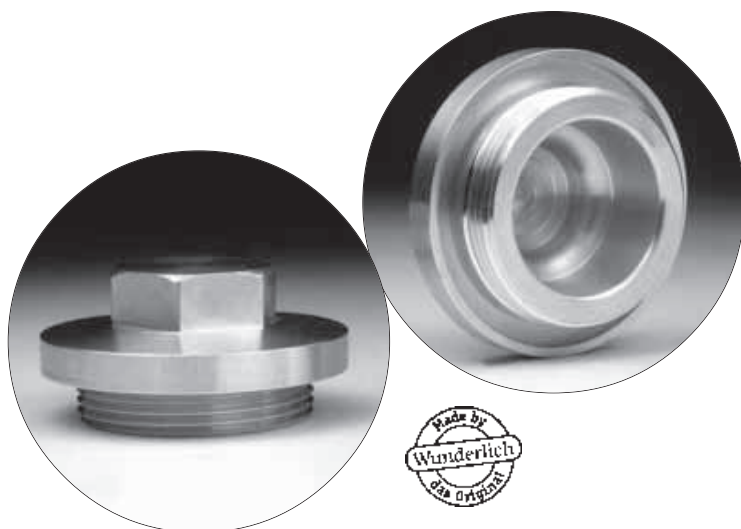

Kontrollstopfen XT 500

Stabile und sehr schöne Alternative zum Original.

Der stabile Bund verhindert das Aufknicken beim Festziehen und ist somit ungleich dichter.

Wir verwenden eine neue Legierung (mit hohem Magnesium-Anteil), die gegen Oxidation geschützt ist und eine noch höhere Festigkeit aufweist.

10 Jahre Garantie !

Am Kupplungsdeckel

XT 500	Best.Nr.: 5058300	19,80
Passender O-Ring	Best.Nr.: 5425700	3,90

Original - Kickindikator

Wer das Originalteil vorzieht, soll auch nicht zu kurz kommen und erhält hier das polierte Alu-Originalteil fertig mit Dichtfilm versehen. Mit Schauglas.

XT/SR 500	Best.Nr.: 2J21119700	53,90
-----------	----------------------	-------



Kickindikator-Stopfen

Die Alternative zu dem von Kennern verschmähten „Kickindikator“, der sowieso gerne leckt und von geübten Tretern ohnehin mit Nichtbeachtung gestraft wird. CNC-gedrehter Aluminium-Verschluß. Innen sorgsam ausgedreht (Original-Befestigungsschraube des Nocken-wellenzahnrades kann beibehalten werden).

News 1: Jetzt mit Mitnehmerscheibe. Das lästige absägen des Originalteils entfällt. Einfach auswechseln und freuen.

News 2: Mit einem leichten Radius haben wir dem Stopfen nun den letzten, edlen Schliff gegeben.

Spezial-Legierung (mit hohem Magnesium-Anteil), die gegen Oxidation geschützt ist.

XT/SR 500	Best.Nr.: 1625800	22,80
-----------	-------------------	-------



Kontrollkopfstopfen

Endlich eine stabile Ausführung der sich permanent kaputt-drehenden Plastikschrabe am LiMa-Deckel.

Professionell mit Innensechskant und ein gediegener Augenschmaus.

Wir verwenden eine neue Legierung (mit hohem Magnesium-Anteil), die gegen Oxidation geschützt ist und eine noch höhere Festigkeit aufweist. Zusätzlich sind die Stopfen nun auch noch eloxiert.

Das Original von Wunderlich.

Für XT 550/600/E/K/ Ténéré / TT / SRX und XTZ 660/750.

Für Modelle mit Original-Schlitz-Alustopfen

silbern eloxiert (Abb.1)	Best.Nr.: 5044015	16,80
passender O-Ring	Best.Nr.: 5425702	2,90

Für Modelle mit versenktem Original-Schlitz-Eisenstopfen

silbern eloxiert (Abb.2)	Best.Nr.: 5044001	18,90
--------------------------	-------------------	-------



Ventildeckel-Stopfen

Jetzt auch Stabilität und Dichtigkeit am Zylinderkopfdeckel. Mit leichten Änderungen unseres Kontrollstopfens passt dieser nun auch seitlich an den Ventildeckel.

Liebe zum Detail und Verbesserung zugleich.

Blau eloxiert (wie Abb.) leider nicht mehr lieferbar.

Für alle XT 550/600/E/K/ Ténéré / TT / SRX und XTZ 660.

silbern eloxiert	Best.Nr.: 5044015	16,80
passender O-Ring	Best.Nr.: 5425702	2,90

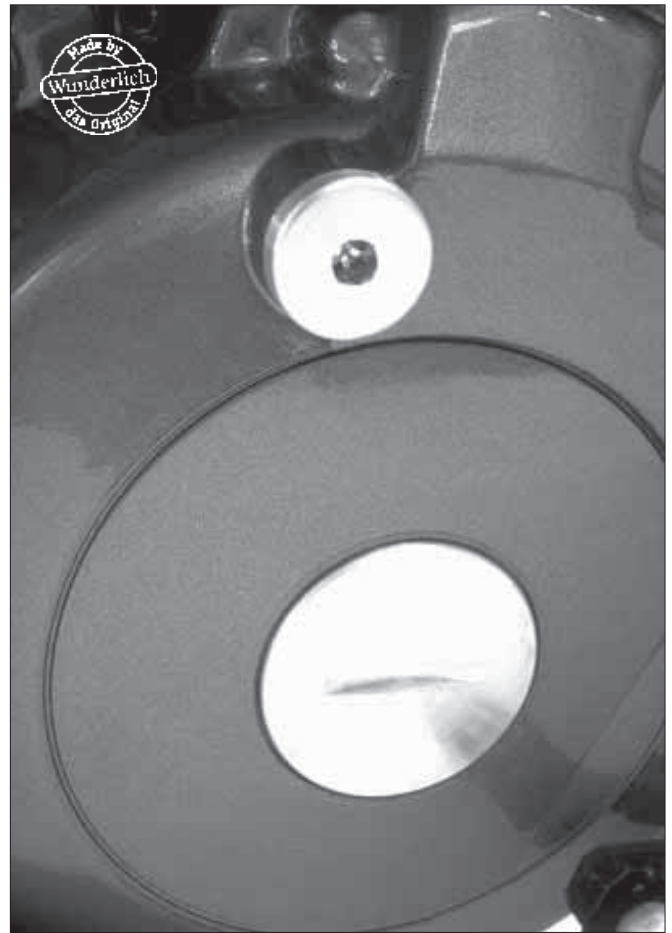

LiMa - Stopfen

Die butterweichen Alu-Gußdeckel hat wahrscheinlich jeder verwurstelt !

Wir verwenden härtestes Dural-Aluminium, mit einem nochmals vergrößerten Schlitz; -eine ewig haltbare Verbindung.

Wir verwenden eine neue Legierung (mit hohem Magnesium-Anteil), die gegen Oxidation geschützt ist und eine noch höhere Festigkeit aufweist. Zusätzlich sind die Stopfen auch noch eloxiert. Ein schöner Seidenglanz, für den individuellen Geschmack.

Das Original von Wunderlich.

XT 550/600/E/K/Ténéré/TT/SRX, SZR/XTZ 660, XTZ 750, TDM 850 und TRX 850

silbern eloxiert	Best.Nr.: 5044000	19,80
passender O-Ring	Best.Nr.: 5425701	4,90





Drehzahlmesser - Stopfen

Für Drehzahlmesser-lose Umbauten der richtige Stopfen. Zudem nervte uns der ewig tiefende Drehzahlwellenausgang derart, daß wir den Drehzahlmesser kurzerhand rausgeschmissen haben.

Wird einfach statt der Welle in den Zylinderkopfdeckel eingesetzt.

Mit Gewindebohrung für eine leichte Demontage (einfach passende Schraube eindrehen und rausziehen).

Wird mit Original-Clip befestigt und Original-O-Ring abgedichtet.

Tip: Ein wenig Dichtmasse verhindert Schwitzöl.

CNC-gedrehter Drehzahlmesser-Stopfen

Für XT/SR 500 Best.Nr.: 5024007 12,80



nur 9,80

Heavy-Peilstab XT 600

Wer versucht hat, den abgebrochenen Peilstab aus dem Öltank zu friemeln, wird diese Wunderwaffe gegen den Frust zu schätzen wissen. Zudem ist mit dem schwarzen Stäbchen kaum eine verlässliche Ölkontrolle möglich.

Aus zwei CNC-Drehteilen gefertigt und mit Loctite verschraubt. Der Drehschaft ist aus gerändeltem Aluminium und der Peilstab aus widerstandsfähigem Stahl. Diese heftige Verbindung überlebt wahrscheinlich die nächsten Generationen.

Mit angebrachten, gut ablesbaren, Peilstrichen.

Für XT 600 (bis '89) und Ténéré (bis '85)

Best.Nr.: 5044007 9,80



Wunderlich

Ventileinsteller 4-Ventiler

Da wird das Ventileinstellen zum Spaß. Präzise kann der Druckpunkt auf die Fühlerlehre ermittelt werden und nichts wird mehr dem Zufall überlassen.

Da die kleinen Einstellschrauben der Vier- und Fünfventiler keinen Innensechskant zulassen, ist dies das passgenaue Einstellwerkzeug.

Wir haben den Schlüssel weiterentwickelt und nun eine Querbohrung angebracht, die eine Feinjustierung mit einem eingeschobenen Stift erlaubt (kann auch als Schlüsselanhänger genutzt werden).

Außerdem wurde der Schlüssel verkürzt, so daß noch besser (besonders an den hinteren Ventilen) eingestellt werden kann. Der Innenvierkant ist konisch ausgeführt - packt präzise und ohne Spiel.

Keine krummen Finger mehr und eine genaue, professionelle Einstellung ist gesichert. Feinstes Alu-Drehwerkzeug mit gerändeltem Schaft und Innenvierkant; -oft kopiert, aber nie erreicht !

Für alle XT/TT 550/600/SRX und XTZ/SZR 660

Best.Nr.: 5524020 19,80

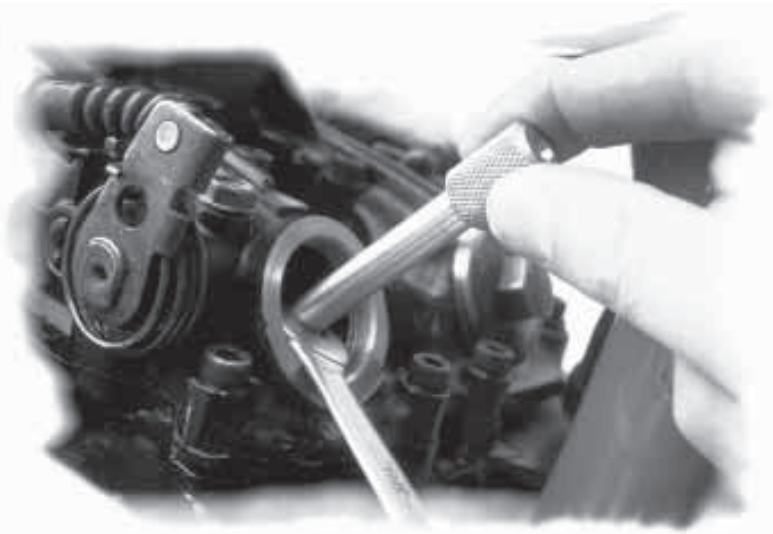

Ventileinsteller XT/SR 500

Es ist oft recht schwierig, die Fühlerlehre am wackeligen Imbusschlüssel vorbeizuführen. Soll dann noch mit der anderen Hand eingestellt werden, wird's eng.

Deshalb haben wir auch für die XT/SR 500 einen Einstellschlüssel entwickelt, der leicht zu handhaben ist, einen optimalen Schwerpunkt hat (bleibt gut in der Einstellschraube stecken) über einen stabilen Sechskant verfügt.

Die großen Querbohrungen geben einen optimalen Halt und ermöglichen ein optimales, "saugendes" Einstellen der Ventile. Für ältere Modelle (mit Aussenvierkant) bieten wir einen preisgünstigen Kombipack zur gleichzeitigen Umrüstung auf die stabileren und servicefreundlichen Innensechskantschrauben an.

Für alle XT/SR 500

Einstellschlüssel Best.Nr.: 5524033 19,80

Kombipack (Schlüssel inkl. 2 Ventil-Einstellschrauben)

Best.Nr.: 5524034 statt 35,60 nur 29,80



- Präzises Ventileinstellen
- konischer Präzisions-Innenvierkant oder Stahl-Aussensechskant (packt ohne Spiel)
- Feinrändelung oder Querbohrungen am Schaft für optimalen Griff
- Hart-Aluminium
- NC-gedreht



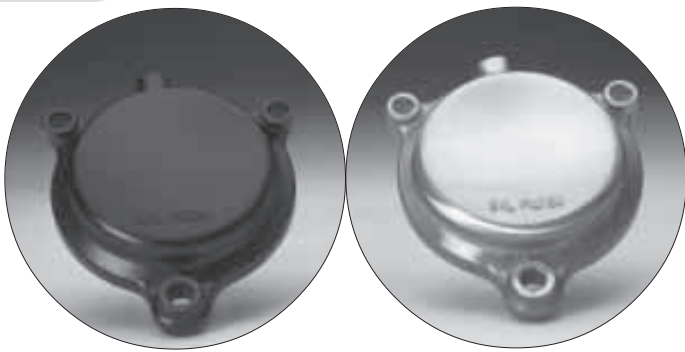

Kupplungsdeckel

Fertig lackiert oder poliert und versiegelt. Originalteile.

XT 500	Best.Nr.: 583W154200	249,--
SR 500	Best.Nr.: 2J2W154200	269,--
XT 550 / 600 (-'89) & Ténéré (-'87)	Best.Nr.: 1553001	398,--
Ténéré ('88)	Best.Nr.: 1553002	328,--
XT 600 E (-'94), K ('90-), TT 600 E/S & Ténéré ('89-)	Best.Nr.: 1553003	298,--
TT 600 R & XT 600 E ('95)	Best.Nr.: 1553004	298,--
XT 600 E ('96-)	Best.Nr.: 1553005	448,--

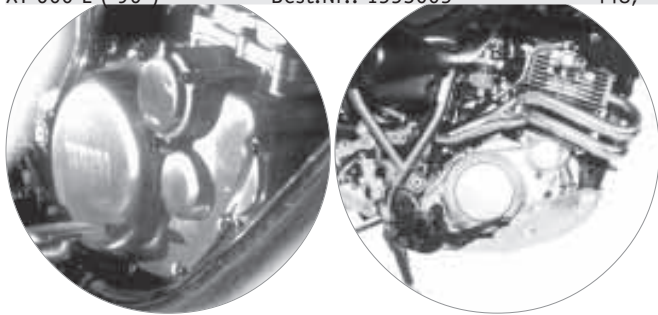

Rotorabzieher

Alle bis heute getesteten Rotorabzieher hatten einen entscheidenden Nachteil; -sie passten nicht.

Deshalb haben wir nun einen eigenen Abzieher gefertigt, der der Original-Werksausrüstung entspricht und mit stabileren Schrauben ausgerüstet wurde.

NC-gedrehter Stahlabzieher, mit 8.8-Adapterschrauben ergänzt. Für **XT/TT 550/600, Ténéré und XTZ/SZR 660.**

	Best.Nr.: 5524007	79,--
--	-------------------	-------



Ölfilterdeckel

Für alle XT 500/550/600/E/K/660 & Ténéré passend. Fertig lackiert oder poliert und versiegelt. Originalteile.

Anthrazit lackiert (XT 600 E/K etc.)	Best.Nr.: 2WK1344700	29,80
Schwarz lackiert	Best.Nr.: 5357484	24,90
Alu-poliert + versiegelt	Best.Nr.: 2J21344700	24,90
Passende O-Ringe		
Groß (für Deckel)	Best.Nr.: 5325790	3,90
Klein (für untere Schr.)	Best.Nr.: 5325791	1,90

Ritzelabdeckung

Fertig lackiert oder poliert und versiegelt. Originalteile.

XT 500	Best.Nr.: 1E61542011	159,--
SR 500	Best.Nr.: 2J21542100	159,--
XT 550 / 600 (-'89) & Ténéré (-'85)	Best.Nr.: 1552001	49,80
Ténéré ('86-'88)	Best.Nr.: 1552002	69,80
XT 600 E (-'94), K ('90-), TT 600 E/S & Ténéré ('89-)	Best.Nr.: 1552003	69,80
TT 600 R	Best.Nr.: 1552004	69,80
XT 600 E ('95-)	Best.Nr.: 1552005	49,80

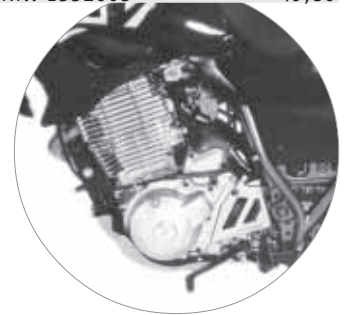

Lichtmaschinendeckel

Fertig lackiert oder poliert und versiegelt. Originalteile.

XT 500	Best.Nr.: 5831541100	98,--
SR 500	Best.Nr.: 2J21541100	98,--
XT 550 / 600 (-'89) & Ténéré (-'85)	Best.Nr.: 1554001	269,80
Ténéré ('86-'88)	Best.Nr.: 1554002	369,80
XT 600 K ('90-) & Ténéré ('89-)	Best.Nr.: 1554003	369,80
XT 600 E (-'94) & TT 600 E	Best.Nr.: 1554004	269,80
XT 600 E ('95-)	Best.Nr.: 1554005	289,80
TT 600 S	Best.Nr.: 1554006	269,80
TT 600 R	Best.Nr.: 1554007	289,80

Ventildeckel

Aus geändertem Material (schert nicht so schnell ab). Fertig lackiert oder poliert und versiegelt. Originalteile.

XT 550/600/ TT 600 / Ténéré / SRX und SZR/XTZ 660

vorne	Best.Nr.: 1L91118600	à 19,80
passende Dichtung	Best.Nr.: 9321032172	à 4,90
XT/SR 500 (vorne & hinten gleich)		
schwarz	Best.Nr.: 1658310	à 23,90
silbern	Best.Nr.: 1622310	à 23,90
passende Dichtung	Best.Nr.: 5424063	à 5,90



„2X“ - Ölpumpenkit

XT 550/600/Ténéré

Tip Die Ölpumpen der Ténérés (bis '87) und XT 600 (bis '89) waren mangels Förderleistung für einige Motorschäden verantwortlich, was sich insbesondere bei den Ténérés zeigte. Daher wurde dieser Umrüstkit zusammengestellt, um auch ältere Modelle auf die aktuelle Technik umzurüsten. So wird die Förderleistung glatt verdoppelt und selbst bei hohen Außentemperaturen, unter widrigsten Bedingungen ist eine optimale Schmiermittelversorgung gewährleistet.

Kompletter Kit, inklusive Dichtung.
Passt an alle XT 550 / 600 / E / K & Ténéré.

Best.Nr.: 5357485 259,--

Ölpumpe XT/SR 500

Bei Riefenbildung sollte zumindest die kleine Pumpe (Schmierkreislauf) ersetzt werden.

Abdeckung für kleine Ölpumpe (1)	Best.Nr.: 5324308	29,80
Ölpumpe klein inkl. Rotor (2)	Best.Nr.: 5324306	39,80
Abdeckung für große Ölpumpe (3)	Best.Nr.: 5324307	39,80
Ölpumpe groß inkl. Rotor (4)	Best.Nr.: 5324305	39,80

Ölpumpen-Simmerring

Sitzen zwischen den beiden Ölpumpen-Rotoren und zum Antriebszahnrad hin. Für eine Komplettüberholung der Ölpumpe werden zwei benötigt.

alle XT/SR 500 Best.Nr.: 9310411038 à 7,90

Hi-P -Ölpumpenkit

Primär-Ölpumpenkit (kleine) mit doppelter Förderkapazität. Dieses Pumpenkit eignet sich für hoch getunte Motoren und Höchstdrehzahlen. Da ein vermehrtes Schwitzen und erhöhter Ölverbrauch nicht auszuschliessen sind, befindet sich dieser Kit zur Zeit in unserer SR, um Langstreckenerfahrungen sammeln zu können. Bitte fragt nach unseren Erfahrungen.

Best.Nr.: auf Anfrage ca. 200,--

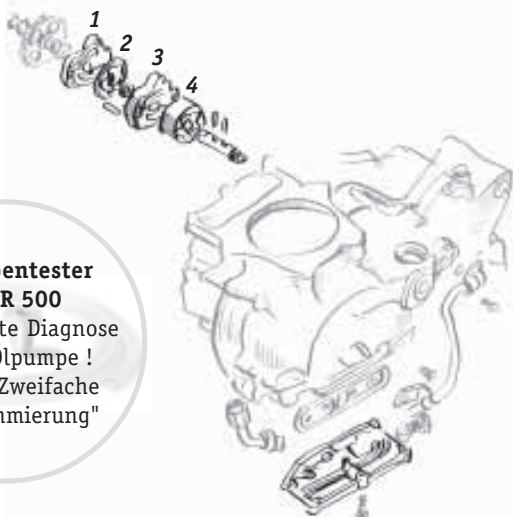

Ölpumpentester XT/SR 500

Die perfekte Diagnose für die Ölpumpe!
> siehe "Zweifache Direktschmierung"

Ölwanne

Tip: Wenn Ihre XT oder SR an der Ölwanne lecken sollte, so ist zumeist eine eingerissene Ölwanne der Übeltäter (Ablafschraube zu fest angezogen).

XT/SR 500	Best.Nr.: 5324084	41,80
Ölwannendichtung	Best.Nr.: 5424007	3,90



Motoröl-Ventil

Tip Motoröl-Rückschlagventil im Kupplungsdeckel. Bei Beschädigung oder Aushärtung dieses Ventils sickert Öl vom Vorratsbehälter in den Motor. Eine exakte Kontrolle des Ölstandes ist nicht mehr möglich und die Schmiermittelbohrungen zur Nockenwelle bzw. Kurbelwelle entleeren sich (starker Verschleiß beim Kaltstart und hoher Ölverbrauch sind die Folge). **Schadensfindung:** Ölstand direkt nach Abstellen des Motors und noch einmal bei kaltem Motor prüfen. Sollte bei der zweiten Prüfung der Ölstand differieren, muß das Ventil in jedem Fall ausgetauscht werden.

Neueste Version für alle XT/SR/TT 500/550/600/660 & Ténéré.

Feder	Best.Nr.: 5329002	3,90
Kugel	Best.Nr.: 5329001	3,90
Dichtung	Best.Nr.: 5329000	6,90

Kupplungsdeckeldichtung

XT/SR 500	Best.Nr.: 5424006	7,90
alle 550/600/660er	Best.Nr.: 5457401	8,90

Ölpumpen-Ansaugglocke

Tip Eine Reihe dubioser Motorschäden erweckte unsere Neugierde und wir konnten als Ursache diese Ansaugglocke ausfindig machen. Das feinmaschige Sieb in der Glocke kann wegen der geschlossenen Bauform nicht gereinigt werden und verstopft (besonders bei Motorschäden oder hohem Abrieb). Bei jeder Motorüberholung sollte dieses daher unbedingt gewechselt werden. **Für alle XT/TT 550/600 & Ténéré**

Best.Nr.: 5Y1W134300 98,--





W - Nockenwelle

Durch eine maximale Überschneidung und längere Öffnungszeiten gelingt uns mit dieser Welle eine erhebliche Leistungssteigerung im unteren und mittleren Drehzahlbereich. Die Spitzenleistung legt zwar ebenso zu, was jedoch kein Entwicklungsziel war. Der Motor dreht willig und spontan hoch und wirkt wesentlich agiler.

Die geringe Mehrbelastung für den Ventiltrieb stellt alle bisherigen Wellen in den Schatten. Aus Billet-Stahl gefertigt und mehrfach vergütet/gehärtet ist dies eine grundlegende Neukonstruktion. Also keine überarbeitete Originalwelle.

W-Nockenwellen harmonisieren optimal mit den Dynojet Vergaserkits.

XT/SR 500

Inklusive aufgedrehten Lagern und Axial-Sprengling.

Sollte nur mit Hartblock-Kipphebeln (wie SR's ab 84) gefahren werden.

Mehrleistung: ca. 2,8 PS (je nach Zustand/Veränderung des Fahrzeugs). 256 Grad, 11,2mm Hub(Einlaß), 10,9mm Hub (Ausl.).

Best.Nr.: 6324000 368,--

XT/TT 600 und Ténére

Mehrleistung: ca. 3,2 PS (je nach Zustand/Veränderung des Fahrzeugs). 246 Grad, 9,5mm Hub.

Best.Nr.: 6344000 398,--



Langhub - Kurbelwelle

Ein um 4mm verlängerter Hub gibt extreme Kraft aus dem Keller. Der neue Hub von 88mm macht die XT/SR 500 zum Langhuber und verfügt, wegen der wesentlich besseren Füllung, über einen sattten Schlag aus dem Keller.

Durch die Verwendung eines exzentrischen Hubzapfens wird das Pleuel in einen vergrößerten Arbeitsradius versetzt. So bleibt die Kurbelwelle weitgehend original und belastet die Lager nicht mit höheren Massen.

Der längere Arbeitsweg bewirkt eine Verbesserung der Hebelverhältnisse und Füllung.

Um den neuen Arbeitsweg zu ermöglichen, muß eine 2mm starke Kupferscheibe statt der Fußdichtung gefertigt und eingesetzt werden. Auf Wunsch fertigen wir diese auch für Sie.

Folgende Spezialarbeiten werden vorgenommen:

- **Komplette Zerlegung der Kurbelwelle**
- **Rißuntersuchung**
- **Reinigung der Ölkanäle**
- **Polieren der Lagerstellen (falls notwendig)**
- **Umbau des oberen Pleuelauges auf eine gehärtete Bronze-Laufbüchse**
- **Härten**
- **Schleifen (Vorbereitung zum Wuchten)**
- **Ausmessen und Montieren eines neuen Pleuels + Lager**
- **Anschließendes Ausrichten und Wuchten**

Für alle XT/SR 500

Änderung + Überholung (incl. Hubzapfen, neuem Pleuel und Pleuellager	Order Nr.:DL11L	698,--
Hubzapfen einzeln	Best.Nr.: 5325401	229,--

Info:

Mit welchem Kolben ist welcher Hubraum erzielbar:

87,00 (Standard)	=	523ccm
87,25 (1.Ü.-Größe)	=	526ccm
87,50 (2.Ü.-Größe)	=	529ccm
87,75 (3.Ü.-Größe)	=	532ccm
88,00 (4.Ü.-Größe)	=	538ccm
88,25 (5.Ü.-Größe)	=	538ccm
90,00	=	560ccm

Tip

Beim 90er Kolben, plus Langhub-Kurbelwelle sollte eine dickere Büchse eingesetzt werden.

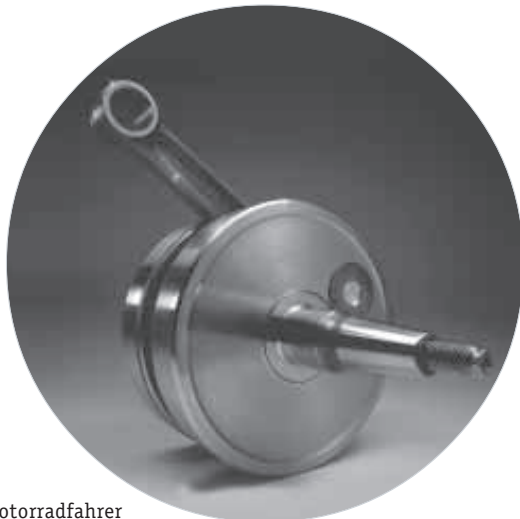

Dynojet Vergaseroptimierung

Eine elementare Verbesserung der Gemischzusammensetzung und eine erhebliche Leistungs- und Drehmomentsteigerung. In der Serie kann nur ein funktionsfähiger Kompromiß gefunden werden, der jedoch nicht die volle Motorleistung freigibt. Dynojet hat daher jeden Motor einer intensiven Prüfung unterzogen und realisierte mit neuen Düsen, Düsennadeln, geänderten Bohrungen oder kompletten Düsenstöcken neue Leistungsdimensionen (**siehe auch MOTORRAD-Test**). Die Idee ist, das Know-How einer sonst extrem teuren Feinabstimmung jedem zugänglich zu machen.

Deshalb ist dieser, insbesondere durch seine gute (deutsche) Anleitung, schon als Sonderangebot zu bezeichnen.

Lediglich durch die Vergaseroptimierung sind schon ca. 10% Mehrleistung möglich. Es geht zwar auch bis zu 15%, jedoch nur mit Rennluftfiltern und offener Auspuffanlage (nur Spitzenleistung, ohne Durchzug).

Wir empfehlen für alle Kits einen K&N Tauschfilter (bitte extra bestellen), da der Luftbedarf des Motors enorm steigt.

TT 600 S und E

Für Originalmotoren und alle Tuningstufen. Wegen der wesentlich höheren Füllung muß der Luftfilterkasten leicht bearbeitet werden. Mehrleistung: ca. 10% Leistung/Drehmoment.

Dynojet-Kit	Best.Nr.: 4557400	129,--
K&N-Tauschfilter	Best.Nr.: 4144009	99,--

XT 600 E + K (ab '93)

Für Originalmotoren und alle Tuningstufen. Wegen der wesentlich höheren Füllung muß der Luftfilterkasten leicht bearbeitet werden. Mehrleistung: ca. 11% Leistung und Drehmoment.

Dynojet-Kit	Best.Nr.: 4557401	129,--
K&N-Tauschfilter	Best.Nr.: 4144013	79,--

XTZ 660 (alle Bj.)

Für Originalmotoren und Sportschalldämpfer. Wegen der wesentlich höheren Füllung muß der Luftfilterkasten leicht bearbeitet werden. Mehrleistung: ca. 10% Leistung/Drehmoment.

Dynojet-Kit	Best.Nr.: 4557402	129,--
K&N-Tauschfilter	Best.Nr.: 4144013	79,--

SZR 660

Für Originalmotoren und Sportschalldämpfer. Wegen der wesentlich höheren Füllung muß der Luftfilterkasten leicht bearbeitet werden. Ein K&N-Tauschfilter ist noch nicht lieferbar.

Mehrleistung: ca. 10% Leistung und Drehmoment

Dynojet-Kit	Best.Nr.: 4557403	129,--
-------------	-------------------	--------

XTZ 750 (alle Bj.)

Dieses Set gibt es in zwei Stufen: Als "Street"- und als "Sport"-Kit. Beim Sport-Kit muß wegen der wesentlich höheren Füllung der Luftfilterkasten leicht bearbeitet werden.

Mehrleistung: ca. 8%(Street) und ca.12%(Sport) Leistung und Drehmoment

"Street"	Best.Nr.: 4557404	169,--
"Sport"	Best.Nr.: 4557405	169,--

K&N-Tauschfilter

Da der Filter Abstimmungsprobleme aufwirft und ein enormes Ansauggeräusch entsteht, raten wir vor dem Einsatz in der XTZ 750 ab. Nur für Schmerzlose tragbar.

Wir empfehlen die Verwendung der "Air-Plus" Zusatzöffnungen/-Filter.

	Best.Nr.: 4175003	89,--
--	-------------------	-------



Air-Plus

Die gesunde Art, dem Motor mehr Luft zu spendieren.

Komplette Kunststoffeinsätze, mit eingearbeitetem Gitter und Schaumstoffeinsätzen.

Für Dynojet-Vergaserkits, bei denen eine Änderung des Luftfilterkastens notwendig ist, die Lösung für das Luftproblem.

Bei SR's mit K&N-Tauschfiltern und "Air-Plus" empfehlen wir eine fettere Bedüsung (z.B.: statt 300er eine 310er). Das Original von White-Bros. Ohne TÜV.

	Best.Nr.: 4125718	19,80
--	-------------------	-------

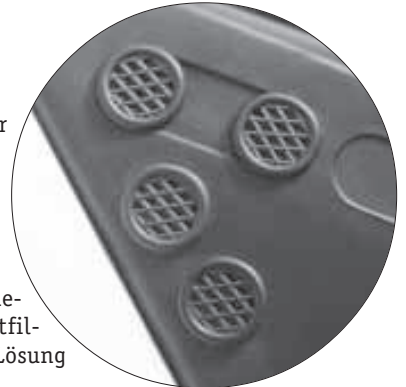

K&N

Motor-Entlüftungsfilter

Normalerweise gelangen die Öldämpfe aus dem Motor über den Vergaser in den Brennraum. Das bedeutet eine schlechtere Verbrennung und somit eingeschränkte Leistungsfähigkeit. Besonders viele Motorgase strömen bei hohen Drehzahlen und leistungsgesteigerten Motoren aus. Diese K&N-Motor-Entlüftungsfilter halten flüssiges Öl zurück und lassen nur Gase ausströmen. Bei Fahrzeugen, die oft im Gelände eingesetzt werden, empfehlen wir den Filter mit Metallstutzen, der mit einem Schlauch verlängert, z.B. unter der Sitzbank, plaziert werden sollte. Sonst ist der Filter zur Direktmontage erste Wahl.

Mit Metallstutzen	Best.Nr.: 4125716	34,90
Mit Gummistutzen (Direktanschluß am Motorgehäuse)	Best.Nr.: 4125717	34,90

540ccm



540ccm-Kit mit einer leicht erhöhten Verdichtung (10:1), die zwar Super-Plus unbedingt erforderlich macht, aber ein Hochgeschwindigkeitsklingeln ausschliesst.

Ein enormer Drehmomentzuwachs und ungeahnte Leistungsreserven werden mobilisiert. Die Leistungsentfaltung ist ausserordentlich spritzig und erfreut ab 2500 U/Min. bis in den roten Bereich mit einer kontinuierlichen Leistungsentwicklung; -ohne Loch.

Wir empfehlen den Kit nur bei Modellen ab Bj.81 einzusetzen, da diese über einen verstärkten Zylinder verfügen.

Das Kit kann auch mit TÜV-Gutachten geliefert werden. Da eine Eintragung mittlerweile recht schwierig ist, setzen Sie sich bitte kurz mit unseren Technikern in Verbindung. Kompletter Kolbenkit. Ohne Kopfdichtung (bitte mitbestellen).

Wiseco-Kolben. Verdichtung 10 : 1.

Für alle XT/SR 500 ab '81.

89mm (530ccm)	Best.Nr.: 5224006	298,-
90mm (540ccm)	Best.Nr.: 5224007	298,-
Kopf- und Fußdichtungsset		
	Best.Nr.: 5424016	79,-
Ersatz-Ringset	Best.Nr.: 5358307	89,-
Zylinder aufbohren+honen		
	Order Nr.:DL7A	139,-



Drehmoment - Düse

Drehmoment hängt ursächlich mit der Strömungsgeschwindigkeit und einem verbesserten Abtransport der Abgase zusammen. Durch den Einsatz dieses Krümmereinsatzes wird ein Sogeffekt ausgelöst und die gesamte Drehmomentkurve der SR wird harmonischer und kräftiger.

Der Motor spricht zudem spontaner und williger auf jeden Dreh am Gasgriff an.

Aus V4A-Edelstahl für alle offenen Krümmer (nicht Original- und Daytona-Krümmer) passend. Wird einfach in den Krümmer (oben) eingesteckt und mit diesem am Zylinderkopf verschraubt. **Ohne TÜV.**

Für alle XT/SR 500	Best.Nr.: 6024013	69,-
--------------------	-------------------	------

Tip

Ventile polieren
Um auch das letzte Quentchen Leistung mit legalen Mitteln herauszukitzeln. Unsere Ventile (siehe "MOTOR") eignen sich aufgrund der Materialkonsistenz ganz hervorragend zur Politur. Polierte Ventile haben mannigfaltige Vorzüge:

- **Gesenkter Strömungswiderstand**
- **Erhöhte Gasgeschwindigkeiten**
- **Geringere Kerbkräfte** (Unebenheiten geben Rissen eine Chance sich fortzusetzen = längere Haltbarkeit)
- **Weniger Ventilablagerungen** (keine Absetzmöglichkeiten mehr vorhanden)

Leistungssprünge sind hiermit natürlich nicht möglich, aber polierte Ventile stellen die Grundlage für feine Motoroptimierungen dar und „glänzen“ durch eine erhöhte Lebensdauer. Größte Erfolge erzielt nur ein poliertes Einlaßventil.

Poliertip: Mit feiner Stahlwolle (in allen Haushaltwarengeschäften zur Politur von Edelstahl erhältlich) und Chrompolitur lassen sich die Ventile ganz hervorragend polieren. Ganz schnell geht es mit einer guten Standbohrmaschine oder einer Drehbank. Dabei auf einen optimalen Schutz des Ventilschafes achten. Vor dem Einspannen sollte dieser mit Kupferblech (Gewebeband tut's auch) umwickelt werden und ganz vorsichtig eingespannt werden. Dann mit niedriger Drehzahl, guter Kühlung und mit wenig Druck die mit Chrompolitur benetzte Stahlwolle andrücken. Wichtig: Das Ventil darf nicht heisslaufen.



Big Bore 600/660

Sehr stabile Kolben, die ein vernünftiges Maß an Mehrleistung realisieren.

Als zusätzliche Übergröße mit dem zusätzlichen Kick eine willkommene Alternative.

Unsere Empfehlung:

Maximale Leistung wird mit dem JE-Kolbenkit erzielt. Jedoch neigt der Motor insbesondere bei hohen Außentemperaturen zum Klingeln (bei ca.3500 U/Min.) und das Ankicken wird mühsamer. Wiseco erhöht nur leicht oder belässt es bei der Original-Verdichtung, weshalb die Maschine alltagstauglich bleibt. Wir empfehlen sicherheitshalber stets mit Super-Plus zu fahren um ein Hochgeschwindigkeitsklingeln auszuschliessen.

XT/TT 600 und Ténéré

Eine erhöhte Verdichtung beflügelt in Verbindung mit dem höheren Hubraum in neue Leistungsdimensionen. Die XT und insbesondere die TT 600 werden aus dem Drehzahlkeller heraus wesentlich kräftiger und drehen spielerisch in alle Drehzahlbereiche hinein. Das nur geringfügig erhöhte Gewicht hält die bewegten Massen niedrig und sorgt für eine moderate Belastung des Motors.

Für alle XT 600, TT 600 S+E(ab 91') und Ténéré (ausser 1 VJ). Ohne TÜV.

627ccm-Kolbenkit (97,5mm)

JE (Verdicht.: 10,5:1)	Best.Nr.: 5244007	398,--
------------------------	-------------------	--------

634ccm-Kolbenkit (98mm)

Wiseco(Verdicht.: 10:1)	Best.Nr.: 5244006	369,--
-------------------------	-------------------	--------

Kopfdichtungen

XT 600/Ténéré bis '88	Best.Nr.: 5444003	89,--
-----------------------	-------------------	-------

XT 600/Tén./TT 600 ab '89	Best.Nr.: 5444004	89,--
---------------------------	-------------------	-------

Carrillo-Pleuel

Für höchste Tuning-Stufen und Dauerbelastung ausgelegtes Pleuel der höchsten Güte. Ein Herstellungsverfahren, das in der Serie aus Kosten- und Zeitgründen undenkbar wäre, macht auch die heftigsten Belastungen möglich.

Im Rahmen einer Überholung gewähren wir **10% Nachlaß!**

XT/SR 500	Best.Nr.: 5324015	549,--
-----------	-------------------	--------

XT 600 (bis '86) + Ténéré (bis '85)	Best.Nr.: 5344008	549,--
-------------------------------------	-------------------	--------

XT 600 ('87-'89) + Ténéré (ab '86)*	Best.Nr.: 5344009	549,--
-------------------------------------	-------------------	--------

*spezielles Pleuelfußlager notwendig	Best.Nr.: 5344011	98,--
--------------------------------------	-------------------	-------

XTZ/SZR 660	Best.Nr.: 5344009	549,--
-------------	-------------------	--------

SR Power - Schnorchel

Der Ansaugschrochel der SRs ab '90 (mit Unterdruckvergaser) sind wesentlich dickwandiger als diejenigen der älteren Baujahre.

Zum Glück passt der alte Schnorchel.

Wieder genug Luft für die SR, ein kaum höheres Ansaugeräusch und leicht einbaubar (einfach alten aus dem Luftfilterkasten ziehen und neuen einsetzen).

Powerschnorchel für alle SRs ab '90 (mit Unterdruckvergaser) oder als Ersatz für alle älteren Modelle.

Best.Nr.: 4122030	24,80
-------------------	-------



Neu
2000



Tip

Wieviel gesunde Leistung ist möglich ?

Keine !
 Höhere Leistung ist immer gleichbedeutend mit einer höheren Belastung für alle Motorenteile, und Sie haben sich eine XT oder SR wahrscheinlich auch wegen ihrer sprichwörtlichen Haltbarkeit gekauft.
 Deshalb halten wir uns mit Höchstleistungs-Tuningangeboten zurück.
 Einige wirklich gute Teile können wir Ihnen dennoch guten Gewissens empfehlen.
 Nach langer Suche können wir Ihnen nun auch wieder eine sehr gute Nockenwelle anbieten, die dem Einzylinder den gewissen Kick gibt, aber den Motor nicht über Gebühr belastet.

Original - Ringesets

Originalteile.
Tip: Achten Sie beim Einsetzen des Ölabbstreifringes peinlichst auf den Federring (wird vor den Ölabbstreifringen montiert), dessen umgeknickte Enden (stoßen, um die Federspannung zu gewährleisten, aufeinander) bei unachtsamer Montage gerne abbrechen.
XT / SR 500 (für Original- und "Oil-Stop"-Kolben)

Standard (87,00)	Best.Nr.: 5258300	59,80
1.Übergröße (87,25)	Best.Nr.: 5258301	59,80
2.Übergröße (87,50)	Best.Nr.: 5258302	59,80
3.Übergröße (87,75)	Best.Nr.: 5258303	59,80
4.Übergröße (88,00)	Best.Nr.: 5258304	59,80

XT 550 (für Original-Kolben)

1.Übergröße (92,25)	Best.Nr.: 5257111	59,80
2.Übergröße (92,75)	Best.Nr.: 5257122	59,80

XT 600/E/K & Ténéré (für Original-Kolben)

Standard (95,00)	Best.Nr.: 5257410	59,80
1.Übergröße (95,50)	Best.Nr.: 5257421	59,80
2.Übergröße (96,00)	Best.Nr.: 5257432	59,80
3.Übergröße (96,50)	Best.Nr.: 5257443	59,80
4.Übergröße (97,00)	Best.Nr.: 5257454	59,80

Kolbenbolzen

Gehärtete, leichte Version für einen runden Motorlauf. Alle Bolzen sind aus der neuesten (erleichterten) Serie.

XT 500	Best.Nr.: 5358303	17,90
SR 500	Best.Nr.: 2J21163301	19,80
XT 550/600 & Ténéré	Best.Nr.: 34K1163301	26,80

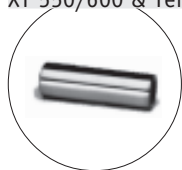

Kolbenbolzenclips

Wir haben diese lebenswichtigen Kleinigkeiten nochmals einzeln aufgeführt, da diese bei jeder De- und Montage (auch wenn der Kolben nicht erneuert wird) ausgetauscht werden sollten.

XT/SR 500	Best.Nr.: 9345022027	á 1,80
XT 550/600 & Ténéré	Best.Nr.: 9345024028	á 1,80

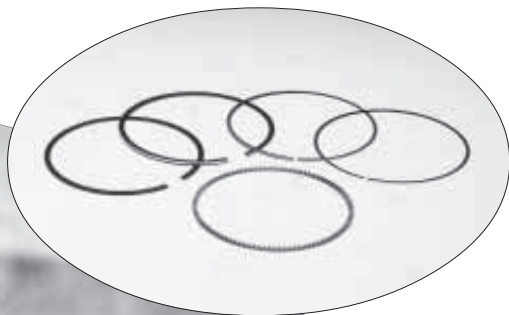

Kolbenschmidt XT 600

Kolben-Schmidt (Mahle-Konzern) eröffnet mit diesem Kolben neue Dimensionen für die XT 600. Durch eine weiche, zusätzlich aufgebraute Einlaufschicht paßt sich der Kolben optimal der Zylinderwand an, um die hohen Größenschwankungen, die durch die große Bohrung verursacht werden, zu beseitigen. Jetzt ist dieses Produkt höchster Motorenbaukunst auch für die 600er erhältlich.

Die Fakten:

- verzugfreie und widerstandsfähige Aluminiumlegierung
- geringes Gewicht
- spezielle Einlaufschichten
- Spezialringe mit erhöhtem Anpressdruck
- einteiliger, flatterfreier und spiralfederunterstützter Ölabbstreifring
- gehärteter Kolbenbolzen
- Qualitätsprodukte von Kolben-Schmidt
- reichhaltige Übergrößen-Auswahl
- Komplettlieferrung; inklusive Ringe, Bolzen und Clips

XT 600 /E/K, TT600 & Ténéré

Standard	siehe "Originalkolben"	
1. Übergröße (95,50)	Best.Nr.: 5244001	279,--
2. Übergröße (96,00)	Best.Nr.: 5244002	279,--
3. Übergröße (96,50)	Best.Nr.: 5244003	279,--
4. Übergröße (97,00)	Best.Nr.: 5244004	279,--

Ersatz-Ölabstreifring

Aufgrund der unübertroffenen Qualität ist der Austausch wegen Verschleißes kaum denkbar. Sehr aufwendig gefertigter Ring.

1. Übergröße (95,50)	Best.Nr.: 5257005	139,--
2. Übergröße (96,00)	Best.Nr.: 5257006	139,--
3. Übergröße (96,50)	Best.Nr.: 5257007	139,--
4. Übergröße (97,00)	Best.Nr.: 5257008	139,--



Kolbenkit "OIL STOP" XT/SR 500

Die Krönung für den heftigen Eintopf. Mit diesem Kolben ist es nun gelungen, das befürchtete, und leider oft geschehene Schrumpfen des Kolbens in den Griff zu bekommen.

Dieser Kolben hat in jedem sportlichen Einsatz bestehen müssen und verfügt über eine herausragende Haltbarkeit.

Ein solider Ersatz, der den Standard bei weitem übertrifft.

Die Fakten:

- verzugfreie und widerstandsfähige Aluminiumlegierung
- geringes Gewicht
- spezielle Einlaufschicht
- bruchfeste Spezialringe mit erhöhtem Anpressdruck
- gehärteter Kolbenbolzen
- in 5 Übergrößen lieferbar
- Komplettlieferrung, inklusive Ringe, Bolzen und Clips

Für alle XT/SR 500.

1. Übergröße (87,25)	Best.Nr.: 5224001	189,--
2. Übergröße (87,50)	Best.Nr.: 5224002	189,--
3. Übergröße (87,75)	Best.Nr.: 5224003	189,--
4. Übergröße (88,00)	Best.Nr.: 5224004	189,--
5. Übergröße (88,25)	Best.Nr.: 5224005	189,--





Nockenwellenlager

Speziallager mit oberflächengehärteten Kugeln, die im Gegensatz zu durchgehärteten Exemplaren wesentlich flexibler und den Stoßbelastungen besser gewachsen sind. Preis per Stück. Für alle XT/SR 500.

mit Nut (rechts)	Best.Nr.: 5324000	19,80
ohne Nut (links)	Best.Nr.: 5324004	16,90

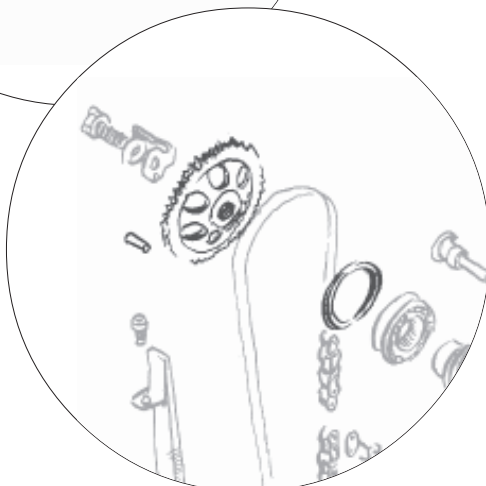

Nockenwelle

XT/TT 550 / 600 / E/K / Ténéré

In der langen Herstellungsphase wurden die Steuerzeiten immer weiter verfeinert und dennoch für alle Modelle passend abgestimmt, so daß auch ältere Modelle auf den neuesten Stand der Technik gebracht werden. Für mehr Dampf aus dem Keller und Verbrauchsoptimierung.

Für die Modelle ab Bj. 87 gibt es nun eine leicht geänderte Version. Unserer Erfahrung nach ist dieser Unterschied nicht meßbar. Wegen der zwischenzeitlich gestiegenen Herstellungskosten erklärt sich der enorme Preisunterschied zur alten Welle. Wir empfehlen die Verwendung der älteren, weil auch preisgünstigeren Welle. YAMAHA-Originalteile.

Version bis '86	Best.Nr.: 5344000	179,--
Version ab '87	Best.Nr.: 5344019	298,--

XT / SR 500

Die verbesserte Version der 84er Serie mit geänderten Steuerzeiten und gasnitrierter Oberfläche.

Die Welle ist nur in Material und Ausführung verbessert worden, weshalb diese auch in alle Modelle vor Bj.84 verbaut werden kann.

Da die alten Nockentriebe (hartverchromt bis Bj.83) nun wohl endgültig ausgedient haben, sollte direkt auf diese stabilere Ausführung umgerüstet werden. Zudem ist der alte Nockentrieb ungleich teurer und bietet nur Nachteile. Die Oberflächenbehandlung durch Gasnitrierung macht die Verwendung passender Kipphebel (SR ab Bj.84 serienmäßig) notwendig -siehe „Kipphebel“. YAMAHA-Originalteil.

Nockenwelle „gasnitriert“

Best.Nr.: 5348000	183,90
-------------------	--------

Nockenwellenzahnrad

XT/SR 500 & XT 600

Tip: Setzen Sie die Befestigungsschraube bitte mit Loctite (mittel-fest) ein -sonst gibt's Matsch.

An der Nockenwelle

XT/SR 500 (alle)	Best.Nr.: 5324083	59,80
XT 550/600 + Ténéré (alle bis Bj.'90)		
	Best.Nr.: 5357483	64,80
XT 600 E/K ('90-) & TT 600 S/E/R		
	Best.Nr.: 5357486	74,80

Auf der Kurbelwelle

XT/SR 500 (alle)	Best.Nr.: 5831154900	69,80
------------------	----------------------	-------

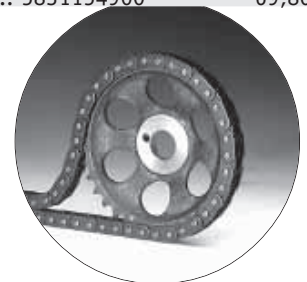
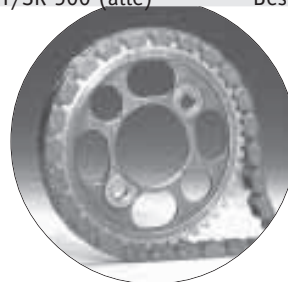

Mitnahmestift

Zur Arretierung des Nockenwellenzahnrades auf der Welle.

XT/SR 500	Best.Nr.: 9360416092	5,90
-----------	----------------------	------

Axial - Sprengring

Zur axialen Arretierung des rechten Nockenwellenlagers.

XT/SR 500 (alle)	Best.Nr.: 5329003	8,90
------------------	-------------------	------

Steuerketten

Tip

XT 550/600- Steuerketten (Zahnketten) dehnen sich zwar nicht wie XT/SR 500- Ketten, dafür reißen diese dann auch ohne große Vorwarnung.

Als Faustregel gilt:

XT/SR 500- Ketten sollten gewechselt werden, wenn der Steuerketten - Einsteller mit der Kontermutter (große Mutter am Steuerkettenspanner, die auch die Verschlußschraube aufnimmt) bündig abschließt, also schon so weit hineingedreht werden mußte.

XT 550/600 - Steuerketten sind alle 40 - 50.000 Kilometer zu wechseln. Der Verschleiß kündigt sich leider nicht an; -plötzlich ist sie hin und der Motor dann meistens auch.

Ein D.I.D. - Qualitätsprodukt. Aus Sicherheitsgründen prinzipiell als Endloskette.

XT/SR 500

Mit Grund auch hier eine Endloskette, da das Zusammenklöppen des Original-Schlusses sowieso immer recht heikel war. Zum Wechseln Kupplungsdeckel demontieren.

	Best.Nr.: 5324001	59,80
--	-------------------	-------

XT 550/600/E/K, Ténéré & alle TT

	Best.Nr.: 5357406	79,80
--	-------------------	-------

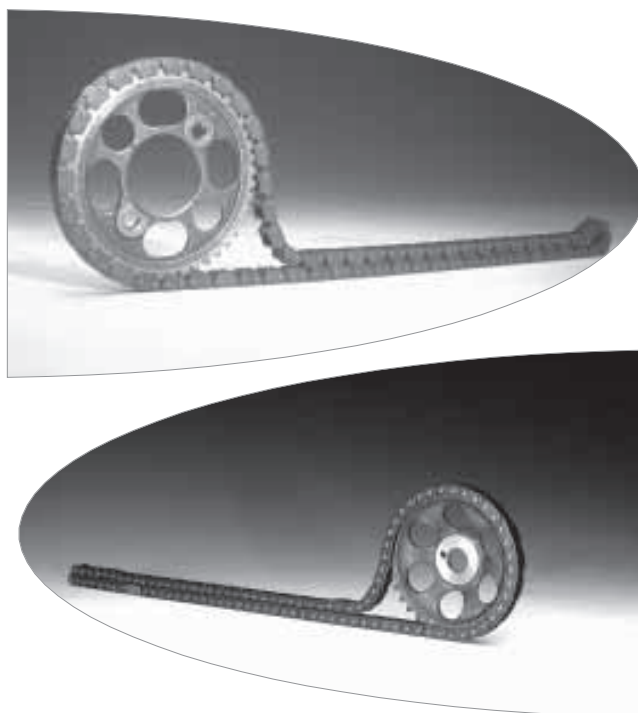

Steuerkettenspanner-Einstellschraube

Tip

Beim Einstellen der Steuerkette mit einem Maulschlüssel (besonders mit dem butterweichen Bordwerkzeug) kommt es häufig vor, daß der Schlüssel den Sechskant der Einstellschraube quetscht und der Einstellstößel nicht mehr frei arbeiten kann. Da die Einstellschraube soweit hineingedreht werden sollte, bis das Ende des Stößels bündig mit der Einstellschraube abschließt, muß die Führung des Stößels absolut passgenau sein; -das geht mit zerquetschtem Ende natürlich nicht. Viele haben sich daher ihre Steuerkette vorzeitig ruiniert oder die Kette ist durch Überspannung gerissen und verursachte so manchen kapitalen Motorschaden.

Der ganze Einstellmechanismus (Stößel, Feder, Dämpfer und Einstellschraube) ist einfach herausnehmbar und sollte auf Freigängigkeit untersucht werden.

Vorsorge: Der Einsteller sollte nur mit einem Ringschlüssel oder einem Schraubenzieher bewegt werden.

Ist der Sechskant jedoch richtig platt, führt kein Weg am Ersatz vorbei.

XT/SR 500 (alle)	Best.Nr.: 5329005	16,80
------------------	-------------------	-------



Spanner-Dämpfer

Tip: Das Fehlen oder Verschleiß dieses Dämpfers führen zum Klickern beim Gaswegnehmen. Um weiteren Verschleiß zu verhindern, sollte dieser umgehend ausgewechselt werden. Integriertes Metall-Kunststoffelement.

XT/SR 500	Best.Nr.: 5329006	11,90
-----------	-------------------	-------

Steuerkettenspanner-Einheit XT 600

Tip: Langsam zunehmendes Laufgeräusch (oft wird Kolbenkippen vermutet) ist meist auf eine defekte Spanneinheit zurückzuführen.

XT 550/600,TT, +Ténéré	Best.Nr.: 5329004	94,80
------------------------	-------------------	-------

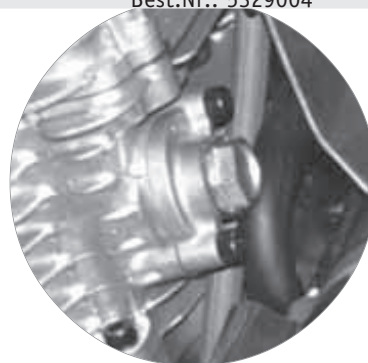

Gleitschiene

Vordere, feststehende Schiene.

XT/SR 500(alle)	Best.Nr.: 5324082	34,80
-----------------	-------------------	-------

XT 550/600,TT, +Ténéré	Best.Nr.: 5357482	39,80
------------------------	-------------------	-------

Spannerschiene

Unbedingt auf die Dicke der Gleitschicht achten, da eine weggeschliffene Gleitschicht unangenehme Geräusche verursacht und hohen Metallabrieb erzeugt.

XT/SR 500 (alle)	Best.Nr.: 5324081	69,80
------------------	-------------------	-------

XT 550/600,TT, +Ténéré	Best.Nr.: 5357481	69,80
------------------------	-------------------	-------



Kipphebel XT 600 / Ténéré

Die Fehler der ersten YAMAHA-Viertakter sind hier wirkungsvoll und zukunftsweisend behoben worden.

Dank der permanenten Modellpflege sind diese Kipphebel ausge-reift. Nur permanent zu enges Ventilspiel nehmen sie übel und bohren sich zum Ärger des Besitzers trotzig in die Nockenwelle. Für alle XT/TT 550/600/E/K/Ténéré. Originalteile.

vorne links	Best.Nr.: 5357402	29,80
vorne rechts	Best.Nr.: 5357403	29,80
hinten links	Best.Nr.: 5357400	29,80
hinten rechts	Best.Nr.: 5357401	29,80
(in Fahrtrichtung gesehen)		
Einstellschraube	Best.Nr.: 5357491	6,90
Kontermutter	Best.Nr.: 9017006128	2,90

Hartblock - Kipphebel

XT / SR 500

Die aktuelle Version. -Aufwendig in der Herstellung , aber dafür um so haltbarer. Durch den Einsatz eines Härteblocks statt der empfindlichen Chromschicht zählt dieser Kipphebel zu den stabilsten seiner Art. Zudem wurde die Schmiermittelzuführung seitlich angebracht, da die zentrale Anordnung der Schmiermittelbohrung zum Wegplatzen der ehemals verwendeten Chrombeschichtung führen kann.

Ersatzteil für XT's und SR's ab Baujahr '84 und sinnvolle Verbesserung für alle Modelle bis '83 (für die Verwendung gasnitrierter Wellen zwingend erforderlich). **Preis per Stück.**

	Best.Nr.: 5348500	69,80
Einstellschraube (mit Inbuskopf). Original YAMAHA.		
	Best.Nr.: 5324901	7,90
Kontermutter	Best.Nr.: 5324903	2,80

Kipphebelwellen

Originalteile. Preise per Stück.

XT/SR 500

In XT/SR bis '83 dürfen (auch mit 84er Kipphebeln) nur die 83er Wellen. 84er-Wellen verfügen über Bohrungen zur Arretierung im Deckel. Eine Arretierung sollte bei älteren Modellen nur mit der Zweifachen Direktschmierung (mit Federn) hergestellt werden. Befestigungsschrauben sind abrissgefährdet und es müssen Löcher/Gewinde in den Deckel gebohrt werden!

XT/SR 500 (-'83)	Best.Nr.: 5324002	22,90
XT/SR 500 ('84-)	Best.Nr.: 5324003	24,90

XT 550/600/E/K/TT (alle) & Ténéré (bis '87)

hinten	Best.Nr.: 5399991	44,80
vorne links	Best.Nr.: 5399992	44,80
vorne rechts	Best.Nr.: 5399993	44,80

Ténéré (ab '88)

hinten	Best.Nr.: 5399991	44,80
vorne rechts	Best.Nr.: 5399995	44,80
vorne links	Best.Nr.: 5399994	44,80

(In Fahrtrichtung gesehen)

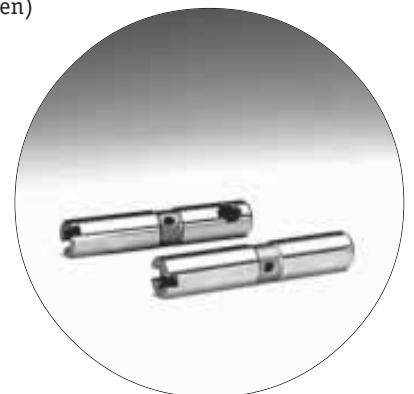

Ventilfedern

Wir haben die schonendsten Varianten für Ventiltrieb und Ventile ausgesucht.

So dreht der Motor spontan und willig hoch, ohne verschleißtreibend auf den Nockentrieb zu wirken. Härtere Exemplare machen für den Normaleinsatz keinen Sinn, da diese schnell zum Verschleiß des Nockentriebs führen (durch den hohen Anpressdruck fliegt oft die Härteschicht der Kipphebel weg).

XT / SR 500

Feder -innen-	Best.Nr.: 9050131454	7,90
Feder -außen-	Best.Nr.: 9050144455	12,90

XT/TT 550 / 600 / E / K & Ténéré

Feder -innen-	Best.Nr.: 5Y11211300	5,90
Feder -außen-	Best.Nr.: 5Y11211400	8,80

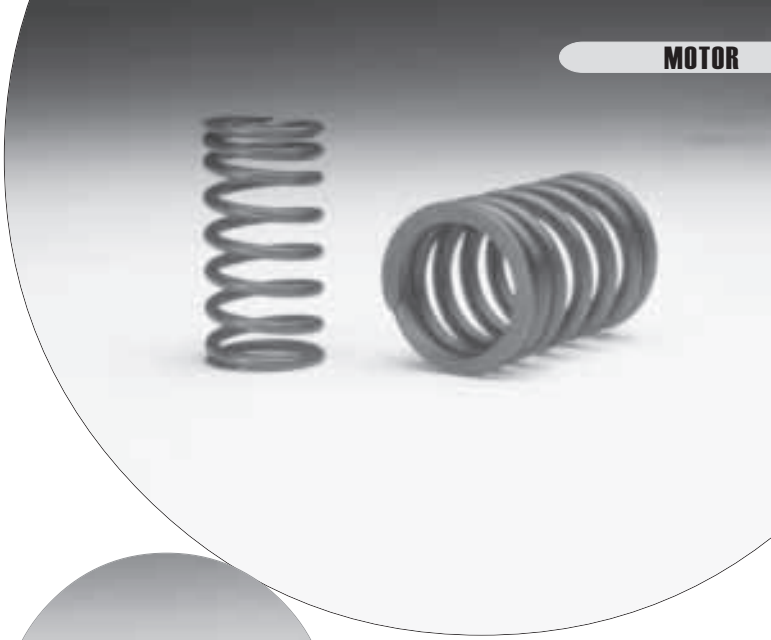

Ventil-Schaftdichtungen

Preise gelten per Stück. Qualität, made in EC.

XT/SR 500	Best.Nr.: 5324005	4,90
XT/TT 550/600/E/K & T.	Best.Nr.: 5457400	4,90

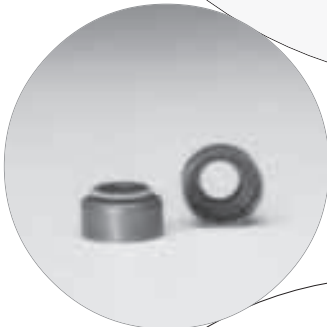

Ventilkeile

Verschlossene Keile können den Ventilkopf abscheren. Bei jedem Ventiltausch unbedingt wechseln.

XT/SR 500	Best.Nr.: 3411211800	à 3,90
XT/TT 550/600	Best.Nr.: 1J71211800	à 3,90

Ventile



Bei einem thermisch so hoch belasteten Bauteil garantiert der hohe Qualitätsanspruch schon die halbe Miete für ein langes Motorenleben.

Der aufwendige Materialaufbau verringert die Klingelneigung und gewährleistet eine optimale Wärmeübertragung (glühende Ventile lassen das Gemisch zu früh explodieren).

Wir haben nochmals nachgelegt und konnten für viele Modelle Ventile aus dem hochwertigen Chrom-Siliziumstahl aufreiben.

Speziell gehärtet und mit einer hervorragenden Leichtlaufbeschichtung versehen, überleben diese Ventile so manches Motorradleben. Mit einatzgehärteten Ventilenden (verhindert das Einschlagen der Köpfe).

Einlass

XT 500 -´79	Best.Nr.: 5310601	25,90
´80-	Best.Nr.: 5324007	36,80
SR 500 alle	Best.Nr.: 5324007	36,80
XT 550	Best.Nr.: 5357408	27,80
XT/TT 600 (auch TT 600 S/E/R und XT 600 E/K)		
´86	Best.Nr.: 5357408	27,80
´87-	Best.Nr.: 5344003	32,80
Ténéré -´85	Best.Nr.: 5357408	27,80
´86-	Best.Nr.: 5344003	32,80

Auslass

XT/SR 500		
bis ´83	Best.Nr.: 5324008	36,80
ab ´84	Best.Nr.: 5348001	36,80
XT 550 (alle)	Best.Nr.: 5357101	29,80
XT/TT 600 (auch TT 600 S/E/R und XT 600 E/K)		
bis ´86	Best.Nr.: 5344001	48,90
ab ´87 + E/K	Best.Nr.: 5344004	39,80
Ténéré bis ´85	Best.Nr.: 5344001	48,90
ab ´86 (alle)	Best.Nr.: 5344004	39,80



Poliertes Ventil

- Gesenkter Strömungswiderstand
- Erhöhte Gasgeschwindigkeiten
- Geringere Kerbkräfte (Unebenheiten geben Rissen eine Chance sich fortzusetzen = längere Haltbarkeit)
- Weniger Ventilablagerungen (keine Absetzmöglichkeiten mehr vorhanden)

Einlassventil

XT 500 (ab ´80) & SR 500 (alle)	Best.Nr.: 5324007P	59,80
---------------------------------	--------------------	-------





Phosphor-Bronze-Führung

Für besonders feine Motoren gibts auch besonders feine Leckereien. Die hohen Kräfte und Gewichte, die an den Führungen zehren, machen eine längere Lebensdauer und Standfestigkeit wünschenswert.

Unsere Phosphor-Bronze-Ventilführungen können hier nur Vorteile für sich verbuchen:



- Vorbildliche Notlaufeigenschaften
- Erhöhte Selbstschmierfähigkeit
- Bessere Wärmeabsorbtion
- Exakt auf das Ventil angefertigt
- Zwei Jahre Garantie
- Made in Germany

XT/SR 500 (für Ein- + Auslass gleich)

Best.Nr.: 5324014 á 39,80

XT/TT 550 / 600 / E / K & Ténéré Ein- + Auslaß

Best.Nr.: 5357411 á 29,80

Ventilführung -original-

Ohne Nacharbeiten oder Aufreiben einsetzbar; gehärtet und beschichtet. Originalteil. Preise per Stück

XT 500

Einlass bis '79 Best.Nr.: 5310600 á 39,80

ab '80 Best.Nr.: 5324006 á 39,80

Auslass -alle- Best.Nr.: 5324006 á 39,80

SR 500 (alle)

Ein- + Auslass Best.Nr.: 5324006 á 39,80

XT/TT 550 / 600 / E / K & Ténéré

Ein- + Auslass Best.Nr.: 5357407 á 49,80



Ventil-Einstellschraube

Tip: Gelegentliche Kontrolle (beim Einstellen der Ventile) der Einstellschrauben und ggf. deren Austausch verhindern das Einschlagen der Ventilenden. Preise gelten per Stück Originalteile.

XT/SR 500 (mit Innensechskant)

Best.Nr.: 5324901 7,90

XT/TT 550/600/E+Ténéré

Best.Nr.: 5357491 6,90

Kontermutter:

XT/SR 500 Best.Nr.: 5324903 2,80

XT/TT 550/600/660+T. Best.Nr.: 9017006128 2,90

Flachkugel-Einstellschrauben



Vor genau 14 Jahren habe ich eine neue Generation Ventil-Einstellschrauben entwickelt, die, wie wir alle meinten, dem Ei des Kolumbus gleichkam.

Eine faszinierende Idee: In der Ventileinstellschraube befindet sich eine abgeflachte Kugel, die gleichmäßig und schonend auf dem Ventilende aufliegt.

Jetzt die Antwort auf die vielen Anfragen, warum wir diese Einstellschrauben nicht mehr anbieten:

Der Winkel, den die abgeflachte Kugel benötigt, um ständig auf dem Ventilende aufzuliegen, war nur bei neuwertigen Motoren erreichbar (hätten wir den Bund weiter abgedreht, so wäre die Kugel herausgefallen). So schlug schon mal der Bund, der Einstellschraube auf, was zwar nicht tragisch, aber auch nicht effektiv ist.

Auch weitere Versuche mit abgedrehtem Bund, brachten nicht den gewünschten Erfolg: Die Kugel saß dann lose in der Schraube und mußte für den Transport und Einbau mit Fett eingeklebt werden, das sich dann im Motor auflösen sollte. Dies hatte wiederum zur Folge, daß die Kugel während des Fahrens rausfallen konnte.

Weiterhin erschwert die flache Kugel das Einführen der Blattlehre und somit auch die Einstellung der Ventile erheblich.

Noch grausamer war das Spielchen mit den abgedrehten Versuchsschrauben; -die Ventile konnten nur noch von geübten Chirurgen eingestellt werden, da gleichzeitig die lose Kugel nach oben gedrückt werden mußte.

Insgesamt denke ich, daß ich in Eurem Sinne gehandelt habe und wir uns damals kulant verhalten haben.

Es ist in jedem Fall günstiger, jede 10.000 km die Original-Einstellschrauben auszuwechseln.

Für hoch getunte Motoren (nur in Verbindung mit harten Ventilefedern) empfehlen wir die ganz neuen Einstellschrauben aus dem Bahnsport. Wir prüfen die Schrauben zur Zeit. Bitte fragt nach, gerne nennen wir Euch Bezugsquellen und unsere Erfahrungen.

Erich Wunderlich

Ventileinsteller

- Präzises Ventileinstellen
- Präzisionsschlüssel
- Griff mit optimalem Griff
- Querbohrung, zur Feinjustierung mit einem Stift
- Hart-Aluminium
- NC-gedreht

XT/TT 550/600/660 Best.Nr.: 5524020 19,80

Für alle XT/SR 500 Best.Nr.: 5524033 19,80



Krümmer-Stehbolzen

Die rostsichere, verzinkte Ausführung. Wir empfehlen den Einsatz der Stehbolzen nur mit Kupferpaste.

XT/SR 500	Best.Nr.: 9562108615	à 2,90
XT/TT 550/600+Ténéré	Best.Nr.: 9561106620	à 3,90

Mutter zur Krümmerbefestigung (Originalteile)

XT/SR 500 (Gerändelt und mit Inbus)		
verchromt	Best.Nr.: 9017908004	à 9,80
XT/TT 550/600 & Ténéré (Sechskant mit Inbus und Bund)		
	Best.Nr.: 9017906500	à 3,90

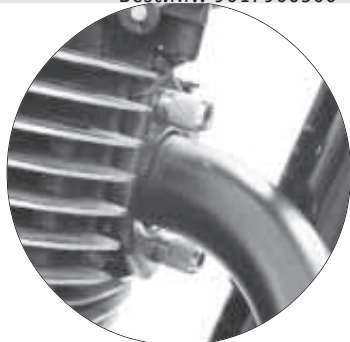

Zylinder - Passhülsen

Zylinderkopf/-Deckel

Zwischen Zylinderkopf und Zylinderkopfdeckel. Originalteile.

XT/SR 500	Best.Nr.: 9181016016	à 7,90
XT/TT 550/600 + Tén.	Best.Nr.: 9951010114	à 7,90

Zylinderkopf - Passhülse

Zwischen Zylinderkopf und Zylinder. Originalteil.

XT/SR 500	Best.Nr.: 9181016016	à 7,90
-----------	----------------------	--------

Alu-Hülsenmutter

Die Dinger, die sich immer doll drehen und den Zylinder am Motorblock befestigen.

XT/SR 500 / 550 / 600, Ténéré + TT 600		
	Best.Nr.: 9017910201	à 16,80



Keil / Passfeder

LiMa-Rotor-Mitnehmerkeil. Durch Fehlzündungen oder ähnliche Ereignisse, kann der Keil (korrekt "Passfeder") abscheren und ein Weiterfahren ist unmöglich. Es empfiehlt sich, dieses Teil unbedingt mitzuführen und bei jeder Reparatur auszutauschen. Originalteil.

Für alle Einzylinder-Yamahas und XTZ 750

	Best.Nr.: 5358300	à 9,80
--	-------------------	--------

Kurbelwellen-Keil. Für das Primärzahnrad. Originalteil.

Für alle XT 550/600/Ténéré und TT 600

	Best.Nr.: 5344018	à 9,80
--	-------------------	--------

Drehzahlmesser-Antrieb

Komplette Einheit- auch zum Nachrüsten für XT 600

E/K geeignet. Für alle XT 550/600 & Ténéré		
	Best.Nr.: 5Y11780001	159,--

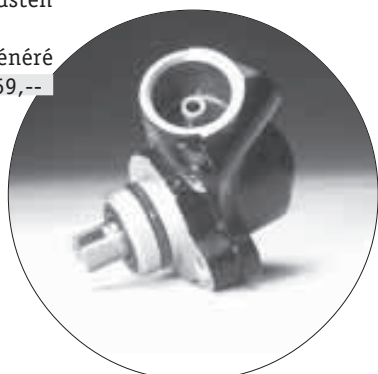

Kurbelwelle



Durch den Gleitsitz des rechten Kurbelwellenlagers ist eine Reparatur der Kurbelwelle oft nicht mehr möglich. Kurbelwelle komplett mit aufgepresstem linken Lager und montiertem Nockenwellen-Antriebszahnrad.

XT 550/600 (bis B.86) und Ténéré (bis Bj.85)		
	Best.Nr.: 5344002	698,--
XT 600 (Bj.87-89)	Best.Nr.: 5344005	748,--
XT 600 E/K (ab Bj.90) + TT 600 E/S		
	Best.Nr.: 5344007	748,--
TT 600 R	Best.Nr.: 5344017	1798,--
Ténéré (ab Bj.86)	Best.Nr.: 5344006	998,--

Kurbelwellenlager

Ausschließlich Produkte von SKF oder FAG mit der präzise abgestimmten Lagerluft (aussergewöhnliches Maß) und nicht durchgehärteten Kugeln (können nicht brechen).

XT/SR 500

links	Best.Nr.: 5324011	à 39,80
rechts	Best.Nr.: 5324010	à 39,80

XT 550/600 (bis '89) und Ténéré (bis '85)

links	Best.Nr.: 5324011	à 39,80
rechts	Best.Nr.: 5324010	à 39,80

XT 600 E/K (ab '90), Ténéré (ab '86) und TT 600 (ab '93)

links & rechts	Best.Nr.: 5324010	à 39,80
----------------	-------------------	---------

Sicherungsbleche

Für alle XT 550/600/Ténéré und TT 600. Originalteile.

für Kurbelwellen-Antriebszahnrad		
	Best.Nr.: 9021520197	à 3,90
für Kupplungskorb	Best.Nr.: 9021520231	à 3,90
für Ausgleichswellen-Zahnrad		
	Best.Nr.: 9021516242	à 4,90

Magnet-Ölablaßschraube

Feinster metallischer Abrieb wird zurückgehalten und kann so analysiert werden. Dadurch läßt sich Verschleiß frühzeitig erkennen und Abrieb dem Ölkreislauf entziehen.

XT 500/550/600/660/750, TT 600 und SR 500.

	Best.Nr.: 5325701	12,80
Passende Dichtung	Best.Nr.: 5325702	-,80





Lucas



Lucas



Lucas

Lucas - Kupplungskit

Der ganze Kit für maximalen Kraftschluß.
Ein abgestimmter Kit, der gerade in der Kombination alle Lucas-Vorzüge optimal ausspielen kann.
Die neue Dimension der Kraftübertragung!
Komplett mit Kupplungsbelagset, Kupplungsfederkit und Stahlscheibenkit(7 Stück).

XT/SR 500 (alle)	Best.Nr.: 5124002	179,--
XT 550	Best.Nr.: 5157102	179,--
XT 600 (bis `86) + Ténéré (bis `87)	Best.Nr.: 5144002	179,--
XT 600(ab `87), E/K, TT 600 S/E/R Ténéré (`88-) & XTZ 660	Best.Nr.: 5144003	179,--
XTZ 750	Best.Nr.: 5175003	209,--

Lucas - Kupplungsbeläge

Wenn die Kupplungsbeläge gewechselt werden müssen, dann ist Qualität von Lucas Girling erste Wahl.
Sorgsam abgemischte Materialzusammensetzungen erlauben neue Belastungsdimensionen, zu denen Nasskupplungen bis dato nicht im Stande waren. **-Die Alternative zur Trockenkupplung.** Ekliges Aufschwellen der Beläge gehört der Vergangenheit an und die Nerven und das Getriebe werden geschont (Aufschwellen macht sich bei höherer Belastung durch Knallen im Getriebe und ein größer werdendes Kupplungshebelspiel bemerkbar).

- Metall-/Fasermix
- Asbestfrei
- Kein Aufschwellen
- Kein Fading
- Höchste Haltbarkeit und Belastungsfähigkeit
- Maximaler Kraftschluß
- 1 Jahr Garantie

Eine unbedingte Empfehlung für Extrembelastungen und hohe Haltbarkeit.

XT/SR 500 (8 Scheiben)	Best.Nr.: 5124001	99,80
XT 550, TT 600 S/E/R, XT 600 (alle), Ténéré (alle) & XTZ 660 (6 + 2 Scheiben)	Best.Nr.: 5157400	99,80
XTZ 750 (8 Scheiben)	Best.Nr.: 5175001	99,80

Lucas - Kupplungsfedern

Lucas zieht alle Register, um einem vorzeitigen Verschleiß oder gar Bruch vorzubeugen. Extra stark gewickelt, wärmebehandelt gesetzt, poliert und zusätzlich glanzbeschichtet; -nie wieder durchrutschende Kupplungen.

Kein verbogenes Eisenstäbchen. Original Lucas-Girling.

XT/SR 500	Best.Nr.: 5124000	19,80
XT 550	Best.Nr.: 5157100	19,80
XT 600 (bis `86) + Ténéré (bis `87)	Best.Nr.: 5144000	19,80
XT 600(ab `87), E/K, TT 600 S/E/R Ténéré (`88-) & XTZ 660	Best.Nr.: 5144001	19,80
XTZ 750	Best.Nr.: 5175000	19,80

Lucas - Kupplungsstahlscheibe

High-Tech in Reinform.

Lucas-Stahlscheiben werden aus besonders widerstandsfähigem Material gefertigt. Optimal auf die Beläge abgestimmte Reibwerte ergeben immense Lebensdauer und optimalen Kraftschluß.

Tip: Um sicheren Kraftschluß zu gewährleisten, darf jede Stahlscheibe nicht mehr als 0,2mm Verzug aufweisen. Am besten überprüfen Sie dies, indem Sie die Stahlscheiben nacheinander auf eine Glasplatte legen und dann mit einer Blattlehre untersuchen.

7 Stück werden für einen Komplettersatz benötigt. Preise gelten per Stück.

XT/SR 500, XT 550/600,Tén., TT 600 S/E/R, & XTZ 660	Best.Nr.: 5124300	9,80
XTZ 750 (Originalteil)	Best.Nr.: 5175002	14,80

Werkstatt-Tip

Meist erlahmen die Federn vor den Belägen.
Es ist ratsam, vor dem Kupplungstausch die Federn zu wechseln. D i e Verschleißgrenzen:
Kupplungsfedern (ungespannte Länge)
XT/SR 500 > 40,00 mm, XT/TT 600 + Tén. > 32,60 mm
Kupplungsbelagdicke
XT/SR 500 > 2,50 mm, XT/TT 600 + Tén. > 2,60 mm
Falls Sie auf Ihr Motorrad angewiesen sind, können Sie eventuell zu viel bestellte Teile auch gerne wieder zurückgeben.

Kupplungs-Druckplatte (1)

Zerrupft auch ganz gerne mal; -besonders an den Schraub-Vertiefungen.

XT/SR 500(alle)	Best.Nr.: 5358301	69,80
XT 550/600, E (-'95), TT 600 E, Ténéré (alle)	Best.Nr.: 5344305	69,80
XT 600 E (-'96-)	Best.Nr.: 5344315	69,80

Kupplungsbelagträger (2)

Im Zentrum des Kupplungskorbes, mit dem die Kupplungsbeläge Kraftschluß zum Getriebe finden.

Da trotzdem bei der Montage der Kupplungsdruckplatte sehr oft die Gewinde des Kupplungsbelagträgers abgebrochen werden, raten wir dringendst, die Schrauben der Druckplatte vorsichtig über Kreuz anzuziehen und die angegebenen Anzugsmomente (Reparaturanleitung) einzuhalten. Originalteil.

XT und SR 500	Best.Nr.: 5831637100	119,80
XT 550	Best.Nr.: 5Y11637101	98,50
XT 600 (bis Bj.86)	Best.Nr.: 34K1637100	79,80
XT 600 (ab '87), XT 600 E (-'95) + TT 600 S/E/R	Best.Nr.: 2JN1637100	98,50
XT 600 E (-'96-)	Best.Nr.: 5344314	109,00
Ténéré (bis Bj.84)	Best.Nr.: 5Y11637101	98,50
Ténéré (Bj.85 bis 87)	Best.Nr.: 34K1637100	74,80
Ténéré (ab Bj.88) & XTZ 660	Best.Nr.: 2JN1637100	94,80

Kupplungskorb (3)

Heftiges Knallen im Getriebe ist zumeist der erste Vorbote für verschlissene Ruckdämpfer des Kupplungskorbes. Diese befinden sich auf der Rückseite des Kupplungskorbes und sorgen für eine dämpfende Verbindung zwischen Motor und Getriebe. Zudem bedeutet der Bruch eines Belag-Haltesteges das völlige Aus für den Kupplungskorb.

Tip: Schlecht dosierbare Kupplungen sind häufig auf leichte Einkerbungen, die die Kupplungsbeläge in die Haltestege eindrücken, zurückzuführen. Hier schafft das Glattfeilen der Stege (dort, wo die Beläge im Korb gehalten werden) sichere Abhilfe und die Kupplung läßt sich wieder hervorragend dosieren. Originalteil.

SR 500 (alle)	Best.Nr.: 5322030	298,--
XT 500 (alle)	Best.Nr.: 5358320	298,--
XT 550 (alle), XT 600(alle), Ténéré (bis Bj.88) + TT 600	Best.Nr.: 5357430	448,--
Ténéré (ab '89)	Best.Nr.: 5344300	428,--

Sicherungsblech

XT/TT 550/600+Ténéré	Best.Nr.: 9021520231	3,90
----------------------	----------------------	------

Kupplungs- Druckstange (4)

Sollte sich die Kupplung nicht mehr einstellen lassen, so erweist sich oft die Kupplungsdruckstange als Übeltäter. Originalteil.

Druckstange

XT/SR 500 (alle)	Best.Nr.: 5831635701	49,80
------------------	----------------------	-------

Kugel

Verhindert das Mitdrehen der Druckstange.

XT/TT 550/600+Ténéré	Best.Nr.: 9351532029	6,90
----------------------	----------------------	------

Krach-Tip

Sollte das Getriebe beim Einlegen des ersten Ganges krachen, so muss es nicht immer an welligen Belägen oder Stahlscheiben liegen. Oft sind es ungeeignete Öle (z.B.:Auto-öle), die besonders im kalten Zustand nicht schnell genug zwischen die Beläge dringen. So kann die Kupplung nicht korrekt trennen, worunter das Getriebe extrem leidet. Gerade bei den YAMAHA-Einzyliermotoren wirkt sich die Verwendung von z.B. Autoölen sehr negativ aus, da die Vernetzungsstruktur von Autoölen nicht denen von Motorradölen entspricht.

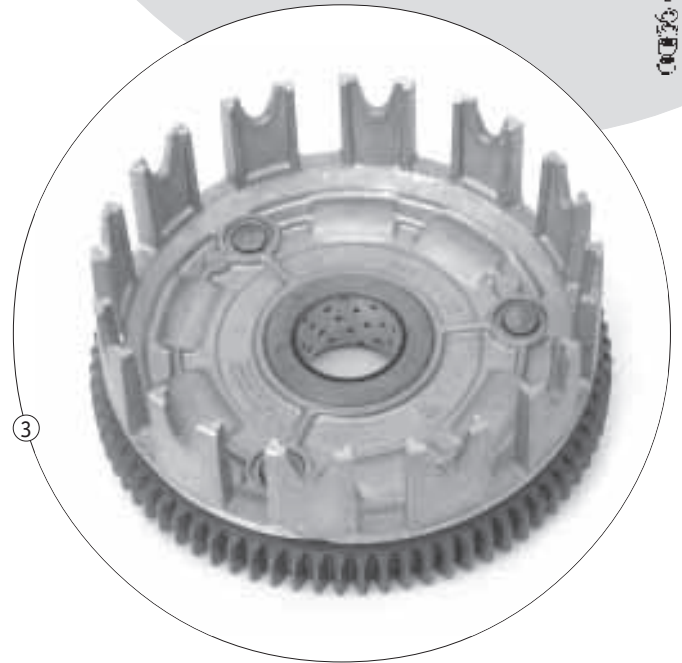
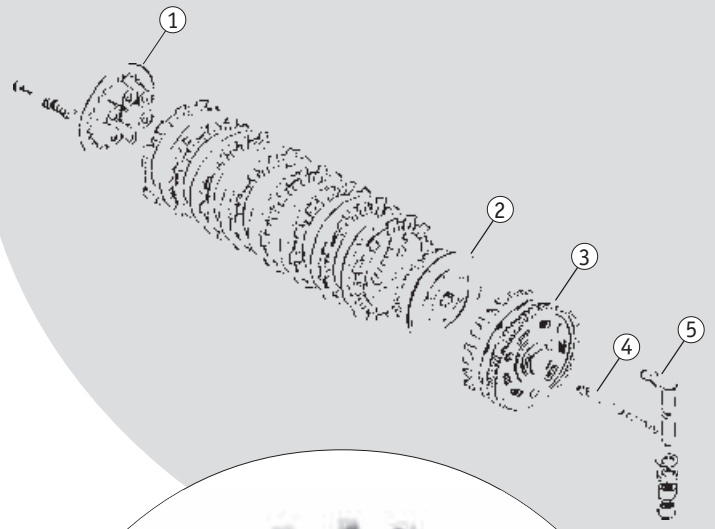

Kupplungsaustrückhebel (5)

Ein verschlissener Austrückhebel führt zu einer schlecht dosierbaren und ruffenden Kupplung. Originalteil.

XT/SR 500(alle)	Best.Nr.: 5358311	59,--
XT 550/600 (bis '89) und Ténéré (bis '85)	Best.Nr.: 5344306	98,--
XT 600 E/K (-'90-'95), Ténéré ('86-) & TT 600 E	Best.Nr.: 5344307	119,--
XT 600 E (-'96-),XTZ660	Best.Nr.: 5344313	59,--
TT 600 S+R	Best.Nr.: 5344312	159,--

Rückholfeder

Sitzt direkt unter dem Austrückhebel.

XT/SR 500(alle)	Best.Nr.: 5358302	9,80
XT 550/600 (bis '89) und Ténéré (bis '85)	Best.Nr.: 5344308	9,80
XT 600 E/K (ab '90), Ténéré (ab '86) und alle TT 600	Best.Nr.: 5344309	9,80

Simmering

Dort, wo der Kupplungsaustrückhebel in den Motor führt. Kann von außen gewechselt werden. Originalteil.

XT/SR 500(alle),XT/TT 550/600(alle) + Ténéré (alle)	Best.Nr.: 9310217357	14,80
---	----------------------	-------

Nadellager

Zur Führung des Austrückhebels. Originalteil.

XT/SR 500(alle). Benötigt werden 2 Stück.	Best.Nr.: 5358312	á 19,80
XT/TT 550/600+Ténéré (alle)		
oben	Best.Nr.: 5344310	19,80
unten	Best.Nr.: 5344311	22,80

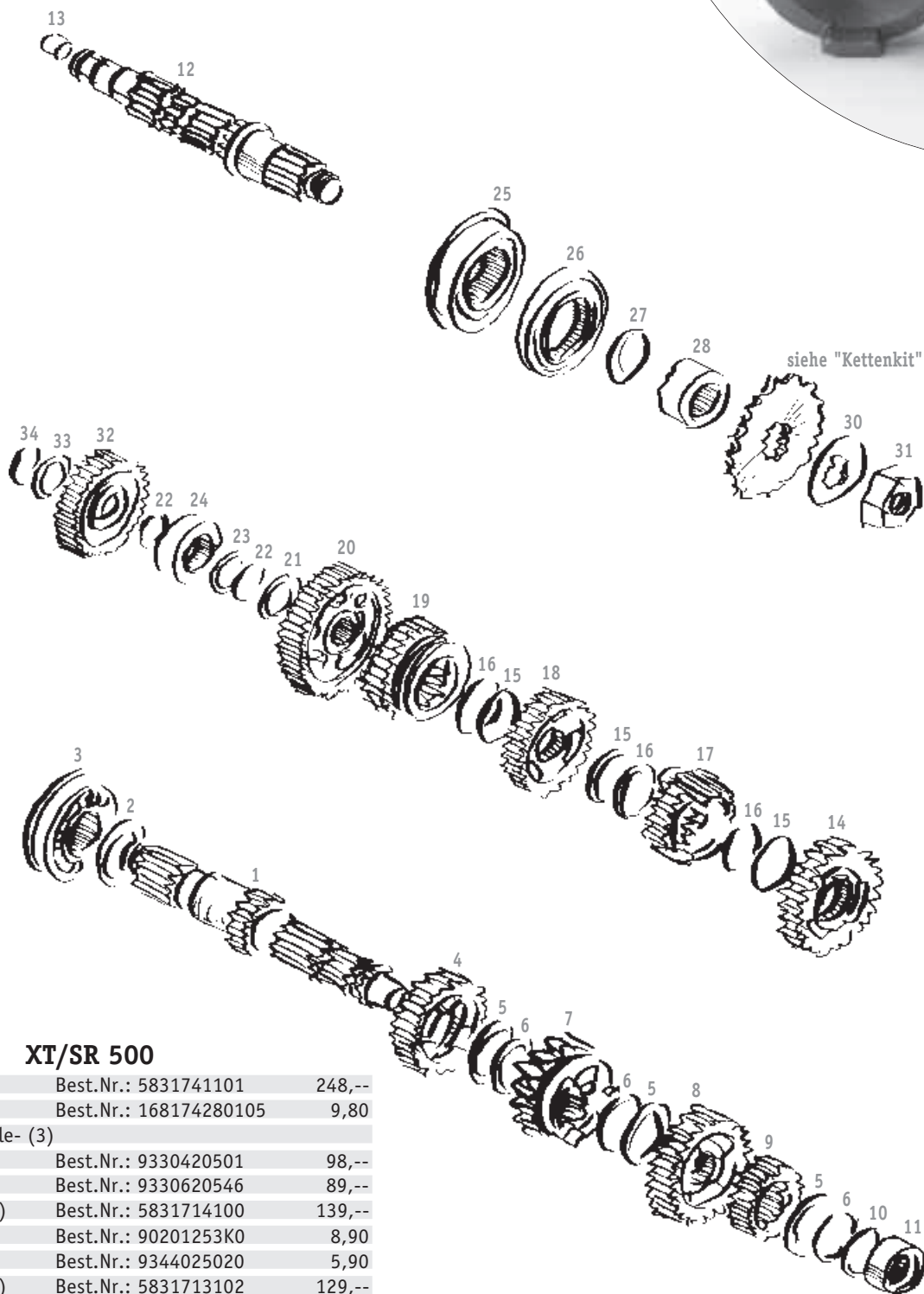
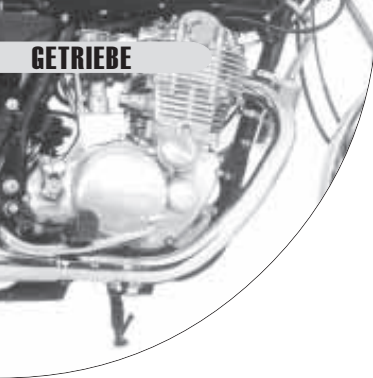

XT/SR 500

Antriebswelle (1)	Best.Nr.: 5831741101	248,--
Ausgleichsscheibe (2)	Best.Nr.: 168174280105	9,80
Wälzlager,Antriebswelle- (3)		
XT/SR 500(bis Bj.79)	Best.Nr.: 9330420501	98,--
XT/SR 500(ab Bj.80)	Best.Nr.: 9330620546	89,--
4.Gangrad,Antrieb- (4)	Best.Nr.: 5831714100	139,--
Ausgleichsscheibe (5)	Best.Nr.: 90201253K0	8,90
Sprengring (6)	Best.Nr.: 9344025020	5,90
3.Gangrad,Antrieb- (7)	Best.Nr.: 5831713102	129,--
5.Gangrad,Antrieb- (8)	Best.Nr.: 5831715101	159,--
2.Gangrad,Antrieb- (9)	Best.Nr.: 5831712100	89,--
Ausgleichsscheibe (10)	Best.Nr.: 9020120266	6,90
Nadellager (11)	Best.Nr.: 9331142012	34,80
Abtriebswelle (12)	Best.Nr.: 2H01742101	198,--
Stopfen (13)	Best.Nr.: 9033809066	9,80
2.Gangrad,Abtrieb-(14)	Best.Nr.: 5831722100	139,--
Ausgleichsscheibe (15)	Best.Nr.: 90201253K0	8,90
Sprengring (16)	Best.Nr.: 9344025020	5,90
5.Gangrad,Abtrieb-(17)	Best.Nr.: 5831725101	129,--
3.Gangrad,Abtrieb-(18)	Best.Nr.: 5831723101	179,--
4.Gangrad,Abtrieb-(19)	Best.Nr.: 5831724100	119,--

1.Gangrad,Abtrieb-(20)	Best.Nr.: 5831721100	119,--
Distanzscheibe (21)	Best.Nr.: 9020120278	5,90
Sprengring (22)	Best.Nr.: 9341020038	5,90
Distanzscheibe (23)	Best.Nr.: 9020120266	6,90
Lager (24)	Best.Nr.: 9331332008	49,80
Lager,Getriebeausg.(25)	Best.Nr.: 9330630517	59,80
Simmerring (26)	Best.Nr.: 9310235381	29,80
O-Ring (27)	Best.Nr.: 9321022298	7,90
Mutter,Ritzel- (31)	Best.Nr.: 9017918020	9,80
Ritzel,Kickstarter (32)	Best.Nr.: 5831565100	149,--
Ausgleichsscheibe (33)	Best.Nr.: 9020117255	12,80
Sprengring (34)	Best.Nr.: 9341017008	3,90

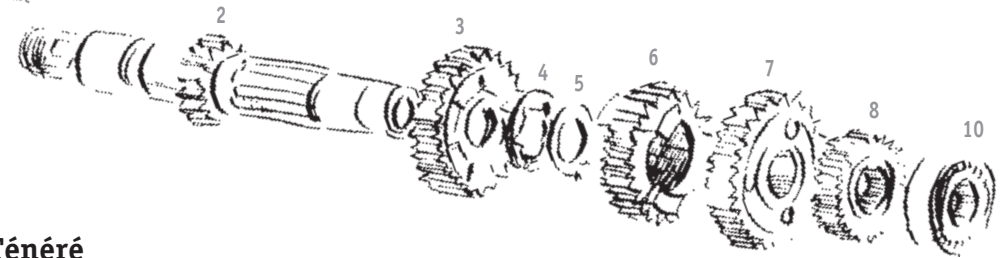
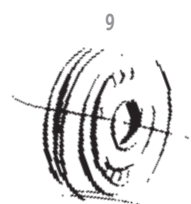
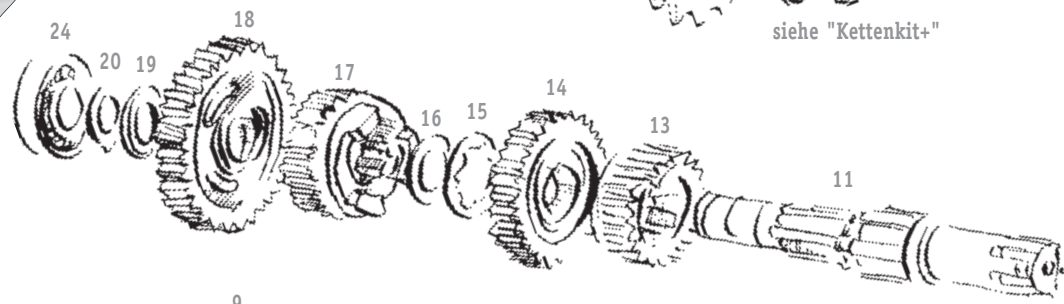
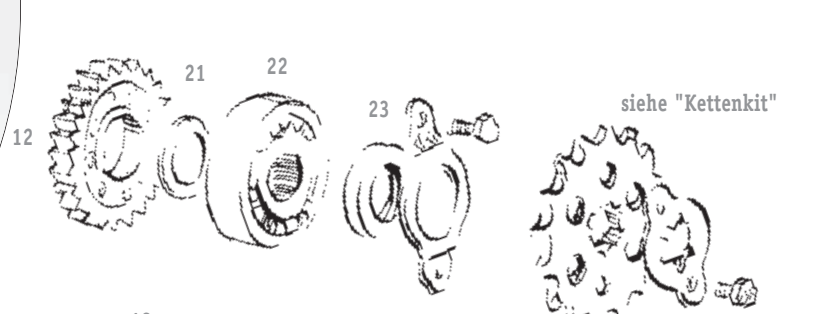

XT 550/600 & Ténéré

Antriebswelle (2)		
XT 550> siehe "Sparpaket" (nicht mehr lieferbar)		
XT 600 (-'86)	Best.Nr.: 34L1741100	149,-
XT 600 ('87-)	Best.Nr.: 2RW1741100	169,-
Ténéré ('87-)	Best.Nr.: 34L1741100	149,-
Ténéré ('88-)	Best.Nr.: 2RW1741100	169,-
4.Gangrad,Antrieb-(3)		
	Best.Nr.: 34K1714100	79,-
Distanzscheibe (4)		
	Best.Nr.: 9020922191	4,90
Sprengring (5)		
	Best.Nr.: 9344025084	6,90
3.Gangrad,Antrieb- (6)		
XT 600 (-'86)+550	Best.Nr.: 5Y11713100	98,-
XT 600 ('87-)	Best.Nr.: 1VJ1713100	98,-
Ténéré ('85)	Best.Nr.: 5Y11713100	98,-
Ténéré ('86-)	Best.Nr.: 1VJ1713100	98,-
5.Gangrad,Antrieb- (7)		
XT 600+550 (-'85)	Best.Nr.: 5Y11715101	89,80
XT 600 ('86)	Best.Nr.: 1VJ1715101	89,80
XT 600 ('87-)	Best.Nr.: 2JT1715100	89,80
Ténéré (-'85)	Best.Nr.: 5Y11715101	89,80
Ténéré ('86 + '87)	Best.Nr.: 1VJ1715101	89,80
Ténéré ('88-)	Best.Nr.: 2JT1715100	89,80
2.Gangrad,Antrieb- (8)		
XT 550 & Ténéré(-'84)	Best.Nr.: 5Y11712100	69,-
XT 600(alle)	Best.Nr.: 34K1712100	69,-
Ténéré('85-)	Best.Nr.: 34K1712100	69,-
Lager,Antriebswelle (9)		
	Best.Nr.: 9330630540	59,-
Lager,Antriebswelle (10)		
XT 550	Best.Nr.: 9330600424	69,-
XT 600 & Ténéré(alle)	Best.Nr.: 9330600431	79,-
Abtriebswelle (11)		
XT 550 & Ténéré(-'84)	Best.Nr.: 5Y11740200	149,-
XT 600(-'86)+Tén.('85)	Best.Nr.: 34K1740200	149,-
XT 600('87-'90)	Best.Nr.: 2NX1740200	159,-
XT 600 E/K ('90-)	Best.Nr.: 2RW1740200	169,-
Ténéré('86 + '87)	Best.Nr.: 5Y11740200	129,-
Ténéré('88-)	Best.Nr.: 2RW1740200	169,-
2.Gangrad,Abtrieb (12)		
XT 550/600(-'86)	Best.Nr.: 5Y11722101	109,-
XT 600('87-)	Best.Nr.: 2JT1722100	89,80
Ténéré(-'87)	Best.Nr.: 5Y11722101	109,-
Ténéré('88-)	Best.Nr.: 2JT1722100	89,80

5.Gangrad,Abtrieb- (13)		
XT 550/600(-'86)	Best.Nr.: 5Y11725100	89,80
XT 600('87-)	Best.Nr.: 2JT1725100	89,80
Ténéré(-'87)	Best.Nr.: 5Y11725100	89,80
Ténéré('88-)	Best.Nr.: 2JT1725100	89,80
3.Gangrad,Abtrieb- (14)		
XT 550, XT 600 (-'85) & Ténéré (bis '84)*		
Umrüstsatz auf den neuen (stabileren) Radsatz. Beste-		
hend aus 3. und 4.Gang, Abtrieb- zum Kombipreis.		
	Best.Nr.: 34K1723100	179,-
XT 600 ('86-)	Best.Nr.: 1VJ1723100	98,-
Ténéré ('85-)	Best.Nr.: 1VJ1723100	98,-
Distanzscheibe (15)		
	Best.Nr.: 9020922191	4,90
Sprengring (16)		
	Best.Nr.: 9344025084	5,90
4.Gangrad,Abtrieb (17)		
XT 550/600(-'88) & Ténéré(-'87)		
	Best.Nr.: 55U1724100	89,-
XT 600('89-)auch E/K	Best.Nr.: 3AJ1724100	89,-
Ténéré ('88)	Best.Nr.: 55U1724100	89,-
Ténéré ('89-)	Best.Nr.: 3AJ1724100	89,-
1.Gangrad,Abtrieb (18)		
XT 550*,XT 600(-'88)& Ténéré(-'88)*		
Umrüstsatz auf den neuen (stabileren) Radsatz. Beste-		
hend aus 1. und 4.Gang, Abtrieb- zum Kombipreis.		
	Best.Nr.: 34L1721100	139,-
XT 600('89-) auch E/K	Best.Nr.: 3AJ1721100	98,-
Ténéré ('89-)	Best.Nr.: 3AJ1721100	98,-
Ausgleichsscheibe(19)		
	Best.Nr.: 9020120276	5,90
Sprengring (20)		
	Best.Nr.: 9900920400	4,90
Distanzscheibe (21)		
XT 550, XT 600 (-'89) und Ténéré (-'85)		
	Best.Nr.: 1171564400	10,80
Ténéré ('86-) & XT 600 E/K		
	Best.Nr.: 9056025283	24,80
Lager (22)		
	Best.Nr.: 9330630535	98,-
Simmerring (23)		
	Best.Nr.: 9310225226	12,80
Lager (24)		
	Best.Nr.: 9330600426	49,80

* = Soll der 1., 3. und 4. Gang gewechselt werden, so benötigen Sie den 34L1721100-Set (1. und 4.Gang, Abtrieb-) und das 1VJ1723100-Rad (3.Gang, Abtrieb-).

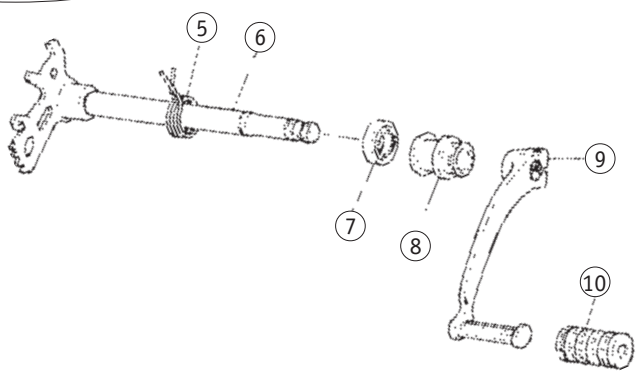
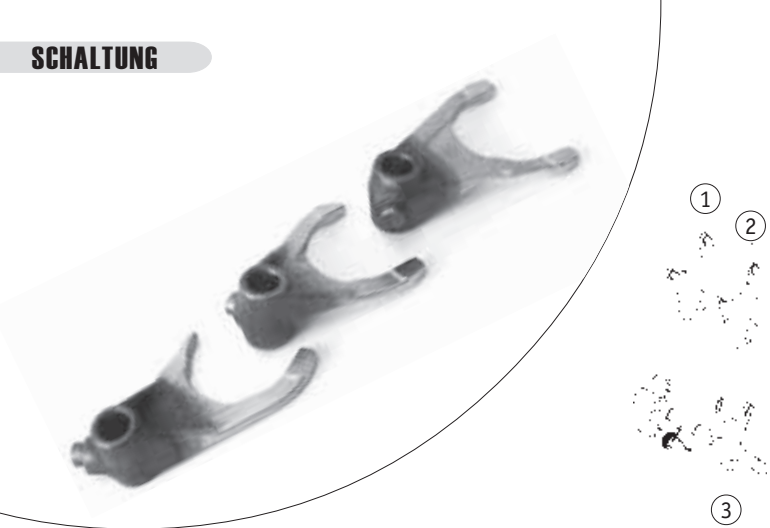

**"Hard Part"
Schalthebel XT**

Das Verbiegen der Original-Schalthebel wird wirkungsvoll verhindert. Denn ein Sturz kann die Schaltwelle verbiegen und zieht so eine aufwendige Reparatur nach sich - ärgerlich und teuer.

Durch die frische Verzahnung und einen erhöhten Klemmbereich sitzt er selbst bei angegriffenen Schaltwellen absolut fest. Zudem läßt's sich durch das breitere Schaltgummi besser schalten. Das Original von Buzzetti.

Für XT 500/550/600(-'89) & Ténéré (-'85)		
	Best.Nr.: 1725402	38,90
XT 600 E/K, Ténéré (ab '86) + TT 600 (ab '93)		
	Best.Nr.: 1725403	39,80



Schaltung

Schaltgabel (1-3)

XT/SR 500		
Abb. 1+2; gleich	Best.Nr.:3641851100	á 69,80
Abb. 3	Best.Nr.: 3631851100	69,80

Feder,Schaltklaue- (4)

XT 500(b.Bj.79)	Best.Nr.: 9050808008	6,90
XT 500 (ab Bj.80) und alle SR 500.		
	Best.Nr.: 9050808334	6,90

Rückholfeder (5)

XT/SR 500	Best.Nr.: 9050832052	9,80
Alle 550er/600er	Best.Nr.: 9050829629	9,80

Schalthebelwelle (6)

XT/SR 500. Die patente Lösung, mit einer verfeinerten Mechanik und der deutlich heraufgesetzten Haltbarkeit. Dank der nun einteiligen Bauform gehören unerklärliche Laufspiele der Vergangenheit an. Einfache Montage: Den rechten Motordeckel demontieren - links an der Welle (unter Ritzelabdeckung), Arretierungsschelle/Federring lösen und schon kann die Welle problemlos gewechselt werden.

XT 550/600 & TT		
XT 550	Best.Nr.: 5344302	39,80
XT/TT 600 & E/K	Best.Nr.: 5344301	39,80
Ténéré (Bj.84)	Best.Nr.: 5344302	39,80
Ténéré (ab '85)	Best.Nr.: 5344301	39,80

Simmerring (7). Am Ausgang der Welle aus dem Motor.

XT/SR 500	Best.Nr.: 9310914010	14,80
Alle 550er/600er	Best.Nr.: 9310212106	12,80

Schutzrolle (8). Schützt die Welle vor der Antriebskette..

XT/SR 500	Best.Nr.: 5358313	12,80
-----------	-------------------	-------

Original- Schalthebel (9)

(verchromt; ohne Gummi).		
XT/SR 500	Best.Nr.: 1622010	49,80

Schalthebelgummi (10)		
alle	Best.Nr.: 1622011	2,90

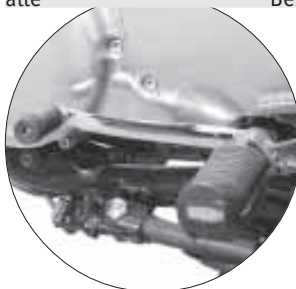

Tip

Sollte die Innenverzahnung noch fit sein, aber der

Schalthebel keinen festen Halt mehr auf der Welle finden, so können Sie mit einer Eisensäge schnell für Abhilfe sorgen.

Wie auf dem Bild ersichtlich muß dafür der Klemmschlitz mit der Säge erweitert werden. Wenn der Schlitz für das Sägeblatt zu groß ist, so muß die Klemmung im Schraubstock zusammengezurückt werden. Meist sitzt der Hebel danach wieder perfekt auf der Welle.



Kickstarter

Wir haben uns ausführliche Gedanken gemacht, welche Teile wir hier aufführen. Damit Sie den Überblick behalten, haben wir nur tatsächlich benötigte Teile aufgeführt. Originalteile.

Kickstarter komplett (1, als Kompletteinheit, mit Gelenk, Arretierungsteile etc.). Fertig montiert. Das verstärkte Original mit vernünftiger Arretierung und stabilem Gelenk.

XT/SR 500 (mit Gummi) Best.Nr.: 1622013 159,80

Alle 550er/600er* Best.Nr.: 5Y11562002 198,50

Kickstartergummi (2). Für XT/SR 500 der Original-Ersatz und für die 550er/600er fußschonende Nachrüstmöglichkeit.

alle Best.Nr.: 1624191 4,80

Sprengring (3)

XT/SR 500 Best.Nr.: 9900110600 4,90

U-Scheibe(4)

XT/SR 500 Best.Nr.: 9020115234 6,90

Kickstarter-Gelenk (5)

Tip: Da dieser Bolzen gerne absichert, ist es ratsam, einen solchen immer im Bordwerkzeug mitzuführen.

XT/SR 500 Best.Nr.: 5324302 49,80

Alle 550er/600er* Best.Nr.: 5344303 69,80

Simmerring,Welle- (6)

XT/SR 500 Best.Nr.: 9310225064 18,90

Alle 550er/600er* Best.Nr.: 9310220108 19,80

Rückholfeder (7)

XT/SR 500 Best.Nr.: 9050832280 16,80

Sperrklinkenrad (8).Neueste, verstärkte Ausführung!

XT/SR 500 Best.Nr.: 5831567100 89,80

Sicherungsblech (9)

XT/SR 500 Best.Nr.: 3631568600 3,90

Ausklinkblech (10)

Tip: Dieses Blech klinkt den Kickstarter aus, damit das gefürchtete Zurückschlagen unterbunden wird. Funktionsprüfung: Bei laufendem Motor Kickstarter runterdrücken (Freilauf rasselt laut)-bei Erreichen des unteren Anschlags muß das Rasseln aufhören. Sollte das nicht der Fall sein, muß das Blech unbedingt ausgetauscht werden.

XT/SR 500 Best.Nr.: 5324303 9,80

Alle 550er/600er* Best.Nr.: 5344304 7,90

Anschlag,Sperrklinkenrad (11)

XT/SR 500 Best.Nr.: 4341566800 2,90

Arretierungsfeder (12)

XT/SR 500 + alle 550er/600er

Best.Nr.: 9050112081 4,90

Arretierungskugel (13)

XT/SR 500 + alle 550er/600er

Best.Nr.: 9350732031 3,90

*Für alle 550er und 600er-Modelle passend (auch alle TT-Modelle!).

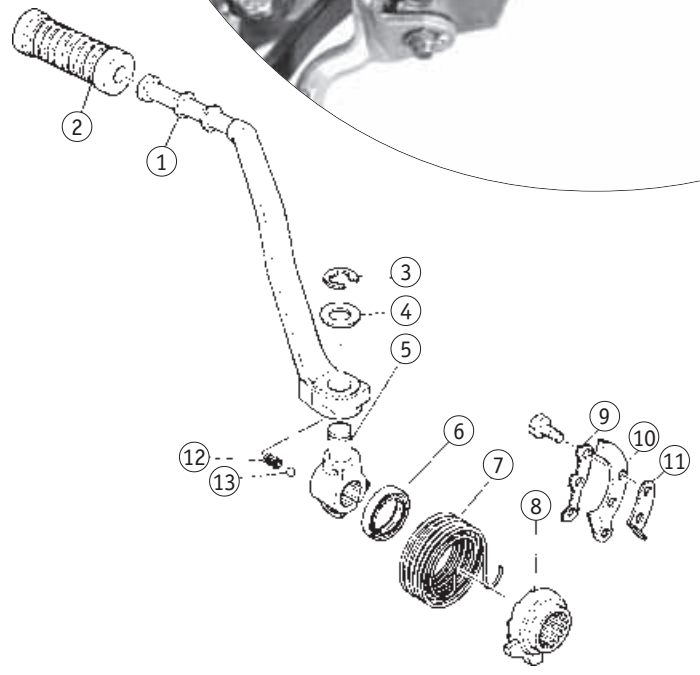

Kickstarter-Kit

XT/TT 600 E & Ténéré

Eine vollbepackte XT 600 anzuschieben ist genauso angenehm, wie eine Wutz zu küssen. Zum besseren Wohlbefinden gibt es nun diesen kompletten Aufrüstkkit mit allen benötigten Teilen (alle Zahnräder, kompletter Kickstarter etc.). Von YAMAHA freigegeben.

Relativ leichter Einbau (rechter Gehäusedeckel muß demontiert werden).

TT 600 E + XT 600 E

Best.Nr.: KK600E 648,--

Ténéré (ab '88)

Best.Nr.: KKTENE 648,--





Neu: Nach langer Zeit wieder für die SR 500 lieferbar.

Eine geniale, komplett neu entwickelte CDI macht es möglich (einfach gegen Original austauschen), daß das Gemisch sich nicht frühzeitig entzündet und das gefürchtete Klopfen ausbleibt!

Die statische und dynamische Zündverstellung wird gleichsam zurückgenommen.

Die SR erhält einen weichen Rundlauf und in allen Drehzahlbereichen legen Drehmoment und Leistung beeindruckend zu.

Unsere Meßergebnisse:

- ca. 12% geringerer Verbrauch
- Reduzierung der Schadstoffe um mindestens 41%
- ca. 6% Mehrleistung und Drehmoment
- Runder Lauf
- Erheblich geringere Klopfneigung (Normalbenzin meist möglich)
- Wesentlich startwilliger
- Für Serien- und getunte Motoren



Zylinderkopfüberholung

Wir arbeiten ausschließlich mit den besten Kegelfräsen oder überholen die Ventilsitze bei starker Pittingbildung in drei aufeinander abgestimmten Arbeitsschritten, wodurch die Dichtkante eine gleichmäßige Kontur erhält.

Zum Wechsel der Ventilführungen kommt der Spezialofen mit einem gleichmäßigen und exakt definierbaren Temperaturanstieg zum Einsatz, der ein Verziehen des Kopfes ausschließt.

Preise gelten pro Arbeitsgang, zuzüglich Material (Ventile etc.).

Sitz korrekturfäsen

Order Nr.:DL 2 19,--

Sitz „Dreiwinkel“-fräsen (bei verstärkter Pittingbildung zwingend notwendig)

Order Nr.:DL 2 S 39,--

Ventil einschleifen

(rhythmisches Einschleifen in beiden Laufrichtungen)

Order Nr.:DL 1 19,80

Führung wechseln

inklusive Ausrichtung der Führung und Einpassen des Ventils)

Order Nr.:DL 3 49,--

Dichtfläche planschleifen

(auf Schleiftisch mit feinkörnigen Schleifsteinen)

Order Nr.:DL 4 98,--



Doppelzündung XT/SR 500

Ein Fortschritt, auf den viele gewartet haben!

Endlich ist es möglich, schlechten Sprit zu fahren, ohne Pleuel- oder Kurbelwellenschäden zu riskieren. Durch das Einsetzen einer zweiten Zündkerze ergeben sich einmalige Vorteile:

- Optimale Verbrennung durch kurze Flammwege und beidseitig wirkende Flammfronten.
- Verbrauch wird gesenkt (Normverbrauch von 4,5 bis 5 Liter /100 km vorausgesetzt)
- Kolben- und Kurbelwellenverschleiß werden gesenkt (beidseitige Belastung des Kolbenbodens)
- Verwendung von bleifreiem Normalbenzin möglich.

Tatsachen, die sich so namhafte Hersteller wie Moto Guzzi, BMW, Alfa Romeo u.v.m. zunutze gemacht haben.

Komplettumbau inklusive Bearbeitung, Gewindeverstärkung und komplettem Anbaukit (Zündspule, Kabelsatz etc.). Siehe auch "TOURENFAHRER" Sonderheft 1/87.

Für alle SR 500

Umbau Best.Nr.: 2022101 348,--

"DZ"-CDI-Einheit Best.Nr.: 2022100 559,--

Für alle XT 500. Umbau inklusive aller benötigten Teile.

Best.Nr.: 2058302 348,--

Anmerkung: Zur Bearbeitung benötigen wir den Zylinderkopf (ohne Deckel und Ventile).

Zylinderkopf - Tuning

Ein strömungsgünstiger und auf hohe Gasgeschwindigkeit optimierter Zylinderkopf ist ein elementarer Grundstein für jede Leistungssteigerung. Bei der Entwicklung dieser Zylinderkopfoptimierungen wurden auf einem "Flow-Bench"-Prüfstand die Durchflußmenge im Original gemessen. Aus diesen Prüfergebnissen heraus wurde eine optimale Kanalführung entwickelt. Diese professionelle Nachbearbeitung erhöht den Wirkungsgrad ausserordentlich.

Die Gemischverwirbelung wird erheblich verbessert und die Beseitigung leistungshemmender Kanten führt zu einer sauberen und gesunden Verbrennung. Aus diesen Gründen empfehlen wir vor einer weitergehenden Leistungssteigerung diese Grundlage zu optimieren.

Folgende Arbeiten werden durchgeführt:

- Kanäle leistungsoptimierend begradigen
- Kanten entfernen
- Ein- und Auslaßkanäle polieren
- Ventile polieren und strömungsgünstig abändern
- Säubern und Glätten des Brennraums

XT/SR 500 Order Nr.:DL 5 398,-

XT 600/Ténére und TT 600 S+E

Order Nr.:DL 6 648,-

XTZ + SZR 660 Order Nr.:DL 23 698,-

600er Nockenwellenlagerung

Sollte die Nockenwelle im Kopf eingefressen sein, fräsen wir die Nockenwellenführung sorgsam aus und setzen wesentlich verschleißfestere Lagerschalen ein. Eine einmalige Investition, denn diese Lagerung ist wesentlich robuster und hält

ewig. Falls dennoch ein Schaden (Ölmangel o.ä.) auftritt, kann die Lagerung preisgünstig und problemlos ausgetauscht werden. Ein wesentlicher Fortschritt dem Original gegenüber!

- Umbau auf ewig haltbare Lagerschalen
- Anpassung der Nockenwelle

Sollten die Nocken Ihrer Welle noch in Ordnung sein, kann diese weiterverwendet werden (wird bei der Anpassung ohnehin abgedreht und poliert).

XT/TT 550/600/E/K/Ténére

Order Nr.:DL 20 748,--

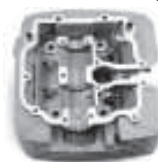

Zylinder

Das Bohren und Feinhonen (3x) erfolgt ausschließlich im vertikalen Bohrwerk mit drei rotierenden Schleifsteinen, damit der gefährliche Ovalschliff ausbleibt und ein wunderschönes Schleifbild entsteht.

Aufbohrarbeiten werden nach Zeit berechnet (z.B.: XT 550 auf 600ccm zuzüglich 35 DM).

Achtung: Bitte senden Sie uns nur die zu überholenden Teile. Für Passhülsen, Ansaugstutzen etc. übernehmen wir keine Haftung.

XT / SR 500	Order Nr.:DL 7	129,--
XT 550	Order Nr.:DL 8	129,--
XT/TT 600/E/K/Ténére	Order Nr.:DL 9	129,--

Kurbelwellen-Überholung

Besondere Sorgfalt erfordert das Herz des Motors, die Kurbelwelle. Denn auch die geringste Unwucht macht sich mit unangenehmen Vibrationen bemerkbar und fördert nicht gerade die Freude am Fahren.

Neben der sorgsamen Prüfung werden folgende Arbeiten durchgeführt:

- **Komplette Zerlegung der Kurbelwelle**
- **Rißuntersuchung**
- **Reinigung der Ölkanäle**
- **Polieren der Lagerstellen (falls notwendig)**
- **Härten**
- **Schleifen (Vorbereitung zum Feinwuchten)**
- **Ausmessen und Montieren des Pleuel**
- **Anschließendes Ausrichten und Feinwuchten**
- **Neu: Jetzt mit passgenauem, optimal aufeinander abgestimmtem Original-Überholungssatz (Pleuel, Hubzapfen, Nadellager und Verschlussstopfen)**

Folgende Materialien werden aus Sicherheitsgründen immer gewechselt: **Pleuel, Hubzapfen, Nadellager und Verschlussstopfen**. Auf Wunsch setzen wir Ihnen auch eine austauschbare Broncebüchse in's obere Pleuelauge ein. Ist aber nicht wirtschaftlich, da zum späteren Austausch und Ausrichtung der Büchse die Welle komplett auseinandergenommen werden muß; -ist fast so kostspielig wie eine Komplettüberholung.

Achtung: Bitte senden Sie uns nur die zu überholenden Teile. Für Passhülsen, Ansaugstutzen etc. übernehmen wir keine Haftung.

XT/SR 500	Order Nr.:DL 11	448,--
XT 550	Order Nr.:DL 12	379,--
XT/TT 600/E/K/Ténére	Order Nr.:DL 13	379,--

Kurbelwellenlager (links) wechseln

Abschrumpfen und Aufpressen des Zahnrades und Lagers.

XT/TT 600/E/K/Ténére	Order Nr.:DL 25	29,50
----------------------	-----------------	-------

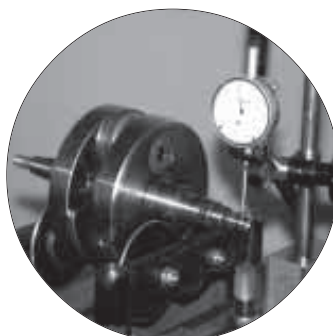
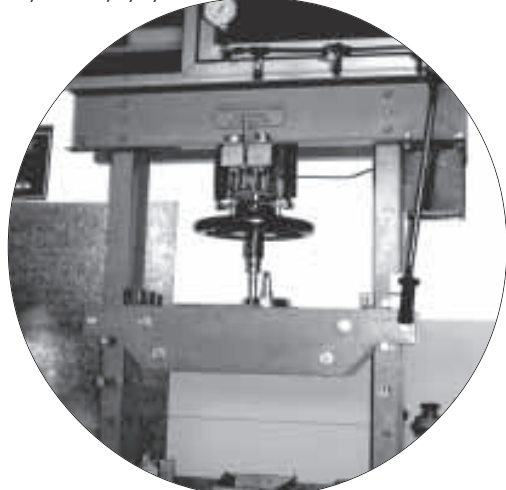



- Deutsches Material
- Wasserstrahlgeschnitten
- Komplett mit Kleinteilen
- Dauerelastischer Zusatzschutz



Fast alle Dichtungen erhielten eine zusätzliche Haftsicht (Dichtmasse hält wesentlich besser); -ein einmaliger Zusatzschutz.



Info

Zuordnungshilfe XT 600

In den Jahren 1986 bis 1989 hat YAMAHA abwechselnd (besonders XT 600 '87-'89 + Ténéré '87) unterschiedliche Zylinderkopfdichtungen verbaut:

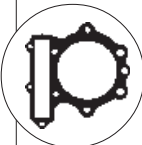

Zylinderkopfdichtung der älteren Modelle (XT/TT 600 bis ca. '88 und Ténéré bis ca. '87). In unseren Dichtungssätzen 5444000 und 5447900 enthalten. Einzeldichtung: 544X

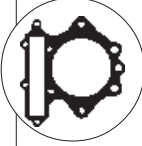

Zylinderkopfdichtung der neueren Modelle (XT 600 '89, E/K, TT 600 ab '93 und Ténéré ab '88). In unseren Dichtungssätzen 5447901 und 5447908 enthalten. Einzeldichtung: 5447904

Die Dichtungen unterscheiden sich nur im Zuschnitt. Material und Beschichtung entsprechen der neuesten Version.

Hinweis: Alte Zylinderkopfdichtung paßt in gar keinem Fall an die neueren XT/TT 600 und Ténéré.

Dichtungssätze

Dauerhafter Schutz vor unangenehmen Überraschungen und eine hervorragende Paßform. Diese Dichtungen spiegeln unsere 14 jährige Erfahrungen aus Motorenüberholungen, Rennsport und den vielen Kundeninformationen.

- **Dichtmaterialien von REINZ, ELRING, etc.**
- **Wassersstrahlgeschnitten** (Spezialverfahren, um Stanzkanten auszuschließen. Ein scharfer Wasserstrahl schneidet jede Dichtung einzeln aus; -ohne thermische Verformung)
- **Dauerelastischer Zusatzschutz an schwitzempfindlichen Stellen**
- **Metалldichtungen (XT 600) sind mehrlagig und zusätzlich gestrichen**
- **Komplett mit allen Dichtungen, O-Ringen, Form-, Schaft- und Krümmerdichtung etc.**

Hier sollten Sie keine Experimente machen, sondern auf den hohen Qualitätsstandard dieser Dichtungen vertrauen.

Zylinderdichtungssatz

Komplett ab Zylinderfuß aufwärts.

Wegen der teuren Metалldichtungen sind Zylinderdichtungssätze für XT 600/Ténéré annähernd so teuer wie komplette Dichtungssätze, weshalb es ratsamer ist, direkt einen kompletten zu nehmen.

XT/SR 500

Enthaltene Zylinderkopfdichtung verfügt über eine Metалlgewebeeinlage (Stabilität). Kompletter Umfang (auch Ansaugstutzen-dichtung).

Best.Nr.: 5424000 34,80

Dichtungssatz komplett

Die XT 600/Ténéré-Dichtungssätze werden natürlich mit den vorgeschriebenen Metалldichtungen für **Kopf- und Fuß** geliefert (neues mehrschichtiges und gestrichenes Material; -auch bei älteren Modellen). Die XT/SR 500-Zylinderkopfdichtung verfügt über eine Metалlgewebeeinlage (Stabilität).

Kompletter Umfang (auch Ansaugstutzen-, Ventilschaft-, Ölpumpen-, Kontaktdeckeldichtung etc.).

XT/SR 500	Best.Nr.: 5424009	44,80
XT 550	Best.Nr.: 5457100	69,80
TT 600 (bis '89)	Best.Nr.: 5444000	79,80
TT 600 (ab '93)	Best.Nr.: 5447901	98,50
XT 600(bis '88)	Best.Nr.: 5444000	79,80
XT 600(Bj. '89)	Best.Nr.: 5447901	98,50
XT 600 E/K	Best.Nr.: 5447908	98,50
Ténéré(bis '85)	Best.Nr.: 5444000	79,80
Ténéré(86 - 87)	Best.Nr.: 5447900	98,50
Ténéré (ab 88)	Best.Nr.: 5447908	98,50
XTZ 660	Best.Nr.: 5447903	129,80

Dichtungsentferner

Hochwirksam. Löst hartnäckigste Dichtungsrückstände ohne Schaben und Zerstörung der Dichtflächen. So hat die neue Dichtung auch besten Kontakt.



Tip Dichtungsentferner ist nichts anderes als Beize in anderer Zusammensetzung. D.h.: Beize kann zwar nicht als Dichtungsentferner (zu aggressiv) verwendet werden, aber Dichtungsentferner als leichte Beize. So können schonend, ohne das empfindliche Aluminium anzugreifen, Lackrückstände beseitigt werden.

300ml-Sprühdose Best.Nr.: 3024566 16,90

Einzeldichtungen

Wo es nötig ist, verfügen die Dichtungen über einen dauerelastischen Überzug, der vor Schwitzöl schützt.

Zylinderkopfdichtung

XT/SR 500 ; -mit Metallgewebeeinlage (Stabilität)		
	Best.Nr.: 5424004	15,90
XT 550	Best.Nr.: 5457102	19,80
XT 600 (bis '88) + Ténéré (bis '87)		
	Best.Nr.: 5444X	39,80
Original YAMAHA	Best.Nr.: 5444007	79,80
XT/TT 600 (ab '88) + Ténéré (ab '88);-neueste Ausführung der E/K-Baureihe	Best.Nr.: 5447904	39,80
dto. jedoch Original YAMAHA	Best.Nr.: 5444008	98,-

Zylinderfußdichtung

XT/SR 500	Best.Nr.: 5424008	6,90
XT 550	Best.Nr.: 5457103	7,90
XT 600 (alle), Ténéré (alle) + TT 600	.Metalldichtung; -wie in unseren Dichtungssätzen. Mehrlagig und gestrichen.	
	Best.Nr.: 5447907	29,80
dto., jedoch Original YAMAHA		
	Best.Nr.: 5444009	39,80

Ventil-Schaftdichtungen

Mit hohem Anpreßdruck. Preise gelten per Stück.

XT/SR 500	Best.Nr.: 5324005	4,90
alle 550er/600er	Best.Nr.: 5457400	4,90
XTZ 660	Best.Nr.: 5444002	6,90
XTZ 750	Best.Nr.: 5475002	4,90

Krümmerdichtung

XT/SR 500	Best.Nr.: 5424003	2,90
XT 550/600(alle) & Ténéré (Kupfer)		
	Best.Nr.: 5457404	2,95

Ventildeckeldichtung

XT 550/600/ TT 600 / Ténéré / SRX und SZR/XTZ 660		
	Best.Nr.: 9321032172	à 4,90
XT/SR 500 (vorne & hinten gleich)		
	Best.Nr.: 5424063	à 5,90

Ansaugstutzen-Dichtung

XT/SR 500 (mit beschichteter Dichtfläche)		
	Best.Nr.: 5831355600	3,90
XT 550/600 (+E/K),Ténéré+TT 600(temperaturfester O-Ring)		
	Best.Nr.: 9321036549	7,90

Lichtmaschinen - Deckeldichtung

XT/SR 500	Best.Nr.: 5424005	6,90
XT 550/600 (bis '89) + Ténéré (bis '85)		
	Best.Nr.: 5447906	14,80
XT 600 E/K + Ténéré (ab '86), TT 600 & XTZ 660		
	Best.Nr.: 1VJ15451003	14,80

Anlasserdeckeldichtung

XT/TT 600 E, Tenéré ('86-) + XTZ 660		
	Best.Nr.: 5457403	7,90

Ölfilterdeckeldichtung

Für alle XT 500/550/600/E/K/660 & Ténéré passend.

Groß (für Deckel)	Best.Nr.: 5325790	3,90
Klein (für untere Schr.)	Best.Nr.: 5325791	1,90

Kupplungsdeckeldichtung

XT/SR 500	Best.Nr.: 5424006	7,90
XT 550/600/E/K, Ténéré, TT 600 + XTZ 660		
	Best.Nr.: 5457401	8,90

Ölwannendichtung

XT/SR 500	Best.Nr.: 5424007	3,90
-----------	-------------------	------

Kontaktdeckeldichtung

XT 500	Best.Nr.: 5458300	6,90
--------	-------------------	------

Öl-Ablaßschrauben-Dichtung(Kupfer)

alle Modelle	Best.Nr.: 5325702	-,80
--------------	-------------------	------

Topfdichtungen > siehe "Auspuff +"

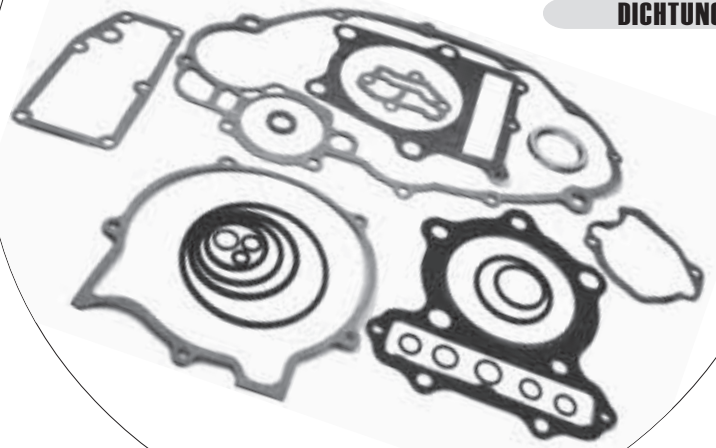

- Original-, japanisches-
- oder deutsches Material
- Zusätzlich beschichtet
- Paßgenau

Tip

Alle Dichtungen sollten zusätzlich mit Dichtmasse versehen werden, da Verzug oder Kratzer in den Dichtflächen nicht allein von den Dichtungen abgedichtet werden können. Unsere Dichtungen sind zwar mit zusätzlichen Dichtmittel-Aufstrichen versehen, die jedoch auf weitgehend intakte Flächen bauen. Insbesondere gilt dies für die Metall-dichtungen an Zylinderkopf und -fuß der XT 600/Ténéré. **Empfehlung:** Am Zylinder, Zylinderkopf, -deckel, Lichtmaschinenendeckel und Kupplungsdeckel sollte "Reinz" eingesetzt werden. Es ist leicht wieder demontier- und entfernbar. Sollten die Dichtflächen verzogen/beschädigt sein, empfiehlt sich unser Silikon-Dichtmittel (schließt Kratzer). Die Motorhälften sollten immer mit Silikon-Dichtmittel zusammengefügt werden.

Reinz-Dichtmasse

Dauerelastische Dichtmasse zur sicheren Abdichtung (Zylinderkopfdeckel) und der zusätzlichen Verwendung an allen Dichtungen. So ergibt sich ein perfekter Schwitzölenschutz.

25 Gramm-Tube Best.Nr.: 5424010 7,90

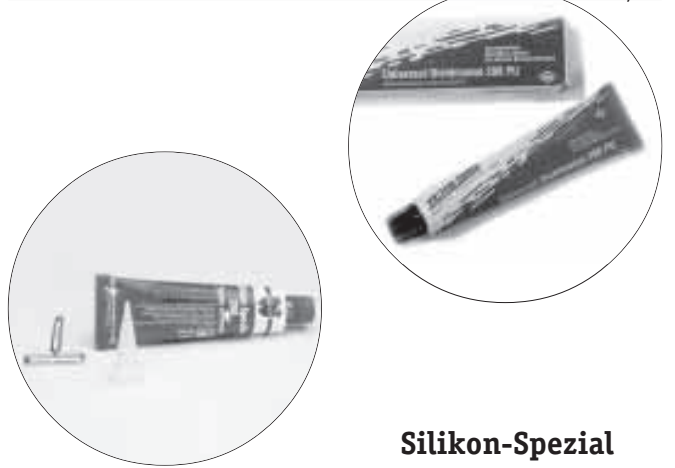

Silikon-Spezial

Die optimale Ergänzung zur "Reinz"-Dichtmasse. Da dieses Mittel besonders klebstark und zäh ist, können auch große Schwitzprobleme gelöst werden. Besonders für Getriebehälften, Zylinderfuß und leicht verzogene Zylinderkopfdeckel geeignet. Durch die enorme Klebkraft und Kriechfähigkeit können Schwitzstellen auch von außen -ohne Motordemontage- abgedichtet werden. 70 ml-Tube mit Dosierspitze.

Best.Nr.: 3024564 19,80

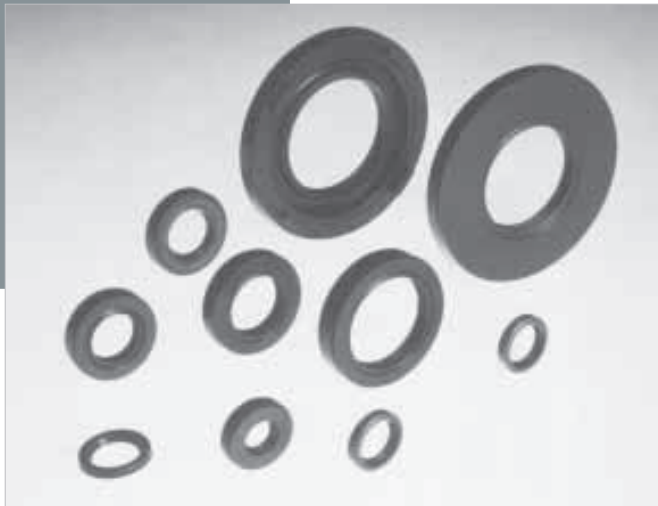

Gabelsimmerringe

Feinste Zutaten und ein erhöhter Anpreßdruck ergeben höhere Haltbarkeit und verbesserte Abdichtung. Das weiche Material versprödet nicht und zieht nachdrücklich (kräftige Ringfeder) das Öl vom Standrohr ab. Preise gelten per Satz (außer TT). Original Ariete oder YAMHA-Originalteil.

XT 500	Best.Nr.: 1658928	12,90
SR 500	Best.Nr.: 1622247	12,90
XT 550	Best.Nr.: 1657954	9,80
TT 600 (bis Bj.89) -ORIGINALTEIL-		
per Stück	Best.Nr.: 1644750	19,80
TT 600 S/E (ab Bj.91) -ORIGINALTEIL-		
per Stück	Best.Nr.: 1644751	18,90
TT 600 R -ORIGINALTEIL-		
per Stück	Best.Nr.: 1644752	19,80
XT 600 (alle)	Best.Nr.: 1644748	12,50
Ténéré (alle)	Best.Nr.: 1644748/1	12,50
XTZ 660 & 750	Best.Nr.: 1644749	12,50

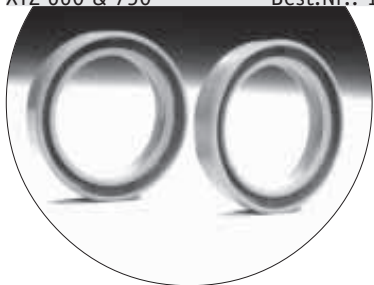

Vergaser-Dichtungen

Vergaser-Dichtungssatz

Kompletter Dichtungs- und Reparatursatz mit allen Dichtungen und einem Schwimmernadelventil (häufigstes Verschleißteil). Für XTZ 750 werden zwei Sets benötigt.

XT 500 (alle)	Best.Nr.: 5424012	22,90
SR 500 (bis '89)	Best.Nr.: 5424013	24,80
XT 600 E/K (ab '90)	Best.Nr.: 5457407	29,80
Ténéré (alle)	Best.Nr.: 5457407	29,80
XTZ 750	Best.Nr.: 5475001	39,80

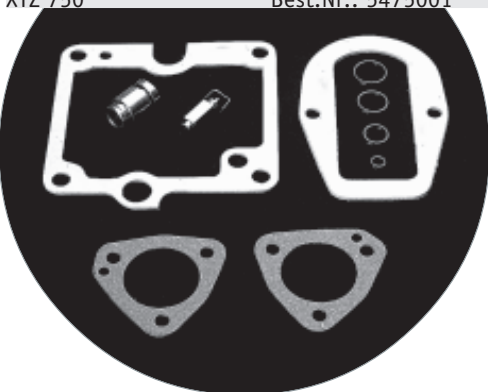

Schwimmerkammerdichtung einzeln

Wenn nur die Schwimmerkammer suppt, reicht auch das Wechseln dieser Dichtung. *Originalteile.

XT 500 (alle)	Best.Nr.: 5424060*	12,80
SR 500 (bis '89)	Best.Nr.: 5424061*	13,80
SR 500 (ab '90)	Best.Nr.: 5424062*	5,90
XT/TT/XTZ 550/600/660 (alle)		
	Best.Nr.: 5457448*	12,80
XTZ 750	Best.Nr.: 5424055	à 9,80

Simmerringsätze

Oft doppelt ausgeführte Dichtlippenkonstruktion. Mit Metallkern und kräftiger Ringfeder. Komplette Simmerringsätze -auch mit allen Sonderformen (für Ritzelausgang etc.).

XT*/SR 500	Best.Nr.: 5424011	39,80
XT 550/600/E/K, Ténéré & alle TT 600		
	Best.Nr.: 5457402	42,90

*Für XT 500 ohne Kontaktwellendichtung; -bitte gesondert bestellen.

Einzelsimmerringe

Originalteile.

Für DeKo-Ausrückhebel (im Zylinderkopfdeckel)		
XT/SR 500	Best.Nr.: 5424022	12,80
Für Drehzahlmesserantrieb (im Zylinderkopfdeckel)		
XT/SR 500	Best.Nr.: 5424025	12,80
Für Kontaktwelle (im Zylinderkopfdeckel)		
XT/SR 500	Best.Nr.: 5424019	8,90
Für Kurbelwelle (LiMa-Seite)		
XT/SR 500	Best.Nr.: 5424017	19,80
Für Kurbelwelle (Kupplungsseite; -im Kupplungsdeckel)		
XT/SR 500	Best.Nr.: 5424018	19,80

Weitere Simmerringe finden Sie in den einzelnen Rubriken (z.B.: Hinterradsimmerring unter "RAD" etc.)

Benzinhahn - Reparatursatz

Kompletter Satz zur Grundüberholung des Benzinhahns. Bei der SR mit Unterdruckventil.

SR 500	Best.Nr.: 5424015	29,80
XT 600 ('87-'89)	Best.Nr.: 5457405	9,90
XT 600 E/K (ab '90)	Best.Nr.: 5457406	15,90
Ténéré ('85-'87)	Best.Nr.: 5457405	9,90
Ténéré (ab '88)	Best.Nr.: 5457406	14,90
XTZ 660	Best.Nr.: 5457406	14,90

Benzinhahn-Ersatzteile

Dichtscheibe/O-Ring für Verstellknopf (Abb.1)

XT 500	Best.Nr.: 5424020	12,80
SR 500(Gummischeibe)	Best.Nr.: 5424023	16,80
SR 500(zus.O-Ring)	Best.Nr.: 5424024	12,80
XT 600 ('89) und Ténéré ('87)		
	Best.Nr.: 5424040	6,90
XT 600 E/K ('90-) und Ténéré ('88-)		
	Best.Nr.: 5424041	6,90

O-Ring für Anschlußstopf (Abb.2)

XT 500	Best.Nr.: 5424021	12,90
--------	-------------------	-------

Anschlußdichtung zum Tank (Abb.3)

XT 500	Best.Nr.: 5424028	12,80
SR 500	Best.Nr.: 5424026	13,90
XT 600/660 + Ténéré	Best.Nr.: 5424029	5,90
TT 600 E/S	Best.Nr.: 5424047	5,90
TT 600 R	Best.Nr.: 5424054	5,90

Dichtung für Membrangehäuse (ohne Abb.)

SR 500	Best.Nr.: 5424027	12,80
--------	-------------------	-------

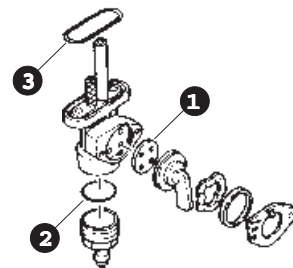

Spezial Fühlerleerenset

Gerade die YAMAHA-Einzyylinder haben sehr seltene Einstellmaße, für die es kaum Fühlerleerensets gibt.

So haben wir ein Set zusammengestellt, das alle benötigten Blätter enthält und in einer praktischen Klapphalterung untergebracht ist. Insgesamt sind neun Blätter mit folgenden Maßen enthalten: 0,03 _ 0,05 _ 0,08 _ 0,10 _ 0,12 _ 0,15 _ 0,18 _ 0,20 _ 0,25 . **Deutsches Qualitätsprodukt; -kein Billignachbau.**

komplettes Set	Best.Nr.: 5524001	9,80
Einzelnes Blatt (0,30) für XT 500- Kontakte (im PVC-Heft)		
	Best.Nr.: 5524002/1	3,90

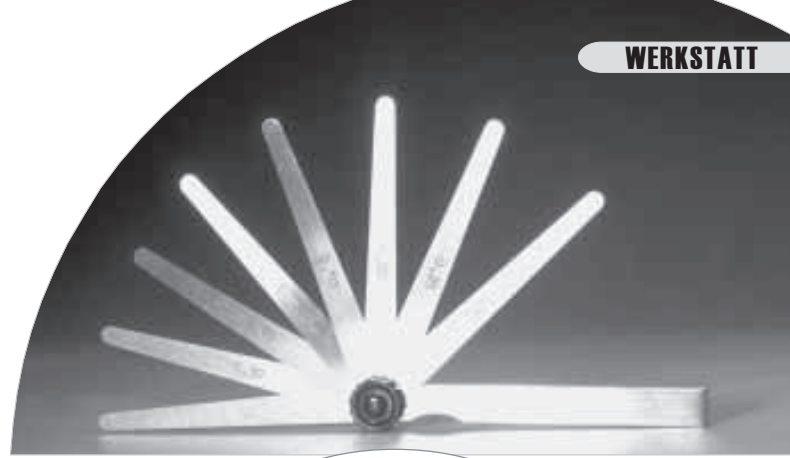

Ventil Montagewerkzeug

Zur sicheren De- und -Montage von Ventilen.

Das Werkzeug ist speziell auf die schwierigen Platzverhältnisse der XT/SR-Motoren abgestimmt.

Für alle Modelle geeignet (Spannbereich 35 bis 170mm).

	Best.Nr.: 5524019	89,--
--	-------------------	-------



Verwendung der Blätter:

0,08 = Einlaßventil

XT/SR 500 (mit zweifacher Direktschmierung) und XT 550/600/E/K/Ténéré & XTZ 660

0,12 = Auslaßventil

XT/SR 500 (mit zweifacher Direktschmierung) und XT 550/600/E/K/Ténéré & XTZ 660

0,15 = Einlaßventil

XT/SR 500 (ohne zweifache Direktschmierung)

0,20 = Auslaßventil

XT/SR 500 (ohne zweifache Direktschmierung)

Die übrigen Blätter wurden auf zu messende Laufspiele im Motor abgestimmt.

Info

Gewindeleere

Ein komplettes Gewindeleerenset mit allen metrischen und Withworth- (Ölanschlußschrauben etc.) Gewindemaßen. So ist jede Schraube exakt und schnell messbar.

In feststellbarer Klappscheide. 52 Blätter. Made in Germany.

	Best.Nr.: 5524031	19,80
--	-------------------	-------

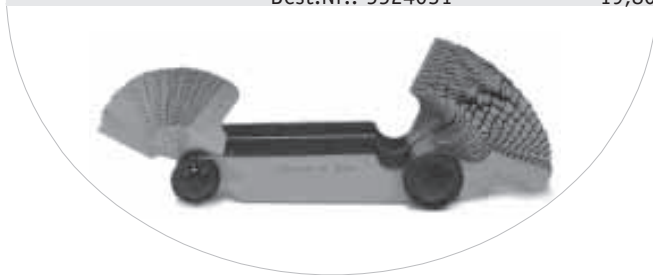

Ventil-Einschleif-Handgerät

Die preiswerte Möglichkeit des Ventile-Einschleifens. Hier gehört noch ein bißchen Schweiß zum Erfolgserlebnis. Der Sauger nimmt das Ventil fest in den Griff und ermöglicht eine streßfreie Handarbeit. Dazu einfach den Stiel zwischen den Handflächen (wie Feuermachen bei den Urvölkern) abwechselnd drehen. Handgerät bestehend aus Sauger mit Stiel.

mit 20 mm-Sauger	Best.Nr.: 5524013	8,90
mit 30 mm-Sauger	Best.Nr.: 5524014	8,90



Ventil-Einschleifpaste

Kompletter Satz fürs Vor- und Einschleifen.

Zuerst wird mit der groben Paste Pitting beseitigt und danach erfolgt das endgültige Einschleifen mit der Feinpaste. So wird das selbstgemachte Einschleifen zum kalkulierbaren Erfolgserlebnis.

Auch zum Polieren von Ventilen geeignet.

100ml-Doppeldose	Best.Nr.: 3024525	26,80
------------------	-------------------	-------

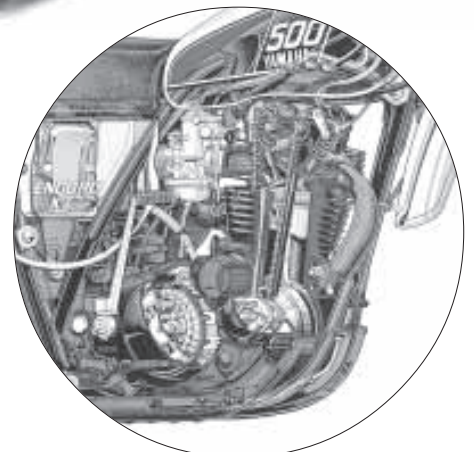



Original - Werkstattbuch

Der dicke Original-Wälzer mit unzähligen Details und wesentlich tieferen Detailinformationen.

Wir haben im letzten Moment zugeschlagen und einen großen Posten dieser Bücher ergattert (gibts in Zukunft nur noch auf Micro Fische).

Entgegen dem Aufdruck (XT 600 E/K-Buch) sind die Anleitungen für alle Baujahre vorgesehen.

Ein einmaliges Informationswerk für den Profi.

XT 600 ('87-'89) & Ténéré ('88-)	Best.Nr.: 7144010	98,--
alle XT 600 E/K -auch sehr gut für TT 600 S/E/R (Motor) geeignet	Best.Nr.: 7144011	98,--

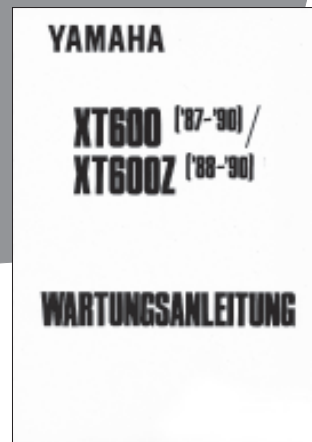

F- Cap
Die genialen Gabel-Verschlußkappen. Direkt mitwechseln ! Für alle XT/XTZ + SR. Siehe "Fahrwerk".

Reparaturanleitungen

Mit der reichen Sammlung von technischen Daten, Darstellungen und Zeichnungen finden sich Antworten auf nahezu alle Fragen.

Die ausführliche Beschreibung aller Arbeits- und Wartungsvorgänge verhindert in vielen Fällen eine kostspielige Folgereparatur. Alle Anleitungen liegen in den neuesten Ausgaben vor.

SR 500 (bis '83)	Best.Nr.: 7122000	42,--
SR 500 (ab '84) & SR 500 T	Best.Nr.: 7122001	42,--
XT 500 (alle)	Best.Nr.: 7158300	42,--
XT 600 (bis '89) & alle Ténéré	Best.Nr.: 7144000	42,--
XT 600 E/K -auch sehr gut für TT 600 S/E/R (Motor) geeignet	Best.Nr.: 7144001	42,--
XTZ 750	Best.Nr.: 7175000	42,--

Fixnippel

Das kleine Döschen mit dem nützlichen Allerlei hilft aus so mancher brenzlichen Situation, wenn der gerade gerissene Zug nicht unmittelbar verfügbar ist.

Der komplette Kit enthält verschiedene Innenzüge mit unterschiedlichen Durchmessern und allen benötigten Nippelformen (kleine für Gaszug und entsprechende für den Kupplungszug). Dies ist in einer kleinen Dose untergebracht, die sich als ständiger Begleiter anbietet.

Fixnippel komplett	Best.Nr.: 5524008	22,80
--------------------	-------------------	-------



Ventileinsteller

- Präzises Ventileinstellen
- Präzisionsschlüssel
- Griff mit optimalem Griff
- Querbohrung, zur Feinjustierung mit einem Stift
- Hart-Aluminium
- NC-gedreht

XT/TT 550/600/660	Best.Nr.: 5524020	19,80
Für alle XT/SR 500	Best.Nr.: 5524033	19,80



Telefix - Reparaturständer

Die sichere und universelle Hilfe für alle Reparatur- und Wartungsarbeiten! Die entscheidenden Vorzüge eines Hauptständers werden hiermit ideal ergänzt oder ersetzen mangelhafte Hauptständer (siehe Bemerkung zu den XT 600-Hauptständern unter "Ständer").

- individuell auf jeden Typ einstellbar
- Neu: Jetzt höhenverstellbar !!
- langer, abnehmbarer Hebelarm
- fahrbar
- leichtes Aufbocken (Gleitrollen)
- stabile, gepolsterte Aufnahmeschalen
- An Schwinge oder Rahmen ansetzbar

kunststoffbeschichtet Best.Nr.: 1624500 129,--

Moto-Mover II

Leichtes Manövrieren und Rangieren des aufgebockten Motorrades.

Im Vergleich zu den übrigen, von uns getesteten Modellen, kristallisierte sich dieses Modell als die beste Variante heraus:

- Volle Drehung des Motorrades auf der Stelle.
- Quer verschiebbar -ohne Rangieren.
- Fahrzeug kann platzsparend in jede Ecke verschoben werden.
- Optimale Grundlage zur Überwinterung (beide Räder können mit nur einer zusätzlichen Abstützung in der Luft gehalten werden).
- Aussparung für Hauptständerausleger.
- Extrem belastbar.
- 5mm Stahlplatte mit eingeschweißten Verstrebungen.
- 4 kugelgelagerte Zwillingss-Vollgummiräder (schonen den Bodenbelag und sind extrem leichtläufig). 360° wendbar.
- 2 Feststellbremsen.
- Rutschfeste Moosgummiauflage für den Hauptständer.

Eine Empfehlung für alle, die ihr abgestelltes Fahrzeug leicht umstellen wollen.

Best.Nr.: 1624660 198,--



Reifen - Montiergerät

Sicheres, sauberes und professionelles Montiergerät. Für den Renneinsatz konzipierte Konstruktion aus Chrom-Molybdän-Stahl. Zur Montage von 17- bis 21-Zoll-Reifen.

Best.Nr.: 2510010 129,--





600er Rotorabzieher

Alle bis heute getesteten Rotorabzieher hatten einen entscheidenden Nachteil; -sie passten nicht. Deshalb haben wir nun einen eigenen Abzieher gefertigt, der der Original-Werksausrüstung entspricht und mit stabileren Schrauben ausgerüstet wurde. NC-gedrehter Stahlabzieher. Aus einem Stück gefertigt und mit 8.8-Adapterschrauben ergänzt.

Für XT 550/600, Ténéré, alle TT-Modelle und XTZ 660.
 Best.Nr.: 5524007 79,--



500er Zündkerzenschlüssel

Robuster, einfach aufgebauter Schlüssel. Damit die Fingerchen auch heil bleiben, haben wir eine lange Version (100 mm) gewählt.

Für XT/SR 500 Best.Nr.: 5524003 6,90



500er

Polradabzieher

Für alle XT/SR 500 - Polräder geeignet. Gehärtete Version.

Best.Nr.: 5524000 12,90



600er Zündkerzenschlüssel

Speziell für die 600er-Zündkerzenlage wurde dieser patentierte Schlüssel entwickelt, der einerseits sehr wenig Platz beansprucht und andererseits die vorhandenen Montageverhältnisse optimal ausnutzt.

So wird das sonst fummelige Wechseln der Zündkerze zum Kinderspiel. Der Hebelarm läßt sich in kleinen Schritten in den Schlüssel einstecken, wodurch das „Nachfassen“ beim Fest- oder Losschrauben perfekt ermöglicht wird.

Und damit die Zündkerze bei der De- und Montage nicht rausfällt, ist ein Gummihalter fest eingepresst.

NEU: Wir arbeiten den Zündkerzenschlüssel so um, daß er jetzt für alle Modelle paßt (wegen der verschiedenen Rahmenformen paßte dieser an vielen Modellen nicht).

Speziell für alle XT/TT-Modelle ab 550 cm

Best.Nr.: 5524005 19,80



Modified by

Wunderlich

das Original

Hand - Fettpresse

Das ideale Werkzeug für den Heimbedarf. Klein, handliche Stoßpresse für alle Abschmier-Nippel.

65ml Best.Nr.: 5524015 19,80

Die XT-Einzyylinder

Ein Standardwerk und Verpflichtung für jeden XT-Fahrer. Die ganze XT-Geschichte, mit allen Fakten, Bildern und Besonderheiten (TT 500, HL 500, Paris-Dakar, usw.).

Mit Streifzügen zur SR und XT 550/600. Viele erstaunliche Fakten und Kurioses. Mit Herzblut geschrieben.

Und da wir auch seit elf Jahren XT-Geschichte schreiben, durften wir mit Rat und Tat behilflich sein.

120 Seiten, gebunden und mit vielen (teils farbigen) Bildern.

Best.Nr.: 7157400 39,80



Abdeckplanen

Wer sein Fahrzeug liebt, schützt es vernünftig mit einer wetterfesten und stabilen Abdeckplane.
Kein Billigprodukt, sondern höchste Qualität, die kältestabil ist und einer Kondenswasserbildung vorbeugt. So hat der Rost keine Chance und die Maschine ist bestens geschützt.

Indoor-Cover (Abb.)

Ein Qualitätsprodukt "made in Germany".
Schützt Fahrzeuge die in der Garage überwintern effektiv vor Staub, Feuchtigkeit und Kratzern.
Sorgt für eine optimale Belüftung gegen Kondenswasser. Weiches, atmungsaktives Baumwollgewebe.

Für XT/SR 500	Best.Nr.: 1088004	98,--
Alle 550/600/660 & 750er	Best.Nr.: 1088005	129,--

Kimpex-Cover

Der optimale Schutz für jede Jahreszeit und durch die kleinen Packmaße optimal transportierbar.

- Kälte- und hitzebeständiges Material.
- Reißfest.
- Gute Luftzirkulation durch eingearbeitete Lüftungsnetze zur Vermeidung von Korrosion.
- Mit Schnürösen an der Unterseite zum Festzurren und zur Diebstahlsicherung.
- Eingearbeiteter Gummizug für festen Sitz.
- Optimal faltbar.
- Mit Transporttasche

Für XT/SR 500	Best.Nr.: 1088007	59,80
Alle 550/600/660 & 750er	Best.Nr.: 1088008	69,80

Thermo-Cover

Der hochwertige Schutz von "EIG". Der beste Schutz für Überwintern und Schutz im Freien.

- Kälte- und hitzebeständiges (bis 220°C) Material.
- Reißfestes, weiches und beschichtetes Nylongewebe. Sehr dichte Gewebestruktur.
- Atmungsaktiv.
- UV-stabilisiert
- Mit zwei Schnürösen an der Unterseite zum Festzurren und zur Diebstahlsicherung.
- Eingearbeiteter Gummizug für festen Sitz.
- Optimal faltbar.

Für XT/SR 500	Best.Nr.: 1088001	189,--
Alle 550/600/660 & 750er	Best.Nr.: 1088002	198,--

Gabel - Stopfenschlüssel

Die Alternative zu den sehr teuren, gigantisch großen Inbusschlüsseln zum Öffnen der Original-Gabelstopfen an XT und SR 500.
Ein besonders langer Sechskant, der einfach in den Innensechskant der Gabelstopfen gesteckt wird. So können die Gabelstopfen mit einem normalen Schraubenschlüssel geöffnet werden.

Für alle SR 500	Best.Nr.: 1900224	9,80
Für alle XT 500	Best.Nr.: 1900225	9,80

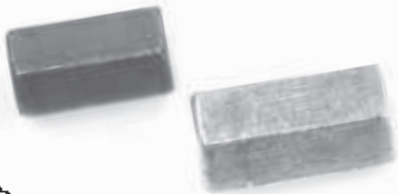
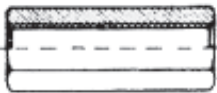

ABUS Safety

Unserer Meinung nach die sicherste Art der Diebstahlsicherung. Bremsscheibenschlösser oder andere witzige Konstruktionen werden von Langfingern allzusehr schnell übersehen (manchmal auch vom Besitzer) oder unterschätzt, was zu heftigen Schäden führen kann. Zudem wird kein richtiger Diebstahl-, sondern lediglich ein leicht überwindbarer Wegfahrerschutz gewährleistet. Deshalb schwören wir auf bewährte Kettenschlösser höchster Güte.

Zugegeben: Diese sind schwerer zu transportieren, bieten jedoch unzählige Vorteile:

- Potentieller Dieb wird unmißverständlich über die Schwere seines Vorhabens informiert.
- Helm kann mitbefestigt werden.
- Kann um die Gabel/Rahmenrohr gelegt werden (keine Gefahr des leichten Radausbaus).
- Geschweißter Schloßkörper.
- Sicherheits-Schließwerk, komplett aus Edelstahl.
- Aufbohrgeschützer ABUS Schließzylinder, mit Staubkappe.
- 11mm Verschlußbügel aus durchgehärtetem Stahl.
- Keine Angriffspunkte für Bolzenschere oder Brecheisen.
- Durchgehärtete, verzinkte Kette aus 10mm starkem Stahl.
- Kette ist mit schonendem PVC umschumpft.

Da vermeintlich preisgünstige Angebote schnell ihren Meister finden, sollte hier nicht am falschen Ende gespart werden.

Best.Nr.:1100110	129,--
------------------	--------



Optimate Batterieladegerät

Neues Lade- und Testgerät für alle Batterien (YTX- und normale Batterien).

Zuverlässiges Dauerladen (und Überwintern) ohne Gefahr der Überladung oder Überhitzung des Gerätes. Lädt auch tiefentladene Batterien von bis zu 2 Volt und erkennt sulfatierte (verreckte) Batterien.

Das intelligente Electronic Kontroll-System zeigt den Batterie-Zustand permanent an:

rot: Batterie sulfatiert (ist kaputt).

orange: Batterie ist tiefentladen -kann aufgeladen werden.

gelb: Batterie schwach -wird normal geladen.

grün: optimaler Zustand -Ladevorgang abgeschlossen.

Rechnet sich nach kürzester Zeit, da so manche totgeglaubte Batterie wieder gerettet werden kann.

Ein hervorragendes Ladegerät für alle Batterien und das **preiswerteste für YTX-Batterien** (XT 600 E/K, TT 600 E und XTZ 660).

Komplett mit verschiedenen Direktanschlußmöglichkeiten (Steckdosensystem für die eingebaute Batterie) und großen Krokodilklemmen.

12 Volt Best.Nr.: 2024525 89,--

Optimate-Stecker und Steckdosen

Stecker

Zu Norm-Steckdosen passender Stecker, der die direkte Verbindung des Optimate-Ladegerätes mit der XT oder SR erlaubt.

Beiliegend auch ein Adapter, der das Laden z.B. einer KFZ-Batterie über den Zigarettenanzünder erlaubt.

Mit eingebauter Sicherung, Zigarettenanzünder-Adapter und 50cm Zuleitung.

Für alle Optimate- oder baugleicher Norm-Steckdose. Mit eingebauter Sicherung.

Best.Nr.: 8200026 19,80

Steckdose

Zur Überwinterung, laden der Batterie oder zum Anschluß von Verbrauchern.

Komplett mit Schutzkappe, 50cm Zuleitung, eingebauter Sicherung und angebrachten Ringösen.

Best.Nr.: 8200027 19,80

"M+S" Lade- und Frischhaltegeräte

Sehr kleine Lade- und Frischhaltegeräte, die preiswerten Ladespaß bieten. Für eine optimale Frischhaltung gibt's jetzt auch einen genau abgestimmten Widerstand (liegt bei), der für perfekten Erhaltungstrom sorgt.

Komplett mit großen Krokodilklemmen und Widerstand. Steckdosengerät, mit langem Zuleitungskabel und Anzeigelampe.

Nicht für YTX-Batterien (XT 600 E/K, TT 600 E und XTZ 660).

12 Volt Best.Nr.: 8200011 17,90

6- & 12 Volt (umschaltbar)

Best.Nr.: 8200012 24,80



HELLA Stecker + Steckdose

Das Steckdosensystem in der genormten und in fast allen Bereichen genutzten Ausführung.

Ob Verbraucher, Ladegerät oder Lampe, jetzt kann alles problemlos und sicher über diese genormten Stecker angeschlossen werden.

Das ideale System für alle, die kein überstartfähiges System brauchen (z.B. alle Modelle mit Kickstarter)

Achtung: Nicht zum Überstarten geeignet! Hier wäre es sinnvoller, unser "Bike-Start-System" zu verwenden.

Stecker (mit Zugentlastung; -verhindert Kabelabrisse)

Best.Nr.: 2024543 8,90

Steckdose (Aluminium-Ausführung mit Staubdeckel und Befestigungsmutter)

Best.Nr.: 2024544 9,80



Bikestart

Die XT 600 E, TT 600 E, Ténéré oder XTZ-Modelle sind nur bei 20% Gefälle und ordentlich Speed anschiebbar. Jeder, der es anders probiert hat, wird sich noch mit Grausen erinnern.

- Überstarten bis 90A belastbar(!), Batterie laden und erhalten, ohne Seitendeckel-Demontage und Kurzschlußgefahr.
- Beliebig erweiterbares System
- Reichhaltiges Zubehör
- Made in Germany

Einbau-Steckdose

- 65cm Anschlußkabel zur Batterie
- Spritzwassergeschützt mit Klappdeckel
- Zur Starthilfe geeignet (bis 90 A belastbar)
- Einbauzubehör
- Einbaufertig verdrahtet, mit 6qmm Batterie-Anschlußleitung und angebrachten Batterie-Ringzungen.

Best.Nr.: 2024563 24,90

Stecker

Zum Anschluß von weiteren Verbrauchern (Lampe, Radio usw.) oder eines Ladegerätes.

- Anschluß für handelsübliche 6,3mm - Flachsteckhülsen

Best.Nr.: 2024567 14,90

Starthilfekabel

Handlich und kompakt für unterwegs und zu Hause.

- 160cm langes, flexibles Kupferkabel (6 qmm)
- Vollisolierte, große Batteriepol-Zangen
- mit Stecker

Best.Nr.: 2024564 29,80

Bikestart - Set

Komplettes Überstartset.

- Komplette Einbausteckdose (Art.2024563)
- Überstartkabel (Art.2024564)

Best.Nr.: 2024568 54,80

Dauer - Erhaltungs- / Ladegerät

Schonende Ladung und Erhaltung der Batterie bei längeren Fahrpausen (unbegrenzte Dauer). Für ein ständig startfähiges Fahrzeug, ohne Batterieausbau.

Die perfekte Batteriepflege über den ganzen Winter. Nicht für YTX-Batterien.

- 600mA Lade-/Erhaltungsstrom (unbegrenzte Dauer)
- mit Ladeanzeige (ab 200mA)
- batterieschonend (Abschaltung bei 14,1 Volt)
- 190cm Anschlußleitung
- mit Stecker (fertig angebracht)

Best.Nr.: 2024566 69,80



Installations
- Material
gibt's unter
"Elektrik"

Magnet - Ölblaßschraube

Hier zeigt sich, wo gehobelt wird.

Feinster metallischer Abrieb wird zurückgehalten und kann so analysiert werden. Dadurch läßt sich Verschleiß frühzeitig erkennen und Abrieb dem Ölkreislauf entziehen.

Für alle XT/TT 500/550/600/660/750 und SR 500

Best.Nr.: 5325701 12,80

Passende Kupferdichtung

Best.Nr.: 5325702 -,80



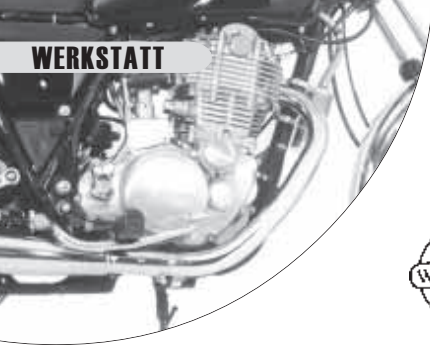

Inbusschraubensätze rund um Lenker und Gabel

Zumindest als praxisfremd zu bezeichnende Qualität und Ausführung ersetzen wir durch rostsichere und sichere Inbusschrauben.

Gabelbrückensatz

Kompletter Satz für die Holm-Klemmaufnahmen. Ein Spezialsatz mit niedrigem Kopf, so daß diese nicht abstehen. Für obere und untere Gabelbrücke, mit Unterlegscheiben. Verzinkt und chromatiert.

SR 500	Best.Nr.: 1624575	9,80
XT 500/550/600/ E/K / 660/TT 600 + Ténéré		
	Best.Nr.: 1624581	14,80



Lenkerschaltersatz

Schluß mit den fummeligen und wenig ansprechenden Kreuzschlitzschrauben. Satz (verzinkt) mit Unterlegscheiben.

XT/SR 500		
links	Best.Nr.: 1624577	3,90
rechts	Best.Nr.: 1624576	3,90
XT 550/600/ E/K / 660/TT 600 + Ténéré		
links	Best.Nr.: 1624579	3,90
rechts	Best.Nr.: 1624580	5,90

Hauptbremszylinder-Befestigungssatz

Kompletter Satz (verzinkt) mit Unterlegscheiben.

XT 550/600/ E/K / 660/TT 600 + Ténéré		
	Best.Nr.: 1624583	3,90

Spiegelhaltersatz (links)

Kompletter Satz (verzinkt) mit Unterlegscheiben.

XT 550/600/ E/K / 660/TT 600 + Ténéré		
	Best.Nr.: 1624582	2,90

Lenkerklemmensatz

Glanzverzinkter, kompletter Satz.

XT/SR 500	Best.Nr.: 1624574	5,90
XT 550/600/ E/K / 660/TT 600 + Ténéré		
	Best.Nr.: 1624578	5,90

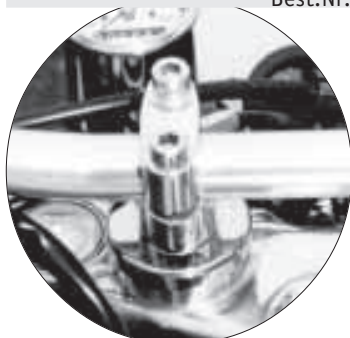

Motorschraubensets

Kompletter Schraubensatz für den ganzen Motor mit V 2 A-oder glanzverzinkte Inbusschrauben.

Bis in die Tiefen des Innensechskant optimal geräumt. Zähes Material, mit 10 Jahren Garantie.

Enthält alle Sichtschrauben (ggf.mit Cu-Ring). Sogar an die Ölfilter-Entlüfterschraube haben wir gedacht !

VA-Motorschraubenset

Außerordentlich stabile Schrauben aus deutscher Fertigung. Wir verwenden ausschließlich VA- Schrauben mit höchster Zugfestigkeit (übertreffen bei Weitem die geforderten Anzugsmomente); -ein Abreißen ist unmöglich.

XT / SR 500	Best.Nr.: 1658321	29,80
XT 550 / 600/E/K, Ténéré + TT 600		
	Best.Nr.: 1657403	24,80

Glanzverzinkte-Motorschraubensets

Kompletter Schraubensatz für den ganzen Motor jetzt auch mit glanzverzinkten-Inbusschrauben.

Bis in die Tiefen des Innensechskant optimal geräumt. Zähes Material, mit 10 Jahren Garantie.

Enthält alle Sichtschrauben (ggf.mit Cu-Ring). Sogar an die Ölfilter-Entlüfterschraube haben wir gedacht !

Außerordentlich stabile Schrauben aus deutscher Fertigung. Wir verwenden ausschließlich Schrauben mit höchster Zugfestigkeit (übertreffen bei Weitem die geforderten Anzugsmomente); -ein Abreißen ist unmöglich.

Neu 1000

XT / SR 500	Best.Nr.: 1658320	19,80
XT 550 / 600/E/K, Ténéré + TT 600		
	Best.Nr.: 1657402	14,80

Vergaser Inbusschraubensatz

Keine krummen Finger, Bohrer oder Sprengstoff sind mehr notwendig, um die Schwimmerkammer zu demontieren! Dieser speziell abgelängte Inbusschraubensatz macht Schluß damit. Widerstandsfähige 8.8 - Inbusschrauben, verzinkt, inklusive Schlüssel und Unterlegscheiben. Kompletter Satz.

XT/SR 500 (-'89)	Best.Nr.: 1624501	4,90
SR 500 ('90- ; 24 PS)	Best.Nr.: 1624502	4,90
XT 550/600/ E/K / 660/TT 600 + Ténéré (Primärvergaser)		
	Best.Nr.: 1624502	4,90

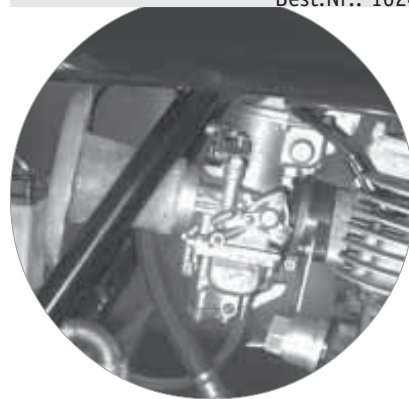

Schraubenfest

Prekäre Konsequenzen ergeben sich zumeist im Motorbereich aufgrund sich lösender Schrauben. Deshalb sei es dringendst angeraten, nahezu jede Schraube im Motorbereich mit diesem Mittel zusätzlich abzusichern.

Wir verwenden fast nur „mittelfest“, um eine erneute Demontage nochmals zu ermöglichen. Für grobengewindige Motorhalteschrauben (ab SW 12) kann auch hochfest verwendet werden. Sehr sparsame Anwendung. 3 ml Dosierfläschchen.

mittelfest	Best.Nr.: 3024523	6,90
hochfest	Best.Nr.: 3024535	6,90

Bremszylinderdeckel Inbusschraubensatz

Die Schrauben des Hauptbremszylinders sind immer wieder ein Fall für den Bohrer. Falsches Material, von der aggressiven Bremsflüssigkeit unterstützt, führt zum permanenten Festbacken der Originalschrauben. Wir verwenden daher verzinkte Inbusschrauben, die auch nach Jahren noch optimal lösbar sind.

Kompletter Satz mit Schlüssel.

SR 500 (-'83)	Best.Nr.: 1624560	3,90
SR 500 S (-'83-) + XT 550/600/E/K/660/750/Ténéré/TT	Best.Nr.: 1624561	3,90



Sitzbank-Flügelschraubenset

Die Zugänglichkeit und Handhabung der Sitzbankbefestigung stellt eine herbe Zumutung dar. Dem setzen wir ein Ende! Mit verzinkten und genau abgelängten Flügelschrauben wird ein leichter An- und Abbau gewährleistet. Lieferung erfolgt per Satz mit Unterlegscheiben.

SR 500	Best.Nr.: 1624509	8,90
XT 500	Best.Nr.: 1624510	6,90
XT 550/600/E/K	Best.Nr.: 1624511	6,90



Automatik - Bremsentlüfter

Einfach, schnell und ohne teures Spezialgerät, kann nun jeder seine Bremsanlage selber entlüften.

Das aufwendige manuelle Entlüften entfällt.

Einfach Entlüfter mit Schlauch auf den Entlüfternippel schieben, Nippel lösen und schon kann die Anlage mit wenigen Pumpbewegungen entlüftet werden.

Am Ende des Schlauches befindet sich ein einstellbares Kugelventil, das bei Druck öffnet und ein Rücklaufen der Flüssigkeit verhindert.

Für alle Bremsanlagen passend.

Best.Nr.: 5524032	14,80
-------------------	-------

Motor- befestigungsschrauben

Ausgelutschte Gewinde (bei der Original "Käse-/Buttermischung" kein Wunder) sind oft ein Grund für abgerissene Motorhalterungen. Oft muß nur eine Schraube ausschlagen und schon reißen weitere, wegen der nun auftretenden Überlastung gerne ab.

Wir verwenden ausschliesslich stabile 8.8 Innensechskantschrauben zur kompletten Motorbefestigung. Sieht verdammt hübsch aus und ist die einzige 100%ige Versicherung gegen Rost und Abriss.

Einige Schrauben lassen wir für uns fertigen, da diese nicht oder nur schwer auf dem freien Markt erhältlich sind.

Glanzverzinkter Komplettkit (falls möglich auch mit Muttern).

XT 500

alle Baujahre	Best.Nr.: 1658327	29,80
---------------	-------------------	-------

SR 500

alle Baujahre	Best.Nr.: 1622022	29,80
---------------	-------------------	-------

XT 600 (alle) , Ténéré (alle) + TT 600 S/E (-'96)

alle Baujahre	Best.Nr.: 1644065	29,80
---------------	-------------------	-------

TT 600 E (-'97-)

alle Baujahre	Best.Nr.: 1644066	29,80
---------------	-------------------	-------

TT 600 R (-'97-)

alle Baujahre	Best.Nr.: 1644067	29,80
---------------	-------------------	-------



Neu
2000

Neu
2000





Einfülltrichter

Flexibler Elastomer-Einfülltrichter. Die Lage und/oder Größe der Einfüllstutzen treibt einen doch oft zum Wahnsinn, da beim Ansetzen der Ölflasche oft eine gute Portion daneben geht.

Die Idee eines speziellen Einfülltrichters bzw. -sets ist zwar nicht neu, aber durch das hochflexible Material läßt sich dieser Stutzen auf kleinstem Raum unterbringen. Kann auch als Tanktrichter (benzinbeständig) verwendet werden. Mit Riffelung und Abflußstegen. Öl-, benzin- und säurebeständig.

Einteilig.

Für XT/SR 500, XT 550, XT 600 E/K, Ténéré (´86-), XTZ 660 750 und TT 600 (´91-).

Best.Nr.: 1624550 19,80

Vierteilig

Für alle XT, SR, XT, TT und XTZ.

Besonders XT 600 bis Bj.89 und Ténéré bis ´85 benötigen den dünnen Aufsatz und die Verlängerung, wegen der „bescheidenen“ Lage des Einfüllstutzens.

Best.Nr.: 1624558 42,80

Vielfältige
Kombinations-
möglichkeiten . . .

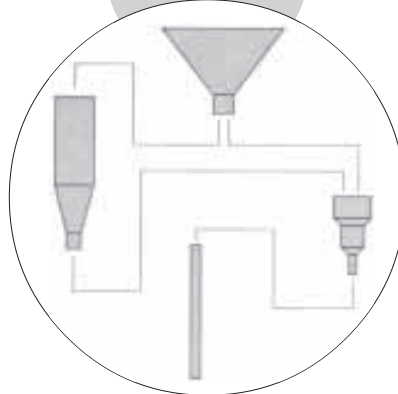

Einfüllspritze

Die oft sehr genau bestimmten Füllmengen (z.B. für die Gabel) setzen normalen Meßbechern klare Grenzen. Ganz abgesehen von der Schweinerei beim Einfüllen (gar grauselig wird es bei der Batteriepflege oder -füllung).

Wir haben nun das Ideal entdeckt: Eine preiswerte, 100ml fassende und mit zusätzlichem, aufsteckbarem Adapter (für Batteriebefüllung) versehene Spritze.

Mit genauer Skala und doppelter Gummidichtung.

Best.Nr.: 1624546 9,80



Hünsdorf Meßkanne

Lichtdurchlässige Meßkanne zur genauen Bemessung einzufüllender Öle.

Mit unverwischbarer, graviertem und blau geprägter Meßskala. Öl-, benzin- und säurebeständig.

500 ml Best.Nr.: 1624548 6,90

1000 ml Best.Nr.: 1624549 8,90



Castrol

Hochleistungsöle

Castrol hat sich mit Nachdruck den neuen Herausforderungen an Sicherheit, Leistung und Umweltschutz gestellt. Dies beweisen die vielen Tests, die diese Bemühungen unterstreichen. Wir möchten den nun erworbenen Technologievorsprung auch Ihnen zugänglich machen und haben uns nach ausgiebigen Versuchen zu einer Empfehlung dieser Produkte entschlossen.

Fakten:

- YAMAHA-Freigabe
- Als mineralisches (Super GP), teilsynthetisches (GPS) oder vollsynthetisches Motorenöl lieferbar.
- Hervorragende Hochtemperatur-eigenschaften.
- Geringer Ölverbrauch.
- Verringerte Schadstoffemissionen.
- Hohe Verschleißfestigkeit.
- Scherstabil (im Gegensatz zu Autoölen eine kompaktere Molekularstruktur, die ein frühzeitiges zerscheren der Ketten verhindert).
- Sehr gute Schaltbarkeit -kein Kupplungs-rupfen (Ruck beim Gang- Einlegen).
- Bessere Entsorgung durch extrem verringerten Chlorgehalt.
- Als Ein- oder Vier-Liter-Gebinde erhältlich.

Alle Castrol-Motorradprodukte sind am roten Verschluss zu erkennen, damit auch nichts Falsches in den Motor gelangt.

Super GP

Das bewährte, mineralische Hochleistungs-Motorenöl, das auch schon für viele XT- und SR-Modelle empfohlen wurde. Im Laufe der vielen Produktionsjahre wurde es zu einem der besten mineralischen Motorenöle weiterentwickelt.

API SG- und CCMC G4 - Klassifikation. **SAE 20 W 40.**

Empfehlung: Für Tourenfahrer das beste Preis- / Leistungsverhältnis. Sollte nicht für den überwiegenden Kurzstreckenverkehr (schnellere Alterung) eingesetzt werden.

1000ml	Best.Nr.: 3024400	14,90
4000ml	Best.Nr.: 3024401	54,90

GPS

Teilsynthetisches HIGHTEC-Motorenöl für hochdrehende Fahrzeuge entwickelt.

Die hochmoderne Additivtechnologie und der Syntheseanteil machen die tiefen Viskositätsbereiche möglich: Für eine sichere Schmierung in jeder Situation und eine schnelle Durchölung gegen Kaltstartverschleiß.

API SG- und CCMC G5 Klassifikation.

SAE 10 W 40.

Empfehlung: Für hohe Jahres-Kilometerleistungen die beste Empfehlung.

Wegen der hervorragenden Viskositätseigenschaften eine Empfehlung für Motoren mit Ölkühler, aber ohne Thermostat und für wassergekühlte Motoren (XTZ 660 + XTZ 750). Dank der schnellen Durchölung für Kurzstrecken- und Wintereinsatz bestens geeignet.

1000ml	Best.Nr.: 3024404	17,90
4000ml	Best.Nr.: 3024405	69,90

Formula RS

Vollsynthetische Motorsport-Qualität.

Der breite Viskositätsbereich bleibt aufgrund der außerordentlichen Scherstabilität auch unter starken mechanischen Belastungen erhalten. Durch den geringen Verdampfungsverlust und die hohe Abdichtung im Kolbenring-/Ventilführungsbereich wird der Ölverbrauch und die Schadstoffemissionen auf ein Minimum reduziert. Wesentlich höhere Wechselintervalle möglich.

API SG/SH-, ACEA A3-96- und CCMC G5 - Klassifikation. **SAE 10 W 40.**

Empfehlung: Für alle Fahrzeuge, die oft an ihrem Leistungslimit gefahren werden und für hohe Jahreskilometerleistungen.

Wegen der hervorragenden Viskositätseigenschaften eine Empfehlung für Motoren mit Ölkühler, aber ohne Thermostat und für wassergekühlte Motoren (XTZ 660 + XTZ 750).

Dank der schnellen Durchölung für Kurzstrecken- und Wintereinsatz bestens geeignet.

1000ml	Best.Nr.: 3024406	20,90
4000ml	Best.Nr.: 3024407	76,90



Mineralisches und synthetisches Öl mischen?

Grundsätzlich können alle Markenöle untereinander gemischt werden. Dies ist jedoch nur im Notfall anzuraten, da sonst die günstigen Eigenschaften des Synthetiköls dahin sind. Zudem kann das Öl nach Beimischung ungeeigneter Öle zum Schäumen neigen (Öl blubbert aus der Motor-entlüftung oder der Druck kann sogar abnehmen).

Testsieger



Castrol-Kettenfett

Der absolute Testsieger im 97er MOTORRAD-Kettenfett-Test. In fast jeder Testdisziplin erhielt Castrol Bestnoten, was zum Gesamtsieg führte. Vollsynthetisches, weißes Kettenfett, das beim Aufsprühen gut sichtbar ist. Für alle Kettentypen geeignet. Auch sehr gut zum Abschmieren von Gelenken und Bowdenzügen (nicht teflonbeschichtet) geeignet. FCKW-freie Sprühdosen. 50ml ; -für's Bordwerkzeug, mit großer Dose nachfüllbar.

	Best.Nr.: 3024547	7,90
300ml	Best.Nr.: 3024548	12,90

"Response" Bremsflüssigkeit

Hochleistungs-Bremsflüssigkeit auf Glykolether-Basis. Der außergewöhnlich hohe Dampfblasenbildungspunkt und erhöht so die Betriebssicherheit der Bremsanlage -auch unter erschwerten Bedingungen. Für spontanes Ansprechverhalten und einen exakten Druckpunkt. Für alle Bremsanlagen geeignet; erfüllt alle geforderten Normen (FMVSS 116, DOT4, SAE 70R3 und SAE J1703).

250ml	Best.Nr.: 3024408	9,90
-------	-------------------	------



Neu 2000

Neu 2000

Bel-Ray Motorenöle

Bel-Ray, der Exklusivhersteller für Motorradöle!

Bel-Ray zählt weltweit zum kleinen Kreis der Schmierstoffhersteller, die sich auf die Entwicklung und Herstellung von Motorradölen spezialisiert haben.

Ein Motorradmotor ist durch seine hohe relative Leistung und die gewaltigen Scherkräfte eher einem hochgezüchteten Auto-Sportmotor gleichzustellen, der zudem mit einem geringen Ölvolumen auskommen muß. Deshalb entwickelt Bel-Ray, als einer der Wenigen, ausschliesslich Öle, die auf die Notwendigkeiten im Motorradbereich zugeschnitten sind.

EXL

Mineralisches Öl - für den Alltagsinsatz. SAE 20 W 50

1000 ml	Best.Nr.:3024500	12,90
4000 ml	Best.Nr.:3024501	49,90

EXR

Ein von Bel-Ray entwickeltes, teilsynthetisches Öl mit dem Zusatz „MOLBUAMIN“, das die erstaunliche Eigenschaft hat, die Wärmeabfuhr zwischen den zu schmierenden Teilen deutlich zu erhöhen. So wird die Motoröltemperatur gesenkt. Besonders für die hitzegeplagten R 80/100 geeignet.

1000 ml	Best.Nr.:3024502	19,90
---------	------------------	-------

EXS

Ein Öl speziell für sehr harte Einsätze oder sportlich orientierte Fahrer. Dieses Öl kann sowohl für den Sahara-Trip als auch für den täglichen Einsatz genutzt werden, garantiert den höchsten Schutz für den Motor und mindert erheblich den Verschleiß. Dies wird auch durch den eindrucksvollen Viskositätsbereich (SAE 5 W 60) unterstrichen.

1000 ml	Best.Nr.:3024512	23,90
4000 ml	Best.Nr.:3024513	79,80



Tip

Sicherheits-Tip

Zustand und Qualität der Bremsflüssigkeit sind für Sie von elementarer Bedeutung. Bremsflüssigkeiten besitzen die unangenehme Eigenschaft, Wasser nachhaltig anzuziehen. Die Bremsflüssigkeit siedet mit steigendem Wassergehalt immer früher und kann plötzlich zum Ausfall der Bremsanlage führen. Daß dies auch tatsächlich passieren kann, haben wir schon zweimal schmerzlich erleben müssen. Wir empfehlen daher die Bremsflüssigkeit mindestens jährlich zu wechseln.

MC 6 Luftfilteröl

Bel-Ray-Luftfilteröl bindet Staubpartikel optimal und hält diese so vom Motor fern. Durch die hohe Wirkstoffkonzentration ist eine sehr sparsame Anwendung möglich und eine Flasche hält so für mehr als zehn Anwendungen. Zudem enthält dieses Öl Haftmittel, die ein Abtropfen unterbinden. Für Original-Schaumstofffilter der XT 500/550/600(-'89), Ténéré + SR 500(ab '84) geeignet. 500ml-Dosierflasche.

	Best.Nr.: 3024524	11,90
--	-------------------	-------



Kettenreiniger

Kettenfett soll gut haften, was jedoch auch dazu führt, daß sich Straßenstaub, -schmutz und Abrieb festsetzt.

O-Ring-Ketten verfügen mittlerweile über enorme Laufleistungen. Um diese nochmals zu erhöhen, vollbringt eine gelegentliche Reinigung Wunder.

Dadurch wird verstärktem Verschleiß und Abnutzung vorgebeugt.

So halten Kette, Kettenrad und Ritzel wesentlich länger.

Wir reinigen die Ketten unserer Fahrzeuge alle 5.000 km (normaler Strassenbetrieb) und konnten so die Laufleistungen drastisch erhöhen.

300 ml Best.Nr.: 3024557 15,90



Oil - Colly

Die pfiffige Idee zum problemlosen Ölwechsel!

Im Detail durchdacht: Sowohl die in der Vertiefung befindliche Füllöffnung als auch die Entlüftungsöffnung sind absolut sicher verschließbar! Zum einfachen und sicheren Ablassen von Öl -ohne große Wutzerei. Danach wird der Behälter sicher verschlossen und kann bei Bedarf durch die großzügige Ablassöffnung entleert werden. Das reichlich bemessene Volumen von fünf oder zehn Litern und die flache Ausführung des Behälters machen eine problemlose Handhabung möglich.

8 Liter Inhalt.

Best.Nr.: 1624540 27,80



WP-Gabelöl

Vom Gabelfedern-Profi auch das Profi-Öl.

Die hervorragenden Gleit- und Dämpfungseigenschaften bleiben auch bei extremer Belastung immer erhalten. Der besondere Aufbau unterdrückt zudem Blasenbildungen und Viskositätsschwankungen.

Unsere beste Empfehlung für alle progressiven und Original-Gabelfedern.

SAE 5 Best.Nr.: 3024530 Ltr. 24,90

SAE 7,5 Best.Nr.: 3024531 Ltr. 24,90

SAE 10 Best.Nr.: 3024532 Ltr. 24,90

SAE 15 Best.Nr.: 3024533 Ltr. 24,90



Service:

Alle wichtigen Werte für Wartung und Reparatur.

Die Befüllung der Gabel kann wahlweise auf die WP-typische "Luftkammer-Meß-Methode"¹ oder konventionell, anhand der vorgeschriebenen Füllmenge, vorgenommen werden.

Deshalb haben wir beide Werte aufgeführt.

Modell	Füllmenge ¹	Luftk. ²	Verschleißgr. ³	Viskosität ⁴
SR 500 alle	182ml	150mm	445mm	SAE 10
XT 500 '76-'77	215ml	180mm	485mm	SAE 15
XT 500 '78-'79	215ml	180mm	475mm	SAE 15
XT 500 ab '80	219ml	180mm	440mm	SAE 15
XT 600 '84-'86	537ml	140mm	410mm	SAE 7,5
XT 600 '87-'89	483ml	147mm	460mm	SAE 7,5
XT 600 E/K ab '90	538ml	155mm	468mm	SAE 10
TT 600 S+E	Anfrage	120mm	Anfrage	SAE 7,5
TT 600 R	615ml	Anfrage	Anfrage	SAE 7,5
Ténéré '83-'87	487ml	145mm	438mm	SAE 7,5
Ténéré ab '88	517ml	120mm	593mm	SAE 7,5
XTZ 660	669ml	160mm	402mm	SAE 7,5
XTZ 750	669ml	130mm	517mm	SAE 15

¹Füllmenge pro Holm .

²Ölfreier Raum in der Gabel. Öl in den enlasteten Gabelholm auffüllen, bis dieser ölfreie Reistraum übrig bleibt (von Gabeloberkante bis Ölspiegel, mit Zollstock oder Lineal messen).

³Gabelfederlänge (ungespannt+ausgebaut). Bezieht sich auf Originalfeder. Progressive Federn können hiervon differieren.

⁴Unsere Empfehlung für progressive und Original-Federn.

Langzeitfett

Mit hochwirksamem MOS2-Zusatz.

Gibt einen hervorragenden Korrosionsschutz und ist extrem reibungs- und verschleißmindernd.

Für alle Wellen, Lager etc..

100g Tube

Best.Nr.: 3024538 7,90





Motor- Innenkonservierer

Die Schwierigkeiten, ein geeignetes Mittel zur Konservierung eines Motors zu finden, sind wohl hinreichend bekannt. Da die herkömmlichen Mittel zur Rostbildung neigen, hat LM eine Oberflächenbeschichtung entwickelt, die gerade rostempfindliche Zylinderlaufbahnen schützt. -Einfach ins Zündkerzenloch sprühen.

300 ml-Sprühdose mit Schlauch
Best.Nr.: 3024565 19,80



Ventilsauber

Reinigt Ventile, Ansaugwege, Vergaser, Brennräume und hält sie sauber. Sorgt für eine optimale Motorleistung, Kraftstoffausnutzung und eine schadstoffärmere Verbrennung. Schützt nachhaltig vor Vergaservereisung und löst Kohlerückstände im Brennraum. Dadurch wird die Klingelneigung bei der XT und SR erheblich herabgesetzt.

150ml (reicht für 75 Liter Sprit)
Best.Nr.: 3024536 9,80



Cu-Paste

Hervorragend für Krümmer-/Auspuff- und Bremsklotzmontage (kein Bremsquietschen) geeignet; **für die Zündkerzenmontage jedoch ein Muß.** So gibt es bei der späteren Demontage keine böse Überraschung (zerstörtes Gewinde). **Bis 1300°C wirksam!**

100g Tube
Best.Nr.: 3024526 11,90



Batterie Säureschutzfett

Verhindert das Oxidieren der Batteriepole und sorgt für einen besseren Kontakt. Ärgerliche, durch Oxidation hervorgerufene Startprobleme werden vermieden und eine höhere Haltbarkeit der Ringzungen und Pole erreicht. Bosch-Originalfett.

45ml Tube Best.Nr.: 2024547 8,90

Blei - Ersatz

 Für viele XT und SR droht durch das nur noch erhältliche Bleifrei-Benzin erheblicher Verschleiß an den Ventilsitzringen, merklicher Kompressionsverlust oder gar Motorschäden.

Liqui Moly entwickelte für alle älteren Motoren einen sehr effektiven Schutz, der alle nichtgehärteten Ventilsitzringe ein-drucksvoll schützt. Sensationell auch das Mischungsverhältnis von **1 zu 1000** und die praxisgerechte Dosierflasche.

250ml Best.Nr.: 3024521 11,90

Bremsenreiniger

Löst effektiv und gründlich alle Rückstände und sorgt für eine erhöhte Bremsleistung.

Entfernt Öl, Fett, Bremsstaub und Bremsflüssigkeit. Für Scheiben- und Trommelbremsen geeignet.

500ml Sprühdose
Best.Nr.: 3024539 6,90



Dichtungsentferner

Hochwirksamer Dichtungsentferner. Löst auch hartnäckigste Dichtungsrückstände ohne Schaben und Zerstörung der Dichtfläche. So hat die neue Dichtung auch besten Kontakt zur Metallfläche.

300ml-Sprühdose
Best.Nr.: 3024566 16,80



Silikon-Dichtmittel

Die optimale Steigerung zur Reinz-Dichtmasse, da dieses Mittel enorm klebstark ist und daher auch von außen aufgetragen werden kann. Es empfiehlt sich, dieses Mittel nur bei größeren Dichtigkeits- oder Schwitzproblemen einzusetzen, da es wie Teufel klebt. 70ml-Tube mit Dosierspitze.

Best.Nr.: 3024564 19,80



Reinz-Dichtmasse

Dauerelastische Dichtmasse zur sicheren Abdichtung aller schwitzgefährdeten Kontaktflächen (Zylinderkopfdeckel, Zylinderfüße oder Getriebedeckel). Zusätzlich an allen Dichtungen verwendet ergibt sich ein perfekter Schutz vor unliebsamen Überraschungen. 25 Gramm-Tube.

Best.Nr.: 5424010 7,90



Rostschutz "BRANNotect"

Ein Wundermittelchen, das eigentlich nur in der Industrie eingesetzt wird.

Korrosionsschutzfluid, das sich dünn und gleichmäßig ausbreitet und über lange Zeit hervorragenden Schutz bietet.

Zudem ist es stark schmutzabweisend und erhält so den Glanz des Fahrzeugs.

Sehr sparsame Anwendung (Dose reicht für ca. 44 qm).

In der Fahrzeug-, Maschinenbau- und Flugzeugindustrie erfüllt Brannotect selbst höchste Anforderungen.

Hervorragend zum Schutz vor Salz geeignet. 400ml-Sprühdose.

Best.Nr.: 3024549 19,80



Rostlöser & Kriechöl "BERULUB GD 40"

Der High-Tech Rostlöser von Bechem, den wir einem Kunden zu verdanken haben, der dieses Mittel (wie auch Brannotect) eigentlich nur für die Industrie vertreibt. Die extreme Kriechfähigkeit stellt alles, was wir bis jetzt probiert haben in den Schatten. Selbst unser geliebtes Brannotect konnte es im Falle unseres quietschenden Aussentores eindeutig schlagen.

Sogar festgebackene Krümmerschrauben ließen sich (über Nacht einwirken lassen) hervorragend lösen.

Diese hohe Kriechfähigkeit macht es auch zum wohl besten Kontaktspray; -es dringt selbst in die letzten Ritzen !

Zudem ist es sehr umweltverträglich und bietet einen guten Rostschutz (das kann wiederum das Brannotect besser). 400ml-Sprühdose.

Best.Nr.: 3024549 14,80

Universalsprays

können oft alles, aber nichts richtig. Deshalb bieten wir Brannotect- und Bechem-Produkte an, die für die jeweiligen Bereiche, absolute Spitzenprodukte darstellen.



Motorrad Hochglanzpolitur

S Hochglanz für Alu, Chrom und schwarze Motorenteile. Beseitigt Korrosionsspuren, Flecken etc. auf Metalloberflächen wie Alu und Chrom. Ideal auch zur Wiederaufbereitung von mattgewordenen, schwarzen Motorteilen.

Beugt Korrosion vor und erzielt einen spiegelnden Hochglanz. 75ml - Alu-Tube.

Best.Nr.: 3024554 10,90



Nevr Dull Polierwatte

Perfekte Reinigungs- und Hochglanzpolitur für alle Alu- und Metallteile wie oxidierte Felgen, angegriffene Motorenteile oder polierte Tanks.

Mit etwas Geduld können sogar tiefe Kratzer wegpoliert werden. Zudem kann die Watte gezielt und schonend angewendet werden, so daß eloxierte Schichten nicht angegriffen werden, sondern eine Hochglanzpolitur erhalten.

Stabile Blechdose ; 140 Gramm Inhalt

Best.Nr.: 3024522 8,90





- Der meistverkaufte Motorrad-Reiniger Deutschlands.
- Gelartige Konsistenz.
- Haftet und kann so länger einwirken.
- Gezielter Einsatz, ohne zu suppen.
- Etwa doppelt so ergiebig wie normaler Reiniger.
- Säurefrei.
- Greift keine Oberflächen an.
- Auch als Probierflasche erhältlich.

Lack- und Kunststoff-Politur

Tiefenglanz für alle glatten Oberflächen, wie lackierte Metallteile (Uni-, Bunt-, Metallic-Lacke), neuwertige und verwitterte Lacke, lackierte und eingefärbte Kunststoffe, Plexiglasscheiben, Visiere, Dekor-aufkleber usw..

Entfernt Kratzer aus allen glatten Oberflächen. Einfache Anwendung mit beeindruckenden Ergebnissen.

Enthält keine Lösungsmittel, greift keine Oberflächen an und ist wasserabweisend. Feuchtigkeit perlt ab und verhindert, wie Wachs, das Anhaften von Schmutz. 200ml Kunststoff-Flasche.

Best.Nr.: 3024553 14,90



Motorrad - Total - Reiniger

Höchste Qualität von Dr. O.K. Wacke - Chemie.

Die optimale Wirkstoffkombination und die gelartigen Hafteigenschaften machen diesen zum meistverkauften Motorrad-Reiniger Deutschlands.

Da er an den Oberflächen nicht abläuft, sondern extrem haftet, ist er insgesamt wesentlich ergiebiger. Kann dadurch optimal einwirken und auch an schwer zugänglichen Stellen eine hohe Reinigungsleistung erzielen. Die Hafteigenschaften ermöglichen auch einen gezielteren Einsatz, ohne daß einem die Suppe überall runterläuft. Hohe Ergiebigkeit: ca. vier Komplett-Reinigungsvorgänge statt der durchschnittlich zwei, mit normal flüssigem Reiniger.

Greift keine Oberflächen an und ist biologisch abbaubar. Und damit Sie diese Vorzüge zuerst mal testen können, gibt es auch eine preiswerte Probierflasche.

1000ml Sprüh-/Pumpflasche

(wiederverwendbar), mit Schwamm.

Best.Nr.: 3024550 36,90

1000 ml Nachfüllflasche

Best.Nr.: 3024551 29,80

100 ml Probierflasche

Best.Nr.: 3024552 7,90



Motorrad Total - Pflege

Bietet Korrosionsschutz und Glanz in einem.

Schützt alle Metallteile zuverlässig vor Korrosion und stoppt sogar vorhandene Korrosion.

Ist daher bestens zur weiteren Behandlung nach der Reinigung und als vorbereitende Maßnahme zur Winterstilllegung geeignet.

Schafft spiegelnden Glanz und frischt Oberflächen auf. 250ml - Sprühdose.

Best.Nr.: 3024555 18,90



Wunderlich

Motocraft - Poliersets

Aus Leidenschaft zu glänzenden Vollendungen, haben wir unsere SR einer heftigen Politur unterzogen und dabei alle gängigen Poliersets eingehend geprüft. Sowohl in der SR als auch in allen XT's schlummern wahre Schätze, die nur vom Lack befreit und anschließend poliert werden müssen. Es entsteht eine grundlegend neue Optik, die Vergleiche mit englischen und italienischen Klassikern nicht scheuen muß. Und da bei den XT's extrem viel Aluminium verwendet wurde, lohnt sich die Überlegung, aus dieser zum Beispiel einen wahren Scrambler zu bauen.

Sie benötigen dazu nur eine normale Bohrmaschine (mit Tischklemme, feststehend) und ein leistungsstarkes Polierset. Bei unseren Versuchen entpuppten sich die Motocraft-Sets von Wolfcraft als die beste Wahl, da diese einen optimalen Scheibendurchmesser haben und sehr preisgünstig sind.

Einfache Anwendung: Säubern, vorpolieren und nachpolieren.

Optimal für:

- Aluminium
- Edelstahl
- Chrom
- Stahl
- Plexiglas
- Glas
- Edelmetalle usw.

Polierset "HOBBY"

Umfangreiches Komplettsset, das für eine Komplettpolitur einer XT/SR ausreicht (außer Motor und Felgen).

Komplett mit Filz-, Baumwoll-Scheibe, Aufspanndorn und beide Polierwaxse.

Best.Nr.: 3024528 19,80

Polierset "PROFI"

Mit doppelt so breiten Scheiben ist die Politur schneller vollbracht. Die kräftige Hanfscheibe beseitigt auch grobe Unebenheiten. Es liegen zwei Baumwollscheiben bei, die entweder übereinander (bei großen Flächen) oder einzeln verwendet werden können.

Ein Profi-Set für ein sehr großes Anwendungsgebiet und höchste Belastung.

Komplett mit Polier(Hanf)-, doppelter Finisher (Baumwolle)-Scheiben, Aufspanndorn und beide Polierwaxse.

Best.Nr.: 3024529 29,80

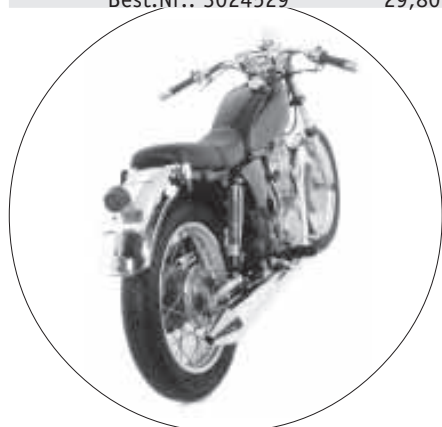
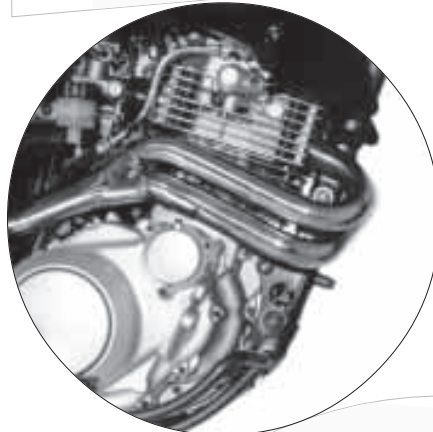

Empfehlenswertes Zubehör:

Abbeize

Hochaktive Abbeizflüssigkeit, die eine schonende Lackbeseitigung erlaubt. Der Lack wird spurlos beseitigt und das Aluminium perfekt geschont.

Best.Nr.: 3024545 12,80

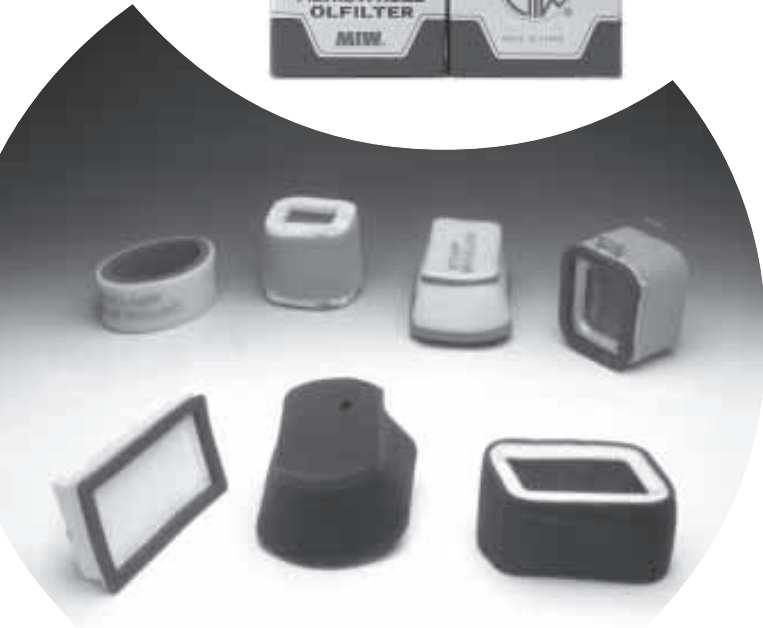

Alu-Benzinfilter Russel-Style

Aus feinem Aluminium gefertigt, mit einem feinmaschigen, auswaschbaren Sinter / Bronze-Filterelement. Leicht aufschraubbar. Sehr gute Filterwirkung, bei vollem Durchlass. In hochwertigem (kein Billigprodukt) Finish. Mit Gummiringen perfekt abgedichtet.

schwarz - eloxiert	Best.Nr.: 1090004	29,80
verchromt	Best.Nr.: 1090005	29,80



HP - Benzinfilter

Extrem kleiner (31mm lang) Benzinfilter mit hohem Reinigungsgrad und Wasserabscheidung.

Keine Beeinträchtigung der Durchflußmenge!

Best.Nr.: 00200	á 2,90
-----------------	--------



Ölfilter

Hier lassen wir uns auf keine Experimente mit Billigfiltern ein; -sonst kann's teuer werden.

Versuche haben zum Beispiel ergeben, daß ungeeignetes Filterpapier in der Startphase wesentlich später durchhört wird und somit den motorschädlichen Trockenlauf unnötig verlängert.

Mit funktionierendem Überdruckventil - ein unentbehrlicher Sicherheitsfaktor, der auch bei völlig verschmutztem Filter noch ausreichende Schmierung des Motors gewährleistet.

Original-MIW-Filter (YAMAHA-Erstausrüster).

Für alle Ein- und Zweizylinder (XT/SR/TT & XTZ)

Best.Nr.: 4125701	8,95
Passende O-Ringe	
Groß (für Deckel) Best.Nr.: 5325790	3,90
Klein (für untere Schr.) Best.Nr.: 5325791	1,90

Luftfilter

Hohe Filterwirkung und ein genauestens abgestimmter Luftdurchsatz vermeiden oft beklagte Klingelneigungen. Die hochfesten Materialien vermeiden ein "Durchblasen" und somit die schlagartige Gemischabmagerung.

Kapitale Kolben-/Kurbelwellenschäden werden unmöglich und ein günstiger Spritverbrauch garantiert.

Wir verwenden ausschließlich Filter, die den Original-CFM-Wert (Luftdurchlass pro Minute) haben.

XT 500	Best.Nr.: 4158305	19,80
Original-Innenkäfig. Auf diesen Käfig wird der Filter gespannt. Falls Ihrer zerbröseln sollte.		
XT 500	Best.Nr.: 4158310	7,90
SR 500 (bis '83); -kein Klingelfilter !!		
	Best.Nr.: 4122006	22,80
SR 500 (ab '84)	Best.Nr.: 4125700	19,80
XT 550	Best.Nr.: 4125700	19,80
TT 600 (alle, ausser TT 600 R) Spezial-Mehrschichtfilter		
	Best.Nr.: 4144019	23,80
XT 600 innen	Best.Nr.: 4144001	9,90
XT 600 aussen	Best.Nr.: 4144002	12,50
XT 600 E/K	Best.Nr.: 4144010	39,80
Ténéré (bis '85) innen	Best.Nr.: 4144001	9,90
Ténéré (bis '85) außen	Best.Nr.: 4144002	12,50
Ténéré ('86-'87)	Best.Nr.: 4144008	26,80
Ténéré (ab '88)	Best.Nr.: 4144011	29,80
XTZ 660	Best.Nr.: 4144010	39,80
XTZ 750 Kein Bastelfilter, sondern komplett mit Anschlußflansch (Kunststoff). Für einen Komplett-Austausch werden zwei Stück benötigt. Preis per Stück.		
	Best.Nr.: 4175001	49,80

Betrifft XT 600 E/K & XTZ 660

Schon seit längerem sind Filter im Umlauf, die schon beim Einsetzen zerbröseln (Dichtung nicht richtig verklebt). Wird dies nicht bemerkt, kann Nebenluft angesaugt werden und das Gemisch magert ab (abgesehen von der mangelnden Filterwirkung). Daher verwenden wir ausschließlich MIW-Produkte.

Papier - Benzinfilter

Hochwirksamer Standardfilter, transparent und mit Papiereinsatz. Made in Germany. 33mm lang.

Best.Nr.: 1090001	8,90
-------------------	------



K & N-Luftfilter

K & N-Luftfilter ersetzen den serienmäßigen Luftfilter und machen sich von selbst bezahlt, da ihre Lebensdauer nahezu unbegrenzt ist. -Wartung durch Auswaschen und Einölen nur alle 50.000 bis 60.000 km! Trotzdem wird durch das ausgeklügelte Mehrschichtsystem eine 100%ige Filterwirkung erzielt; -bei erhöhtem und verwirbelungsfreierem Luftdurchsatz. Eine richtige Leistungssteigerung zu versprechen ist unseriös. Wir konnten einen besseren Durchzug und einen subjektiv besseren Antritt feststellen, der die Folge des verbesserten Luftdurchsatzes ist.

Zudem entfällt (XT 500, SR 500 ab '84, XT 550, XT 600 bis '89 und Ténéré bis '85) der fummelige Innenkäfig.

Wird einfach statt des Originalfilters eingesetzt.

Kompletteinheit mit Metallkäfig und fertig eingeölt. TÜV-frei (muß nicht eingetragen werden).

1.000.000 km - Garantie.

XT 500*	Best.Nr.: 4158308	79,--
SR 500 (bis '83)	Best.Nr.: 4122007	79,--
SR 500 (ab '84)*	Best.Nr.: 4122008	99,--
XT 550	Best.Nr.: 4122008	99,--
TT 600 S/E	Best.Nr.: 4144009	99,--
TT 600 R	Best.Nr.: 4144032	a.A.
XT 600 (bis '89)**	Best.Nr.: 4144012	99,--
XT 600 E/K (ab '90)	Best.Nr.: 4144013	79,--
Ténéré (bis '85)**	Best.Nr.: 4144012	99,--
XTZ 660	Best.Nr.: 4144013	79,--
XTZ 750***	Best.Nr.: 4175003	89,--

* Für hohe Außentemperaturen empfehlen wir bei der XT 500 eine 230er- und bei der SR 500 ab '84 eine 300er-Düse.

** Komplette Einheit (Außen- und Innenfilter zusammengefaßt).

*** Da der Filter Abstimmungsprobleme aufwirft und ein enormes Ansaugeräusch entsteht, raten wir vor dem Einsatz in der XTZ 750 ab. Nur für Schmerzlose tragbar. 2 Stück notwendig.

K & N Pflege

Sollte nun doch die Pflege des Filters anstehen, so sollte **nur** auf das abgestimmte Öl- und Pflegesortiment von K&N zurückgegriffen werden. So bleibt der Luftdurchsatz erhalten und die enorme Lebensdauer wird auch erreicht.

Reiniger

Zur schonenden und gründlichen Beseitigung aller Rückstände.

330ml Pumpflasche Best.Nr.: 3024516 15,90

Öl

Sehr hohe Schmutz-Aufnahmefähigkeit, bei sehr geringem Widerstand. Verhindert das Verkleben des Gewebes und erhält so die sprichwörtliche Haltbarkeit der K&N-Filter.

200ml-Sprühflasche Best.Nr.: 3024518 12,90

K&N-Kombipack

Reiniger (330ml) und Öl (200ml) als preisgünstiges Komplettangebot.

Best.Nr.: 3024519 24,90

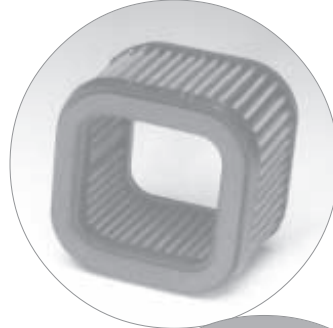



K&N

Motor-EntlüftungsfILTER

Normalerweise gelangen die Öldämpfe aus dem Motor über den Vergaser in den Brennraum. Das bedeutet eine schlechtere Verbrennung und somit eingeschränkte Leistungsfähigkeit. Besonders viele Motorgase strömen bei hohen Drehzahlen und leistungsgesteigerten Motoren aus. Diese K&N-Motor-EntlüftungsfILTER halten flüssiges Öl zurück und lassen nur Gase ausströmen. Bei Fahrzeugen, die oft im Gelände eingesetzt werden, empfehlen wir den Filter mit Metallstutzen, der mit einem Schlauch verlängert, z.B. unter der Sitzbank plaziert werden sollte. Sonst ist der Filter zur Direktmontage erste Wahl.

Mit Metallstutzen	Best.Nr.: 4125716	34,90
Mit Gummistutzen (Direktanschluß am Motorgehäuse)	Best.Nr.: 4125717	34,90

SR Power - Schnorchel

Der Ansaugschrochel der SRs ab '90 (mit Unterdruckvergaser) sind wesentlich dickwandiger als diejenigen der älteren Baujahre. Zum Glück passt der alte Schnorchel.

Wieder genug Luft für die SR, ein kaum höheres Ansaugeräusch und leicht einbaubar (einfach alten aus dem Luftfilterkasten ziehen und neuen einsetzen).

Powerschnorchel für alle SRs ab '90 (mit Unterdruckvergaser) oder als Ersatz für alle älteren Modelle.

Best.Nr.: 4122030	24,80
-------------------	-------

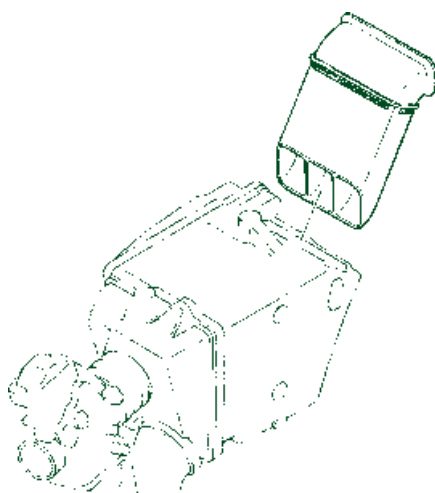

Neu
2000

Air-Plus

Die gesunde Art, dem Motor mehr Luft zu spendieren. Komplette Kunststoffeinsätze, mit eingearbeitetem Gitter und Schaumstoffeinsätzen.

Für Dynojet-Vergaserkits, bei denen eine Änderung des Luftfilterkastens notwendig ist, die Lösung für das Luftproblem.

Bei SR's mit K&N-Tauschfiltern empfehlen wir eine etwas fettere Bedüsung (z.B.: statt 300er eine 310er).

Das Original von White-Bros. Ohne TÜV.

Best.Nr.: 4125718	19,80
-------------------	-------

Luftfilterzubehör XT/SR

Luftfilterkasten (Abb.1)

Tip Durch die oft durchblasende Auspuff-Topfdichtung der XT 500 verschmört der Luftfilterkasten an der Unterseite. Folge: Loch in der Kiste und Motor zieht Falschluff (Gemisch magert ab). Vorbeugende Maßnahme: An der Unterseite sollte eine hitzebeständige Platte angebracht werden.

XT 500	Best.Nr.: 5358321	89,80
--------	-------------------	-------

Hitzeschutzmatte (ohne Abb.)

XT 500	Best.Nr.: 1058385	19,80
--------	-------------------	-------

Luftfilterkasten-Deckel (Abb.2)

Leider schmört dieser ebenfalls allzu gerne zusammen mit dem Kasten durch oder geht aus Altersgründen zu Bruch.

XT 500	Best.Nr.: 5831442200	21,90
--------	----------------------	-------

Entlüftungsbehälter (Abb.3)

Sitzt vor dem Luftfilterkasten und sorgt dafür, daß die dorthin geleiteten Öldämpfe aus dem Motor nicht ungehindert in das Ansaugsystem einströmen können.

XT 500	Best.Nr.: 5831442100	69,80
--------	----------------------	-------

Verbindung, LuFi/Vergaser (Abb.4)

Ein besonderes Augenmerk sollte dieser faltenbalgartigen Verbindung zwischen Vergaser und Luftfilterkasten gewidmet werden. Sollte diese Verbindung Risse aufweisen oder gar spröde sein, so muß diese umgehend ausgetauscht werden, da hier die häufigste Ursache für das Ansaugen von Nebenluft zu finden ist und Undichtigkeiten zu starker Klingelneigung des Motors führen.

XT 500	Best.Nr.: 5831445300	12,90
SR 500 (bis Bj.83)	Best.Nr.: 5831445300	13,50
SR 500 (ab Bj.84)	Best.Nr.: 48U1445300	29,80

Ansaugstutzen-Hitzeschutz (Abb.5)

Schützt den Ansaugstutzen effektiv vor vorzeitigem Verschleiß und erlaubt eine sichere Montage des Stutzens. Wirkt wie eine Metallverstärkung des Ansaugstutzens.

XT/SR 500	Best.Nr.: 2561356400	24,80
-----------	----------------------	-------

Ansaugstutzen-Dichtung (Abb.6)

XT/SR 500	Best.Nr.: 5831355600	3,90
-----------	----------------------	------

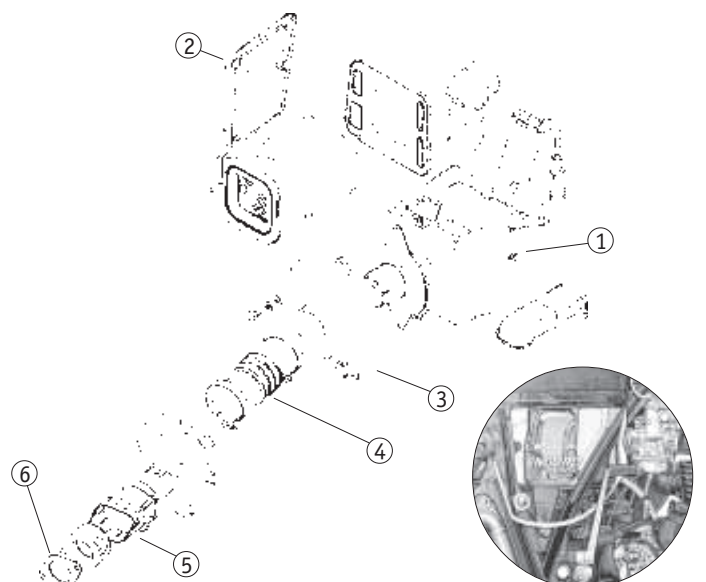

Vergaser-Dichtungen

Vergaser-Dichtungssatz

Kompletter Dichtungs- und Reparatursatz mit allen Dichtungen und einem Schwimmernadelventil (häufigstes Verschleißteil). Für XTZ 750 werden zwei Sets benötigt.

XT 500 (alle)	Best.Nr.: 5424012	22,90
SR 500 (bis ´89)	Best.Nr.: 5424013	24,80
XT 600 E/K (ab ´90)	Best.Nr.: 5457407	29,80
Ténéré (alle)	Best.Nr.: 5457407	29,80
XTZ 750	Best.Nr.: 5475001	39,80

Schwimmerkammerdichtung einzeln

Wenn nur die Schwimmerkammer suppt, reicht auch das Wechseln dieser Dichtung. *Originalteile.

XT 500 (alle)	Best.Nr.: 5424060*	12,80
SR 500 (bis ´89)	Best.Nr.: 5424061*	13,80
SR 500 (ab ´90)	Best.Nr.: 5424062*	5,90
XT/TT/XTZ 550/600/660 (alle)	Best.Nr.: 5457448*	12,80
XTZ 750	Best.Nr.: 5424055	á 9,80



SR Original-Vergaserteile

Membran für die Beschleunigerpumpe

bis Bj.80	Best.Nr.: 5424032	29,80
Bj.81-83	Best.Nr.: 5424033	39,80
ab Bj.84	Best.Nr.: 5424034	79,50

Anreicherungsmembran für Schubabschaltung

bis Bj.83	Best.Nr.: 5424036	47,90
ab Bj.84	Best.Nr.: 5424037	58,90

Pumpensicherheitsventil

bis Bj.90	Best.Nr.: 5424035	20,90
-----------	-------------------	-------

Leerlaufgemischregulier-Schraube

Ist der Leerlauf sehr unruhig und geht der Motor nur unwillig, mit langer Verzögerung vom Gas runter, so ist meist die Regulierspitze dieser Schraube abgebrochen (hauchdünn).

bis Bj.83	Best.Nr.: 5424038	23,90
Bj.84-90	Best.Nr.: 5424039	29,80
ab Bj.91	Best.Nr.: 5424056	29,80

Tip

Plötzlich versagen XT 550/600-Motoren ab 4.000 U/min. ihren Dienst und lassen sich nur widerwillig und mit viel Gefühl auf eine höhere Drehzahl bringen.

Ein übermäßiges Einströmen von Öldämpfen aus dem Kurbelgehäuse ist der Übeltäter. Hoher Motor-Innendruck (durch erlahmte Kolbenringe oder defektes Motoröl-Rückschlagventil) ist die Ursache, wodurch Öldämpfe über die Motorgehäuseentlüftung in den Luftfilterkasten befördert werden und so das Gemisch überfetten lassen (Luftfilter verstopft und zu wenig Luft wird angesaugt).

Dies läßt sich durch Umleitung der Motorentlüftung überprüfen: Verbindungsschlauch zwischen Motor und Luftfilter abziehen und diesen direkt vom Motor in ein Gefäß (z.B.:Cola-Dose) leiten, das entsprechend am Fahrzeug (z.B.:Rahmenrohr) befestigt wird. Nun den Luftfilter reinigen und eine Probefahrt unternehmen. Läuft der Motor nun anstandslos, so ist zuerst das Motoröl-Rückschlagventil zu prüfen (siehe Tip unter „Motorteile“) und sollte dies nicht die Ursache sein, führt langfristig kein Weg an einer Motorüberholung vorbei.

Andernfalls ist wahrscheinlich der Vergaserschieber/Membran die Ursache, die aufgrund von Verschleiß nicht mehr korrekt öffnet.

Düsen XT/SR 500

Für besonders feine Abstimmungen ist eine breite Auswahl an Düsen unumgänglich.

Um den problemlosen Lauf der XT/SR 500 zu gewährleisten, ist insbesondere bei Leistungsänderungen (z.B.:34 PS) eine präzise Abstimmung notwendig.

Bei den SR's ab ´90 macht sich schon eine sehr geringe Düsenveränderung stark bemerkbar. Original Mikuni-Düsen.



Originalbedüsungen:

XT 500 (alle Bj.)	220er(27 PS) oder 230er(34 PS)
SR 500 (bis 83)	300er
SR 500 (84-90)	270er(27 PS) oder 300er(34 PS)
SR 500 (ab ´90)	165er

XT 500 (alle) & SR 500 (bis ´90)

220er	Best.Nr.: 4558322	7,90
230er	Best.Nr.: 4558323	7,90
240er	Best.Nr.: 4558324	7,90
250er	Best.Nr.: 4558325	7,90
260er	Best.Nr.: 4558326	7,90
270er	Best.Nr.: 4558327	7,90
280er	Best.Nr.: 4558328	7,90
290er	Best.Nr.: 4558329	7,90
300er	Best.Nr.: 4558330	7,90
310er	Best.Nr.: 4558331	7,90
320er	Best.Nr.: 4558332	7,90
330er	Best.Nr.: 4558333	7,90
340er	Best.Nr.: 4558334	7,90

SR ab ´90 (nur 24 PS-SR)

162,5er	Best.Nr.: 6201625	6,90
165er	Best.Nr.: 6200165	6,90
167,5er	Best.Nr.: 6201675	6,90
170er	Best.Nr.: 6200170	6,90

Mikuni

Düsen-Wechselwerkzeug

Keine verbogenen Finger mehr und die ewige Abbauerei der Schwimmerkammer.

Nach lösen der zentralen Schwimmerkammerschraube kann die Düse mit diesem Werkzeug blitzschnell gewechselt werden.

Für Sechskantdüsen (z.B. XT/SR bis ´89, XT/TT 600 etc.)

Best.Nr.: 1577013	14,80
-------------------	-------

Für Schlitzdüse (z.B. SR ab ´90)

Best.Nr.: 1577014	14,80
-------------------	-------





Vergaserschieber mit Membran

Dem Wahnsinn nahe, haben wir eine weitere Ursache für unruhigen, unwilligen Motorlauf gefunden. Die Maschine dreht unwillig hoch, nimmt nur noch sehr ungern Gas an und stottert über 4000 U/Min. (600/660er). Entweder ist die oft quellende Membran verantwortlich, oder der Schieber ist ausgeschlagen.

SR 500 ('90-)	Best.Nr.: 5424049	179,-
XT 600 + E/K ('87-), Ténéré ('86-) und TT 600 S/E	Best.Nr.: 5424050	169,-
TT 600 R	Best.Nr.: 5424052	159,-
XTZ 660	Best.Nr.: 5424051	189,-
XTZ 750	Best.Nr.: 5475003	á 69,-

Dynojet Vergaseroptimierung

Eine elementare Verbesserung der Gemischzusammensetzung und einer erheblichen Leistungs- und Drehmomentsteigerung. In der Serie kann nur ein funktionsfähiger Kompromiß gefunden werden, der jedoch nicht die volle Motorleistung freigibt. Dynojet hat daher jeden Motor einer intensiven Prüfung unterzogen und realisierte mit neuen Düsen, Düsennadeln, geänderten Bohrungen oder kompletten Düsenstöcken neue Leistungsdimensionen (**siehe auch MOTORRAD-Test**). Die Idee ist, das Know-How einer sonst extrem teuren Feinabstimmung jedem zugänglich zu machen.

Deshalb ist dieser, insbesondere durch seine gute (deutsche) Anleitung, schon als Sonderangebot zu bezeichnen.

Lediglich durch die Vergaseroptimierung sind schon ca. 10% Mehrleistung möglich. Es geht zwar auch bis zu 15%, jedoch nur mit Rennluftfiltern und offener Auspuffanlage (nur Spitzenleistung, ohne Durchzug). **Wir empfehlen für alle Kits einen K&N Tauschfilter (bitte extra bestellen), da der Luftbedarf des Motors enorm steigt.**

TT 600 S und E

Für Originalmotoren und alle Tuningstufen. Wegen der wesentlich höheren Füllung muß der Luftfilterkasten leicht bearbeitet werden. Mehrleistung: ca. 10% Leistung/Drehmoment.

Dynojet-Kit	Best.Nr.: 4557400	129,-
K&N-Tauschfilter	Best.Nr.: 4144009	99,-

XT 600 E + K (ab '93)

Für Originalmotoren und alle Tuningstufen. Wegen der wesentlich höheren Füllung muß der Luftfilterkasten leicht bearbeitet werden. Mehrleistung: ca. 11% Leistung und Drehmoment.

Dynojet-Kit	Best.Nr.: 4557401	129,-
K&N-Tauschfilter	Best.Nr.: 4144013	79,-

XTZ 660 (alle Bj.)

Für Originalmotoren und Sportschalldämpfer. Wegen der wesentlich höheren Füllung muß der Luftfilterkasten leicht bearbeitet werden. Mehrleistung: ca. 10% Leistung/Drehmoment.

Dynojet-Kit	Best.Nr.: 4557402	129,-
K&N-Tauschfilter	Best.Nr.: 4144013	79,-

XTZ 750 (alle Bj.)

Dieses Set gibt es in zwei Stufen: Als "Street"- und als "Sport"-Kit. Beim Sport-Kit muß wegen der wesentlich höheren Füllung der Luftfilterkasten leicht bearbeitet werden.

Mehrleistung: ca. 8%(Street) und ca.12%(Sport) Leistung und Drehmoment

"Street"	Best.Nr.: 4557404	169,-
"Sport"	Best.Nr.: 4557405	169,-

K&N-Tauschfilter

Da der Filter Abstimmungsprobleme aufwirft und ein enormes Ansauggeräusch entsteht, raten wir vor dem Einsatz in der XTZ 750 ab. Nur für Schmerzlose tragbar.

Wir empfehlen die Verwendung der "Air-Plus" Zusatzöffnungen/-Filter.

	Best.Nr.: 4175003	89,-
--	-------------------	------

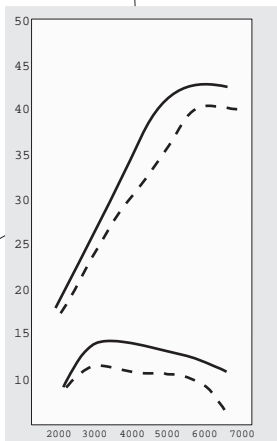
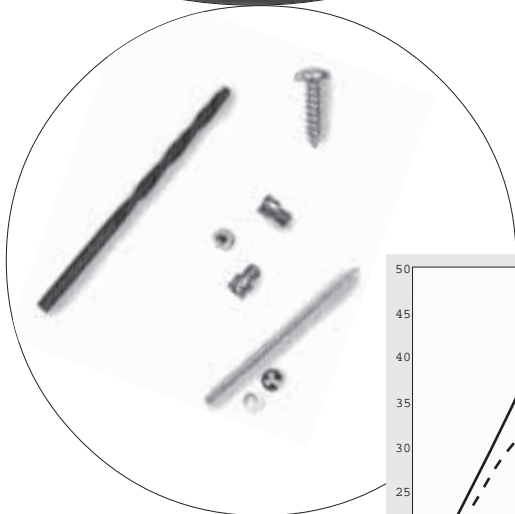

Vergaser-Hitzeschutz

Heißer Motor und wenig Leistung!

-Eine Parallelentwicklung, die häufig im Geländeeinsatz und/oder bei hohen Außentemperaturen auftritt. Entscheidend trägt hier die Erwärmung des Vergasers zum Leistungsabfall bei, da der Sprit so über eine geringere Dichte verfügt und zu kochen beginnt. Im fortgeschrittenen Stadium führt dies zu ekligem Motorklingeln, das für Pleuel und Kurbelwelle das Todesurteil bedeuten kann. Unsere Hitzeschutzbleche leiten die Hitze elegant an der Schwimmerkammer vorbei und sorgen für einen ausgewogenen Wärme- und Leistungshaushalt.

Für die XT/SR 500 reicht natürlich ein Blech ; für XT 550/600/Ténére empfiehlt es sich jedoch, standardmäßig ein Blech am Primärvergaser (linker) und für Extremeinsätze ein zweites am Sekundärvergaser (schützt auch die empfindliche Unterdruckmembran) anzubringen.

Flattersicherer Aluminiumschutz, genau abgewinkelt, um einen Hitzestau hinter dem Zylinder auszuschließen.

Neu für XT/SR 500: Gut erreichbar, haben wir zwei Düsen-Gewindebohrungen angebracht. Für Alpenfahrten oder zur Findung der optimalen Bedüsung, sind die Düsen so gut aufbewahrt und schnell verfügbar. **Das Original von Wunderlich. Oft kopiert, aber nie erreicht !**

XT/SR 500 (alle) -incl. zusätzlicher Ansaugstutzendichtung	Best.Nr.: 1624531	15,90
XT 550/600/E/K/660 -paßt an beide Vergaser. Mit Imbus-Schraubensatz	Best.Nr.: 1657465	13,90

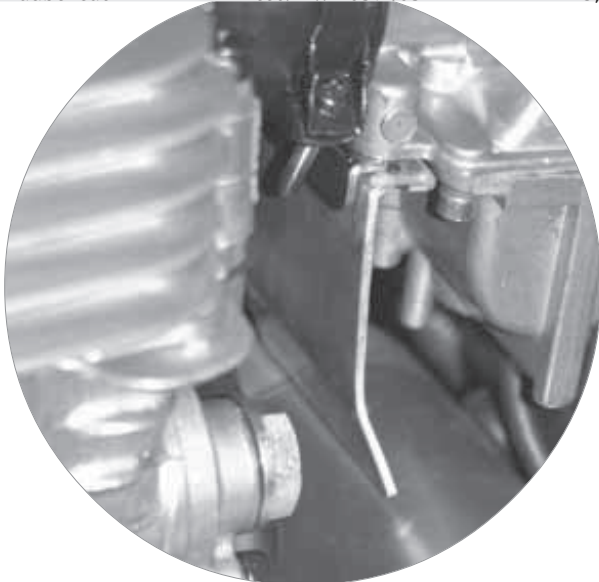
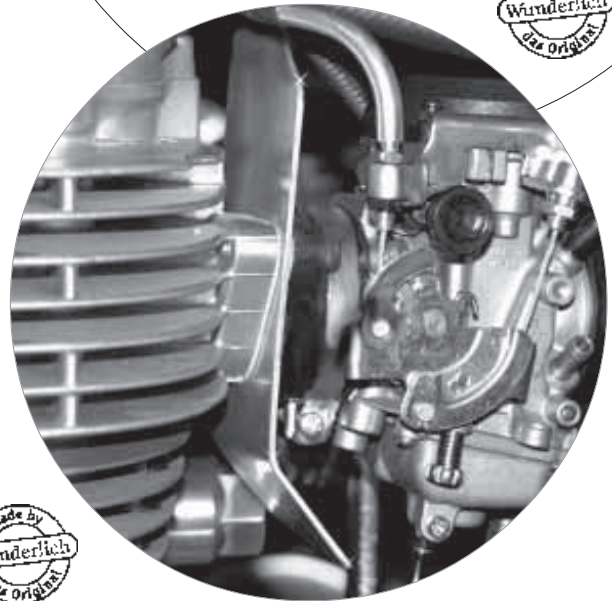

Mikuni TM 36 Vergaserkit

Eine gute Möglichkeit, der XT&SR ein par PS und ein wenig mehr Drehmoment zu entlocken.

Wir haben diesen Kit auf einem Dynojet-Prüfstand feinabgestimmt und in jedem Bereich eine optimierte Leistungsverbesserung erreicht.

Fakten:

- Leistungsverbesserung über das gesamte Drehzahlband
- Willige Gasannahme
- Ohne Änderungen passend
- Mit Beschleunigerpumpe
- Mit Kaltstarter
- Desmodromische Gassteuerung (wie Original)

Komplett mit Abstimmungs-Kit (Düsensatz) und Anleitung. Damit die Leistungsausbeute so richtig zur Geltung kommt, empfehlen wir den Kit insbesondere für getunte Motoren, die das höhere Gemischangebot auch verarbeiten können.

Wir testen zur Zeit viele Tuning-Kombinationen (TM 36 mit W-Nockenwelle, 540/570ccm usw.). Bitte fragt nach unseren Erfahrungen. Ohne TÜV.

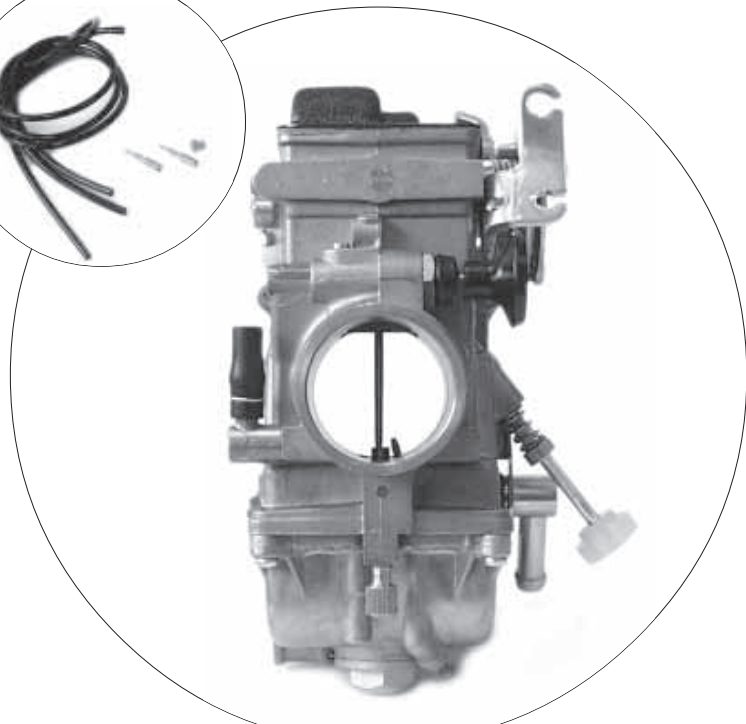

XT/SR 500 (-'89)	Best.Nr.: 1577002	429,--
SR 500 ('90-)*	Best.Nr.: 1577003	429,--

* Gaszug (Best.Nr.: 4122002) der SR bis '89 notwendig.



34 PS XT/SR 500 (-89)

Die XT/SR 500 sind original auf 34 PS ausgelegt. Dies zeigt sich in dem viel angenehmeren, fülligen Drehmomentverlauf, den nur die offene Version aufweist. Zudem erfreut diese "Öffnung" durch geringeren Spritverbrauch und einem gesunden Temperaturhaushalt. Unsere Ansaugstutzen verfügen über den unbedingt notwendigen Metallkern, der das Ansaugen von Falschluff verhindert und für ein langes Leben sorgt. Mit Nut zur Vergaserarretierung.

XT 500

Um ein Motorklingeln zu vermeiden, muß auf eine 230er Düse umgerüstet werden. Ohne TÜV.

34 PS-Ansaugstutzen	Best.Nr.: 6124034	29,80
230er Düse	Best.Nr.: 4558323	7,90
Dichtung	Best.Nr.: 5831355600	3,90

SR 500 (-'90)

Komplett mit TÜV-Gutachten zur direkten Umrüstung auf 34 PS. Bei SRs ab Bj. 84 (48T) muß wegen Klingel- und Überhitzungsgefahren eine 300er Hauptdüse (Bestandteil des Gutachtens) verwendet werden. Modelle bis '83 haben original die 300er Düse. **Mit TÜV-Gutachten (Kopie).**

Ansaugstutzen	Best.Nr.: 6124034	29,80
300er Düse	Best.Nr.: 4558330	7,90
Dichtung	Best.Nr.: 5831355600	3,90

TÜV-Gutachten einzeln

Falls Sie schon umgerüstet haben, helfen wir Ihnen gerne weiter.

34 PS-Gutachten (2J4 & 48 T) einzeln als Kopie		
	Best.Nr.: 6122003	4,-

(Bei Einzelbestellung zzgl. frankiertem Rückumschlag)

27 PS Ansaugstutzen(-89)

Die TÜV-gerechte Originalform. Für XT 500 (alle) und SR 500 (bis Bj. '90).

	Best.Nr.: 6124027	29,80
Dichtung	Best.Nr.: 5831355600	3,90

27 PS - Blende SR 500 (ab '90)

Die 27 PS-Umrüstung basiert auf dem offenen (oder aufgefästem)* Ansaugstutzen. Dazu wird zwischen offenem Ansaugstutzen und Zylinderkopf eine Reduzierblende eingebracht, die den Durchlaß auf TÜV-gerechte 27 PS (29mm Durchlaß) reduziert.

Die Drosselblende ist nicht das Teuerste an diesem Umrüstsatz, aber das TÜV-Gutachten ist nur in Liefereinheit mit der Blende erhältlich.

27 PS-Blende mit TÜV	Best.Nr.: 6124127	79,-
----------------------	-------------------	------

*= ist wegen des Metallkerns recht aufwendig

32 PS

SR 500 (ab '90)

Komplett wechselfertiger 32 PS-Satz für die neue SR.

Düsenabstimmungssatz, Installationsanleitung, Dichtung und Anschlußschlauch inklusive.

Erlaubt auch den Einsatz von K+N-Tauschfiltern bei extremen Außentemperaturen (über 30°C).

Komplettkit 32 PS für alle SR's ab '90.

	Best.Nr.: 6124132	69,80
--	-------------------	-------



Leistung pur !

Bullige Kraft aus dem Keller, ohne Experimente und ohne böse Folgen für den Motor.

Hier haben wir jede notwendige Maßnahme genau aufgeschlüsselt und versehen das Ganze noch mit einem passenden Gutachten. So werden Leistungswünsche auch legal.

Wichtig: Da wir stets nur über eine begrenzte Anzahl von Gutachten verfügen, können wir diese nur im Zusammenhang mit Ansaugstutzen liefern; -bitte geben Sie uns Ihre Fahrgestellnummer an.

NEU: Durch Direktbezug beim Erstausrüster konnten wir Preissenkungen (offene Stutzen) von über 20% realisieren.



XT 600

bis '86 ; Typ:43F

27PS Umrüstung

Ansaugst. rechts	Best.Nr.: 49H1359600	89,50
------------------	----------------------	-------

44 PS Umrüstung

Ansaugst. rechts	Best.Nr.: 43F1359601	49,80
------------------	----------------------	-------

'87-'89 ; Typ:2 KF oder 2 NF

Die Anfangsziffern der Fahrgestellnummer (2 KF oder 2 NF) geben Aufschluß über die Ursprungsvariante -also ob die Maschine mit 27 PS (2 NF) oder 44 PS (2 KF) ausgeliefert wurde.

27 PS Umrüstung

Ansaugst. links	Best.Nr.: 2NF1358600	89,50
-----------------	----------------------	-------

Ansaugst. rechts	Best.Nr.: 2NF1359600	89,50
------------------	----------------------	-------

138er Düse	Best.Nr.: 2881434369	12,80
------------	----------------------	-------

40er Kettenrad	Best.Nr.: 4347104.40	34,40
----------------	----------------------	-------

45 PS Umrüstung

Ansaugst. links	Best.Nr.: 43F1358601	49,80
-----------------	----------------------	-------

Ansaugst. rechts	Best.Nr.: 1VJ1359600	59,80
------------------	----------------------	-------

136er Düse	Best.Nr.: 2KF1434365	12,80
------------	----------------------	-------

39er Kettenrad	Best.Nr.: 4347104.39	34,40
----------------	----------------------	-------

XT 600 K (ab '90) ; Typ:3 UW

27 PS Umrüstung

Ansaugst. links	Best.Nr.: 2NF1358600	89,50
-----------------	----------------------	-------

Ansaugst. rechts	Best.Nr.: 2NF1359600	89,50
------------------	----------------------	-------

130er Düse	Best.Nr.: 2881434365	12,80
------------	----------------------	-------

34 PS Umrüstung (Reduzierblende inkl.TÜV)

	Best.Nr.: 6144634	79,--
--	-------------------	-------

Offene Leistung (41 bis 45 PS; -je nach Typ)

Ansaugst. links	Best.Nr.: 43F1358601	49,80
-----------------	----------------------	-------

Ansaugst. rechts	Best.Nr.: 1VJ1359600	59,80
------------------	----------------------	-------

136er Düse	Best.Nr.: 2881434368	12,80
------------	----------------------	-------

XT 600 E (ab '90) ; Typ:3 TB

27 PS Umrüstung

Ansaugst. links	Best.Nr.: 2NF1358600	89,50
-----------------	----------------------	-------

Ansaugst rechts	Best.Nr.: 2NF1359600	89,50
-----------------	----------------------	-------

34 PS Umrüstung (Reduzierblende inkl.TÜV)

bis '95	Best.Nr.: 6144634	79,--
---------	-------------------	-------

ab '96	Best.Nr.: 6144635	79,--
--------	-------------------	-------

Offene Leistung (41 bis 45 PS; -je nach Typ)

Ansaugst. links	Best.Nr.: 43F1358601	49,80
-----------------	----------------------	-------

Ansaugst. rechts	Best.Nr.: 1VJ1359600	59,80
------------------	----------------------	-------

135er Düse	Best.Nr.: 2881434368	12,80
------------	----------------------	-------

Ténéré

bis '84 ; Typ:34 L

27 PS Umrüstung

Ansaugst. rechts	Best.Nr.: 49H1359600	89,50
------------------	----------------------	-------

130er Düse	Best.Nr.: 2881434365	12,80
------------	----------------------	-------

44 PS Umrüstung

Ansaugst. rechts	Best.Nr.: 34K1359600	79,50
------------------	----------------------	-------

126er Düse	Best.Nr.: 2881434363	12,80
------------	----------------------	-------

Bj.85 ; Typ:55W

27PS Umrüstung

Ansaugst. rechts	Best.Nr.: 49H1359600	89,50
------------------	----------------------	-------

44 PS Umrüstung

Ansaugst. rechts	Best.Nr.: 43F1359601	49,80
------------------	----------------------	-------

Bj.86/87 ; Typ:1VJ

27 PS Umrüstung

Ansaugst. rechts	Best.Nr.: 49H1359600	89,50
------------------	----------------------	-------

44 PS Umrüstung

Ansaugst. rechts	Best.Nr.: 1VJ1359600	59,80
------------------	----------------------	-------

ab '88 ; Typ:3AJ

27 PS Umrüstung

Ansaugst. links	Best.Nr.: 2NF1358600	79,50
-----------------	----------------------	-------

Ansaugst. rechts	Best.Nr.: 2NF1359600	79,50
------------------	----------------------	-------

44 PS Umrüstung

Ansaugst. links	Best.Nr.: 43F1358601	49,80
-----------------	----------------------	-------

Ansaugst. rechts	Best.Nr.: 1VJ1359600	59,80
------------------	----------------------	-------

XTZ 660

44 PS > 34 PS (Reduzierung inkl.TÜV)

	Best.Nr.: 6166034	79,--
--	-------------------	-------

27 PS > 34 PS

Ansaugstutzen links	Best.Nr.: 3YF-13586-00	59,80
---------------------	------------------------	-------

Ansaugst. rechts	Best.Nr.: 3YF-13596-00	59,80
------------------	------------------------	-------

Reduzierblende m.TÜV

	Best.Nr.: 6166034	78,90
--	-------------------	-------

44 PS Umrüstung

Ansaugstutzen links	Best.Nr.: 3YF-13586-00	59,80
---------------------	------------------------	-------

Ansaugst. rechts	Best.Nr.: 3YF-13596-00	59,80
------------------	------------------------	-------

Ansaugstutzen - Dichtung

Für alle 600er/660er-Ansaugstutzen passend.

Best.Nr.: 9321036549 á 7,90



Komplett aus
Edelstahl

XT - Power

Ein Dämpfer, der rundum alle Erwartungen übertrifft und nicht nur Ersatz, sondern sinnvolle Verbesserung ist.

Neu: Alle Anlagen sind nun komplett aus Edelstahl. Sieht nicht nur super aus, sondern ist auch nahezu unbegrenzt haltbar.

Fakten:

- hohes Volumen
- satter, tiefer Klang
- höheres Drehmoment (besonders zwischen 2.500 und 4.600 U/Min.)
- besserer Durchzug
- hohe Gasabkühlung
- verbesserte Spülung
- geringerer Staudruck und beschleunigte Gasabführung
- abnehmbare Flöte (-nur für Sportzwecke !)
- bis 4 kg Gewichtersparnis
- doppelt beschichtet
- komplett aus poliertem Edelstahl
- Topfdichtung entfällt
- 2 Jahre Garantie
- EG-ABE (Eintragung entfällt) -auch unsere offenen Krümmer sind beim Enduro Power Bestandteil der ABE.

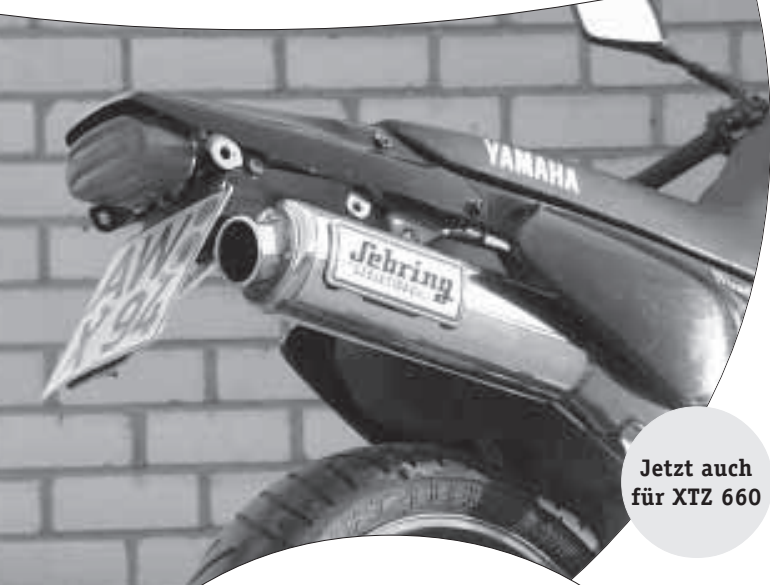

Jetzt auch
für XTZ 660

G-POWER (Abb.1)

Ein Sahnestück von Sebring. Trotz Einhaltung der scharfen Geräuschbestimmungen (ab '89) ist das heftige Klangbild erhalten geblieben.

XT 600 (87-89) 2NF/KF	Best.Nr.: 6057412S	589,--
XT 600 E/K (alle)	Best.Nr.: 6057413S	589,--
XTZ 660	Best.Nr.: 6057424	628,--
XTZ 750	Best.Nr.: 6075001S	548,--

ENDURO POWER (Abb.2)

Die Empfehlung im 89er MOTORRAD-Auspufftest .

Unsere wärmste Empfehlung für die XT vor '86.

Dieser Dämpfer ist ein Klassiker und seit über 10 Jahren die heftige Alternative zum Original. Typenschild im Carbon-Design.

XT 500 (alle)	Best.Nr.: 6058300S	548,--
XT 550 (schwarz-verchromte Version; kein VA)	Best.Nr.: 6057101S	458,--
XT 600 (- '86 ; Typ 43F) und Ténéré (alle)	Best.Nr.: 6057400S	548,--

Zubehör + Ersatzteile

Neu: Jetzt sind alle Ersatzteile ebenfalls aus hochwertigem VA.

Endstück für "G-POWER" und "Jet-Power"

Der viel geliebte Aufsatz des "G-Power". Passt auch an "Enduro Power" (Bohrungen müssen am Schalldämpfer angebracht werden). Für alle "G-Power"- und "Enduro Power"- Dämpfer. Komplett mit Schraubensatz.

	Best.Nr.: 6044001	89,80
Flöte für "Enduro-Power", "G-Power" + "Jet-Power"		
Sitz beim "G-Power" unter dem Endstück.	Best.Nr.: 6099901	59,80

Schelle für "G-Power" und alle 600er "Enduro-Power"

	Best.Nr.: 6057423	39,80
--	-------------------	-------

Schelle für XT 500-"Enduro-Power"

	Best.Nr.: 6099902	39,80
--	-------------------	-------

Gutachten

liefern wir gegen 3,- (Handlingkosten) und frankierten, adressierten Rückumschlag.



Neu
1000

Jet-Power

TT 600

Der erste ABE-geprüfte Sportdämpfer für die neuen TT's und gleichzeitig der aufwendigste Sebring; -exklusiv für die TT.

Die Fakten:

- Mehr Drehmoment und Spitzenleistung.
- Kerniger Klang über das gesamte Drehzahlband.
- Komplett aus hochwertigem Edelstahl gefertigt.
- Aluminium-ummantelter Endtopf.
- Auf jede TT individuelle abgestimmter Dämpfer
- Optimale Paßform.
- Schnell zum Wettbewerbsdämpfer umbaubar (herausnehmbarer Einsatz).
- Neu: Für die TT 600 R wurde ein eigener Dämpfer entwickelt und abgestimmt. Leistung und Drehmoment wurden für die R nochmals verbessert.
- EG-ABE für alle TT 600 S, E und R.

Ohne Einsatz steigt die Leistung nochmals um ca. 3%.
 Tip: Für Sportzwecke (ohne Flöte) empfiehlt sich der Dynojet-Vergaseroptimierungskit, kombiniert mit den "AirPlus" Zusatzöffnungen im Luftfilterkasten. Leistung und Drehmoment legen zwischen 6 und 10% zu.

Mit EG-ABE für alle TT 600 S, E und R.

TT 600 S/E	Best.Nr.: 6057422	689,--
TT 600 R	Best.Nr.: 6057425	689,--

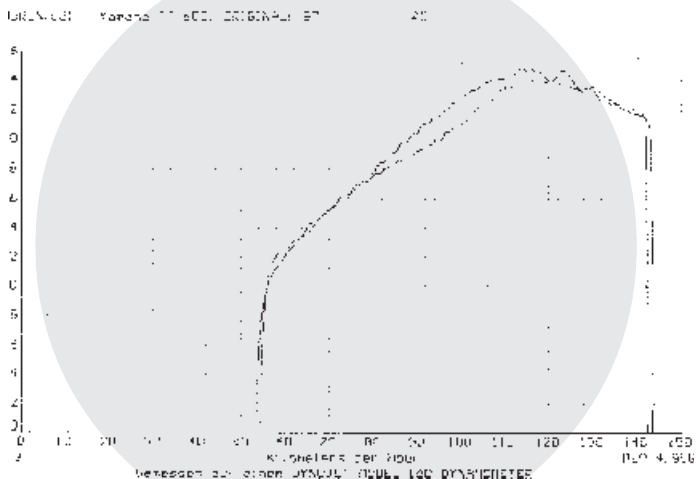

Neu 2000

ab 348,-

Marving & Replika

Marving
 Sehr kleiner, leichter und sehr gut verarbeiteter Schalldämpfer. Die hervorragende Leistungscharakteristik macht diesen Schalldämpfer, neben dem sonoren Klang, zur ersten Wahl für Preisbewußte. Der Hammer ist auch der Preis, der genauso niedrig ist, wie das Gewicht (bis zu 4 Kilo leichter als das Original).
 Verchromte Stahlanlage, mit silbernem Alumantel. **Mit EG-ABE.**

XT 600 E + K ('90-)	Best.Nr.: 6057406	398,--
XTZ 660 -alle Baujahre	Best.Nr.: 6057408	398,--
XTZ 750 -alle Baujahre	Best.Nr.: 6075002	398,--

Replika
 Sonoren Klang, preisgünstig und gut verarbeitete Schalldämpfer. Wie auch im MOTORRAD - Auspufftest (XT 600 bis '86) beschrieben, ist dieser und der Sebring - Dämpfer *die* Alternative zum Original. **Mit EG-ABE.**

XT 600('86)+'Ten.('85)	Best.Nr.: 6057415	348,--
XT 600('87-'89)+'Ten.('86-)	Best.Nr.: 6057426	348,--

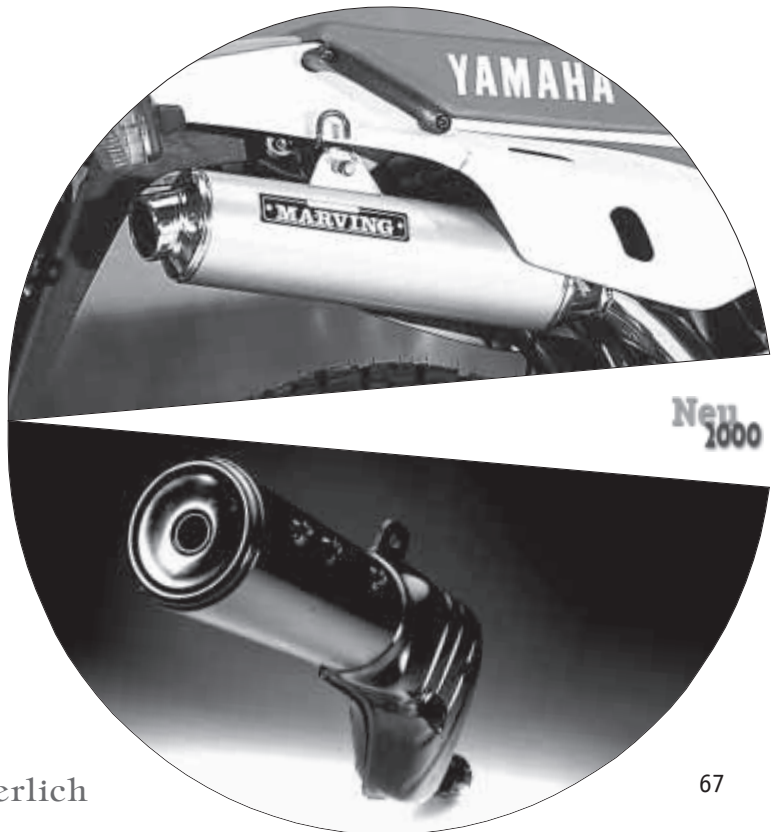

Neu 2000

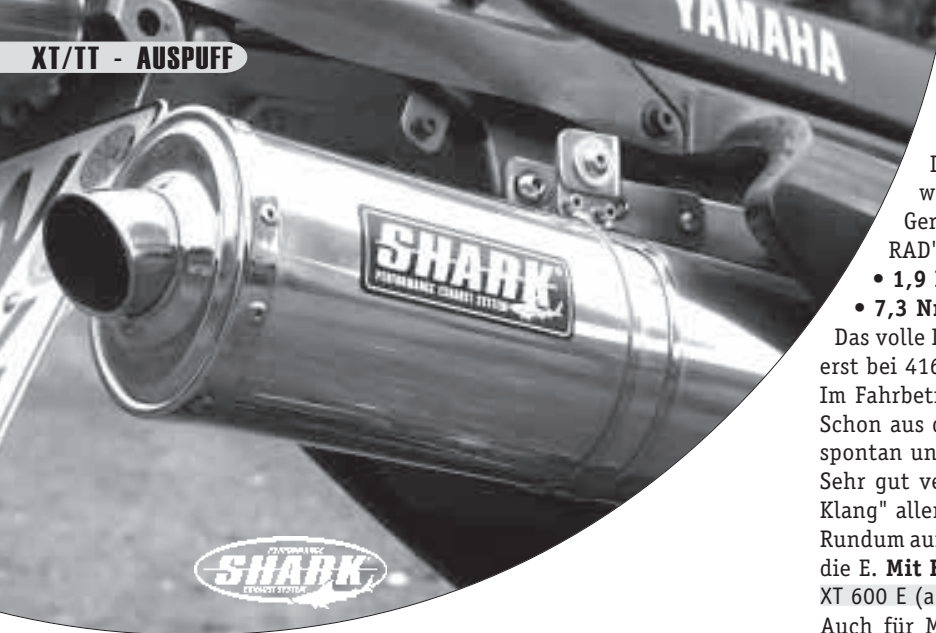

Shark for E

Die wohl angenehmste und in der Summe der Vorzüge wohl beste Tuningmöglichkeit.
Geradezu sensationell haute die E beim großen "MOTOR-RAD" - Auspufftest beeindruckende Werte auf die Rolle:

- 1,9 PS Leistungszuwachs
- 7,3 Nm mehr Drehmoment

Das volle Drehmoment liegt schon bei 2140 U/Min an (Original erst bei 4160 U/Min).

Im Fahrbetrieb macht sich das mehr als angenehm bemerkbar: Schon aus dem tiefen Drehzahlkeller zieht die E willig, extrem spontan und mit Nachdruck durch.

Sehr gut verarbeitete Edelstahlanlage mit dem "markantesten Klang" aller Testteilnehmer.

Rundum aufwendig und super verarbeitet. Die edelste Anlage für die E. **Mit EG-ABE.**

XT 600 E (ab '95)* Best.Nr.: 6057420 798,--

Auch für Modelle bis '94 verwendbar. Dafür haben wir eine spezielle Rahmenheck-Verstärkung entwickelt, die wir auf Anfrage für Sie fertigen können.

Original-Auspuff XT 500

Der Originalauspuff in der Europaversion (ohne Ausgangsrohr). Dies ist die einzige von YAMAHA lieferbare Version.

Komplett mit allen Wärmeschutzblechen (fertig verschraubt). Das Original zu einem günstigen Preis. Schwarz lackiert. Für alle XT 500 ab '77. Originalteil, daher **TÜV-frei.**

Best.Nr.: 1U61471011 589,--



BSM - Pro

Ein sehr kleiner und schlanker Dämpfer, der trotz seiner geringen Abmessungen gute Werte liefert. Gutes Drehmoment und für ruhige Gemüter maßgeschneiderte Leistungsentfaltung. Gut harmonisiert hier auch der kräftige Klang, ohne aufdringlich zu wirken. **Mit EG - ABE ! Für alle XT 500.**

schwarz - emailliert Best.Nr.: 6058303S 319,--



Supertrapp

E.A.R. PRO SERIES

Supertrapp, einem der größten Hersteller von Viertakt-Auspuffsystemen, gelingt mit diesem Auspuffsystem der kompromißlose K.O.-Schlag.

Die schnellsten Dirt-Track-Fahrer der Welt (Daug Chandler, Scotty Parker und Jay Sprengsteen) haben eines gemein: die Supertrapp PRO SERIES.

Die Anlage besteht aus einem Verbindungsrohr und einem leichten Megaphon, mit integriertem Dämpfersystem. Insgesamt nur 3 kg leicht.

Das patentierte Scheibensystem ist auf maximale Leistungsausbeute und individuelle Anpassung ausgelegt.

18 Scheiben gehören zum Lieferumfang und erlauben massive Eingriffe in die Leistungscharakteristik Ihrer XT oder TT. Drehmoment, Spitzenleistung, Durchzugsverhalten und Geräuschemissionen können individuell eingestellt werden. Für jedes Gelände die passende Einstellung.

Die hochpräzisen Schweißnähte und das gute Finish unterstreichen nochmals den Führungsanspruch von Supertrapp.

Reine Wettbewerbsanlagen, ohne TÜV.

XT 600 E/K (alle Bj.). Passt auch an alle XT 600/Ténére vor '89.

Best.Nr.: 6057417 489,--

TT 600 S/E (alle Bj.) und TT 600 R.

Best.Nr.: 6057418 489,--

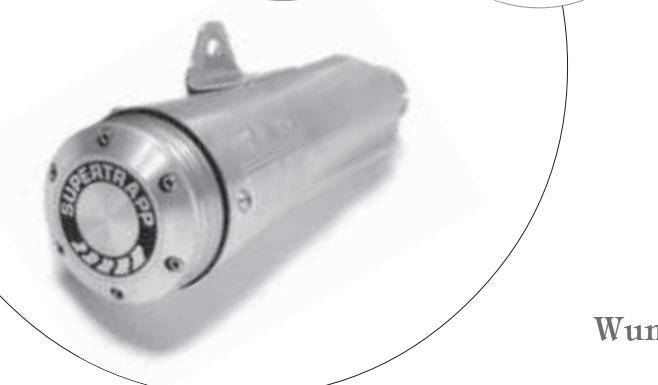
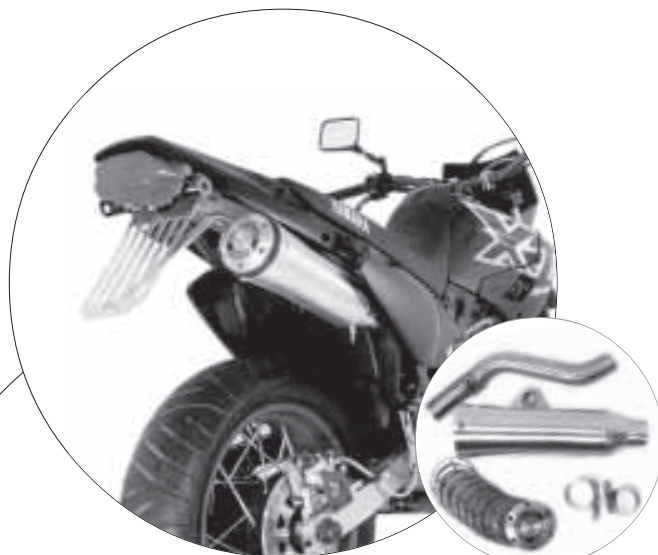

VA-Krümmmer

Die Kombination aus einem größeren Krümmerdurchlaß und einer rostsichereren Materialzusammensetzung lassen nur Edelstahlprodukte zu, die mit Verstand und Sinn fürs Detail entwickelt wurden.

Weniger ist oft mehr, weshalb unsere Krümmer **keine Ofenrohre** sind, sondern in langwieriger Kleinarbeit ermittelte Querschnitte aufweisen, um wahre Freude in jedem Drehzahlbereich aufkommen zu lassen. Denn hohe Querschnitte lassen die Gassäule abreißen und vermögen keinen ausreichenden Staudruck mehr aufzubauen, was sich in empfindlichen Leistungseinbußen rächt.

- **VA ; -ewig haltbar**
- **größerer Querschnitt**
- **verbesserte Spülung**
- **geringerer Staudruck und bessere Gasabführung**
- **paßt an alle Auspuffe**
- **mit Enduro-Power ABE-geprüft**
- **10 Jahre Garantie**

Der veränderte Krümmerverlauf sorgt für optimale Strömungsverhältnisse und nebenbei für eine hinreissende Optik.

Mit Sebring "Enduro Power" ABE - geprüft!

XT 500

Edelstahlkrümmer, den wir exklusiv bei Sebring fertigen lassen. Mit Hitzeschutz-Aufnahmen (ohne Hitzeschutzblech).

Neu: Jetzt hochglanz-poliert !

Best.Nr.: 6058302 169,--

XT 600, XT 600 E/K & Ténéré (2. Abb. von oben)

Die neue Generation, aufwendig gebogen. Im Detail perfekt verarbeitet. Edelstahl poliert und verchromt. Mit Hitzeschutz-Aufnahmen.

Best.Nr.: 6057401 198,--

TT 600 E/S und R

Eine extrem verbesserte Gasführung und tadellose Umsetzung in Edelstahl. Sehr aufwendig verarbeitet.

TT 600 S/E Best.Nr.: 6057430 249,--

TT 600 R Best.Nr.: 6057435 249,--

XTZ 660 (3. Abb. von oben)

Durch die extreme Nachfrage können wir den Krümmer nun in Serie zu einem deutlich günstigeren Preis- fertigen.

Best.Nr.: 6057402 198,--

XTZ 750 "Power Pipe"

Eine besonders gelungene Entwicklung: Satter Leistungs- und Drehmomentzuwachs über das gesamte Drehzahlband, in unverwüsthlichem Edelstahl.

Die aufwendige Biegung verbessern den Strömungsverlauf und das eingebaute Indifferenzrohr begünstigt eine erhebliche Leistungsverbesserung über das gesamte Drehzahlband.

Sehr aufwendig gefertigter Krümmer mit Hitzeschutzblenden-Befestigung.

Best.Nr.: 6075005 389,--

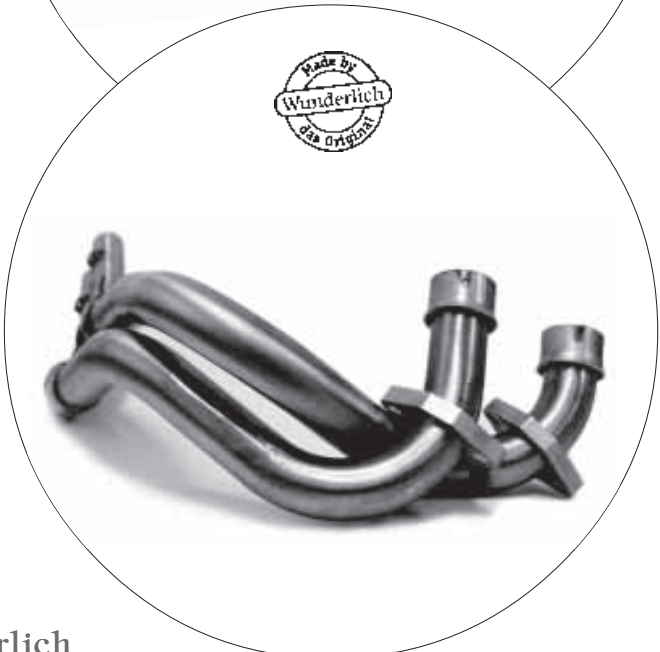

Neu 2000

jetzt auch für alle TT-Modelle

Auspuffteile

XT/TT 550/600 + Ténéré

Stehbolzen zur Krümmerbefestigung. Original.
Alle 550/600/660er.

Best.Nr.: 9561106620	à 3,90
----------------------	--------

Mutter zur Krümmerbefestigung. Original.
Die Härteausführung mit verbreiteter Auflagefläche.
alle 550/600/660er

Best.Nr.: 9017906500	à 3,90
----------------------	--------

Krümmerdichtung
Hier werden die hervorragenden "Form C"-Kupferringe eingesetzt, die über einen weichen Kern verfügen und sich somit beim Festziehen allen Unebenheiten oder eventuellem Verzug optimal anpassen. Alle 550/600/660er.

Best.Nr.: 5457404	2,95
-------------------	------

Topfdichtung
Zwischen Krümmer und Auspufftopf.

XT 550	Best.Nr.: 5457101	8,90
alle 600er	Best.Nr.: 5444001	10,90

Auspuffschelle (rostsicher). Alle 550/600/660er.
Für Original-Auspuff

Best.Nr.: 6357401	18,90
-------------------	-------

Für Sebring

Best.Nr.: 6357402	16,90
-------------------	-------

Schalldämpfereinsatz ("Flöte"). Original.
TÜV-gerecht, komplett lackiert und einbaufertig.

XT 600(-'86)	Best.Nr.: 43F1475261	119,80
XT 600 E/K	Best.Nr.: 3TB1475210	119,80
Ténéré(-'85)	Best.Nr.: 43F1475261	119,80
Ténéré('86-)	Best.Nr.: 1VJ1475260	119,80

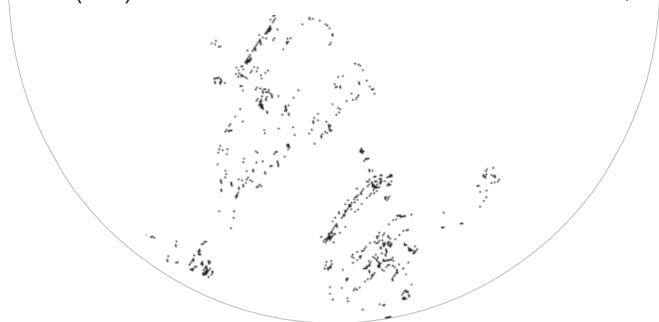

Edelstahl Auspuffschellen

Enorm stabile und dichte Befestigung des Auspuffs auf dem Krümmer. Nahezu unbegrenzt belastbar und durch das komplett umgehende Spannband absolut dicht.

Rostfreier Edelstahl.

*= Vorhandene Spannschraube am Schalldämpfer muß entfernt werden.

XT 500

Für Original-Auspuff	Best.Nr.: 6357402	16,90
Für Sebring *	Best.Nr.: 6357403	16,90

XT/TT 600 & Ténéré

Für Original-Auspuff	Best.Nr.: 6357401	18,90
Für Sebring *	Best.Nr.: 6357402	16,90



Auspuffteile XT 500

Stehbolzen zur Krümmerbefestigung.

Best.Nr.: 9562108615	2,90
----------------------	------

Mutter zur Krümmerbefestigung. Original. Mit gerändelter Außenfläche und Inbuskopf. Verchromt.

Best.Nr.: 9017908004	9,80
----------------------	------

Krümmerdichtung
Mehrfach gewickelte Metall-/Faserdichtung. Sehr haltbar.

Best.Nr.: 5424003	2,90
-------------------	------

Krümmer-Hitzeschutzblech. Original.
schwarz beschichtet

Best.Nr.: 1T11462800	34,80
----------------------	-------

Auspuff-Topfdichtung
Dichtung zwischen Krümmer und Auspufftopf

Best.Nr.: 5424001	9,50
-------------------	------

Auspuffschelle
Zur Befestigung des Auspuffs am Krümmer.
Originalteil

Best.Nr.: 1T11478800	32,50
----------------------	-------

Edelstahl poliert

Best.Nr.: 6357402	16,90
-------------------	-------

Flammpopf-Hitzeschutzblech. Original.
schwarz beschichtet

Best.Nr.: 1T21472800	49,90
----------------------	-------

Auspuff-Hitzeschutzblech. Original.
schwarz lackiert

Best.Nr.: 1T11471800	55,90
----------------------	-------

Original-Auspuffhalterung

Silentblock hinten:
Zur Befestigung des Auspuffs hinten am Rahmen. Wird mit einer Schraube am Rahmen befestigt und ist zur Aufnahme des Schalldämpfers mit zwei Schraubbolzen versehen.

Best.Nr.: 1T11479102	31,90
----------------------	-------

Passende Unterlegplatte:
Muß zwischen Silentblock und Auspuff montiert werden.

Best.Nr.: 1T11475501	3,90
----------------------	------

Auspuffhalterung am Flammpopf. Original.
Besteht aus zwei Grundteilen : **Zwei** Gummielemente, die von beiden Seiten in die Halterung gesteckt werden. Und **eine** Innenhülse, die ein Zerquetschen der Gummis verhindert.

Gummielement	Best.Nr.: 1T11474701	à 12,80
--------------	----------------------	---------

Innenhülse	Best.Nr.: 9038708572	à 8,90
------------	----------------------	--------

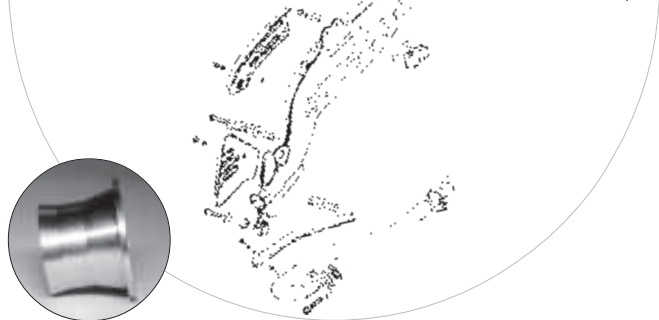

Drehmoment-Düse siehe "SR-Krümmer"

Original-Krümmer

Das Original zu einem günstigen Preis. Schwarz beschichtet.

XT 500	Best.Nr.: 6058301	119,--
XT 550	Best.Nr.: 6057110	179,--
alle XT 600/Ténéré	Best.Nr.: 6057404	179,--

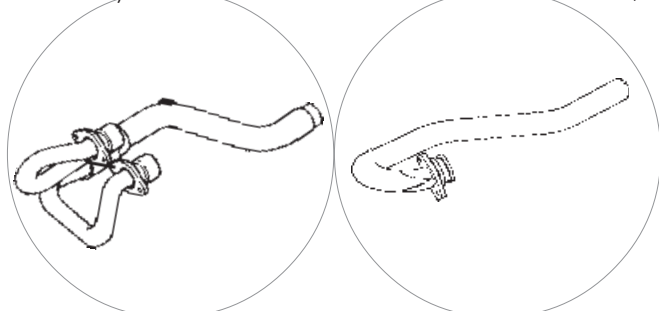



Single Road

by Wunderlich

Der König unter den SR-Schalldämpfern !
Wieder eine Entwicklung von uns, die SR-Geschichte geschrieben hat. Seit dem Erscheinen wurde der von uns gezeichnete Schalldämpfer der meist verkaufte Schalldämpfer für die SR überhaupt.

Optik und Klang wurden dem klassischen Design einer zünftigen Norton Commander angeglichen und das letzte Quentchen an Leistung herausgekitzelt. -Verschiedene Publikationen in der Fachpresse bestätigen uns in diesem Konzept!

Jetzt wurde nochmals eine Edelstahlversion entwickelt, die in Haltbarkeit und Qualität ein Highlight für die SR ist.

Für alle Baujahre sehr empfehlenswert.

Das Original; -ein Klassiker, wie die SR!

Mit voller Know-How-, Serviceunterstützung von Wunderlich !
Stahl verchromt

SR bis '89 Best.Nr.: 6024015 349,--

SR ab '90 Best.Nr.: 6024016 349,--

Edelstahl poliert

SR bis '89 Best.Nr.: 6024017 449,--

SR ab '90 Best.Nr.: 6024018 449,--

Ersatz-Dichthülse Best.Nr.: 6023999 14,80

- "Norton Commander" - Optik
- hochglanzverchromt
- satter Dampfhammersound
- höheres Drehmoment
- besserer Durchzug
- geringerer Staudruck und beschleunigte Gasabführung
- geringeres Gewicht
- Topfdichtung wird durch unsere Dichthülse ersetzt; -ewig haltbar
- Rostfänger "Flammtopf" entfällt
- Neu: Komplett mit Abstimmungs- und Anleitung zur optimalen Leistungsverbesserung.
- In Stahl verchromt oder Edelstahl poliert
- EG-ABE (Eintragung entfällt)

Neu
2000



Designed by

Wunderlich

das Original

Neu
2000



Thumper Trompet 1

Dumpf, kernig und schlanker als das Original. Sehr gut verarbeiteter Dämpfer, der Schlichtheit und Qualität optimal vereint.

Auch hier wurde das Leistungsloch zwischen 3.000 und 5.000 U/Min. effektiv beseitigt und die SR ballert richtig schön aus dem Keller.

Die optimale Alternative zum Original, jedoch wesentlich besser verarbeitet.

Mit ABE (Eintragung entfällt).

Best.Nr.: 6024004 298,--

Thumper Trompet 2

Kraftvoll kurz und ein hinreißendes Klangvolumen. Die Trompetenform schließt mit einer schwarzen Kappe ab, die die kurze Bauform nochmals unterstreicht. Die ergreifende, im unteren Drehzahlbereich verbesserte Leistungscharakteristik läßt die SR aus dem Keller ballern. Im aktiven Drehzahlbereich zwischen 3000 und 5000 U/Min haben wir die störenden Drehmomentschwächen beseitigt. Eignet sich hervorragend für "light"-Umbauten, da auch der Vorschalldämpfer wegfällt. Mit EG-ABE.

Best.Nr.: 6024012 329,--

Ersatz-Dichthülse Best.Nr.: 6023999 14,80

Hauptständer-Anschlag SR 500

Zur Montage von Auspuffanlagen ohne Hauptständer-Anschlag. Komplett mit Silent-Block. Hinweis: All unsere Anlagen verfügen über einen Hauptständeranschlag.

Best.Nr.: 2122039 29,80



Drehmoment - Düse

Drehmoment hängt ursächlich mit der Strömungsgeschwindigkeit und einem verbesserten Abtransport der Abgase zusammen. Durch den Einsatz dieses Krümmereinsatzes wird ein Soogeffekt ausgelöst und die gesamte Drehmomentkurve der SR wird harmonischer und kräftiger.

Der Motor spricht zudem spontaner und williger auf jeden Dreh am Gasgriff.

Aus V4A-Edelstahl für alle offenen Krümmer (nicht Original- und Daytona-Krümmer) passend. Wird einfach in den Krümmer (oben) eingesteckt und mit diesem am Zylinderkopf verschraubt. Ohne TÜV.

Für alle XT/SR 500 Best.Nr.: 6024013 69,--

Auspuffblende SR

Verchromte Blende zur geschmackvollen Abdeckung der unansehnlichen Krümmer-/Auspuffverbindung oder anderen Rohren (z.B.: vorderes Rahmenrohr). Mit den angebrachten Schellen wird die Blende einfach über dem Rohr angebracht.

Stahl, verchromt.

ca.100 mm lang Best.Nr.: 6024005 39,80

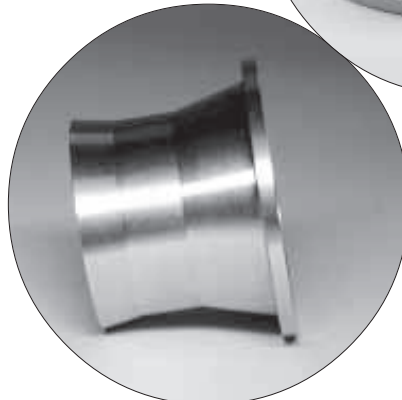

W - Krümmer

Die perfekte Ergänzung zu unseren Schalldämpfern - mit erhöhtem Durchlaßquerschnitt für geringeren Staudruck und verbesserter Gasabführung.

Ohne anfällige Innenwandung und komplett aus poliertem VA, ist dieser ewig haltbar.

Bei der Konzeption haben wir nur da höhere Querschnitte zugelassen, wo sie auch etwas bringen.

In der Biegung weist der Krümmer den maximalen Querschnitt auf, verjüngt sich jedoch wieder, um den gewünschten Sogeffekt herzustellen, der eine verbesserte Spülung möglich machen soll.

Passt an alle Auspuffsysteme und erlaubt wegen der neuen, sehr aufwendigen Biegung eine uneingeschränkte Bodenfreiheit.

Wir lassen diesen Krümmer exklusiv bei SEBRING fertigen; -der Garant für höchste Qualität und Passgenauigkeit.

10 Jahre Garantie. Für alle SR's.

VA-polier Best.Nr.: 6024000 nur 189,--

Gummilager für Krümmer

Da dieses Lager oft bombenfest im Krümmer steckt, empfiehlt es sich, diesen direkt mitzubestellen. Ohne dieses Lager flattert die gesamte Anlage und ist undicht.

Best.Nr.: 5322031 12,90

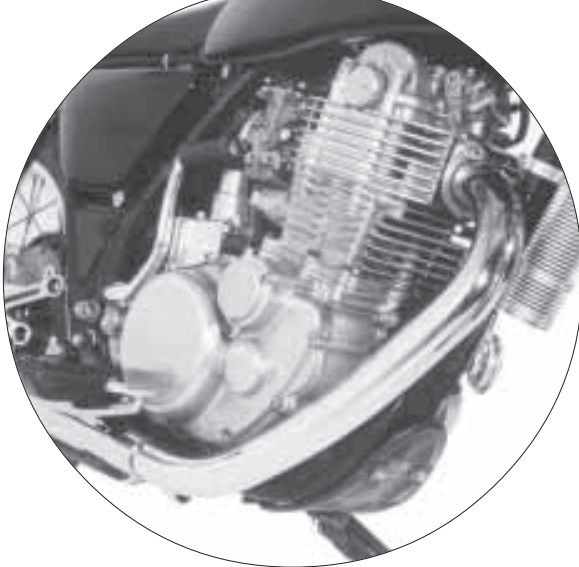

Edelstahl

Auspuff - Spannschellen

Enorm stabile und dichte Befestigung des Auspuffs auf dem Krümmer. Nahezu unbegrenzt belastbar und durch das komplett umgehende Spannband absolut dicht. Rostfreier Edelstahl.

Für Original-Auspuff Best.Nr.: 6357400 18,90

Für "Single Road" + "Classic Short"*

Best.Nr.: 6357401 18,90

*= Vorhandene Spannschraube am Schalldämpfer muß entfernt werden.



Edelstahl
poliert



Original Krümmer- & Auspuffteile

Original-Krümmer. Neueste, dreiwandige Ausführung.

Alle SR's Best.Nr.: 6024010 229,-

Stehbolzen (Krümmerbefestigung).

Best.Nr.: 9562108615 2,90

Mutter zur Krümmerbefestigung. Original.

Mit gerändelter Außenfläche und Inbuskopf.

verchromt Best.Nr.: 9017908004 9,80

Krümmerdichtung. Enorm haltbare Metall-/Faserdichtung.

Best.Nr.: 5424003 2,90

Gummilager für Krümmer. Original.

Da dieses Lager oft bombenfest im Krümmer steckt, empfiehlt es sich, bei Neubestellung eines Krümmers dieses direkt mitzubestellen. Ohne dieses Lager flattert die gesamte Anlage und eine Dichtigkeit ist so in keinem Fall zu erreichen.

Best.Nr.: 5322031 11,90

Topfdichtung. Zwischen Krümmer und Auspuff.

Best.Nr.: 5422004 12,80

Original-Auspuffschelle.

Mit Arretierungsdorn und hochglanzverchromt.

Für Original-Auspuff Best.Nr.: 2J21478800 19,80

Auspuffhalterung. Original.

Winkelblech mit eingearbeiteter Silentlagerung (bis '83) für den Auspuff. Kontrolle und ggf. Ersatz dieses Lagers trägt entscheidend zur Vibrationsminderung bei (bis '83).

bis Bj.83 Best.Nr.: 2J21477101 69,80

ab Bj.84 Best.Nr.: 48U1477100 64,80

Hauptständer-Anschlaggummi

Wird am Auspuff (-an Extraausleger) eingesteckt.

Best.Nr.: 1622101 5,80

TT 600 S/E und R „Hard-Enduro“

Endlich abseits auch nach Stunden noch das gute Gefühl zu haben, nicht gleich schieben zu müssen.

Ein ebenso robuster, wie passgenauer Tank, der Enduro- oder auch härteren Spaß klaglos mitmacht und die TT zum Schmuckstück macht. Die optimierte Form läßt dem Fahrer die volle Bewegungsfreiheit und fördert eine optimierte Gewichtsverteilung;- auch durch den tiefen Schwerpunkt begünstigt.

Man sieht den Tanks die Herkunft an, denn parallel zu den Originaltanks (Hersteller: Acerbis) entwickelten die Designer auch diese Tanks, die zur TT-Wettbewerbsausrüstung bei Belgarda (italienischer YAMAHA-Importeur und Hersteller der TT-Modelle und der SZR 660) zählen.

Dem Engagement von Belgarda ist auch der neueste Wurf für die **TT 600 R** zu verdanken: ein durchdachter Durchbruch für alle Tankstellengestresste. Weg mit der kleinen Pflütze, hin zu einem optimal geformten Tank, der die TT zu dem macht, was sie eigentlich ist: eine hervorragende Hard-Enduro, die jetzt erst richtig zeigt, daß man mit Ausdauer so manchem davonziehen kann.

Wir konnten die Vorzüge schon ausgiebig genießen, denn da wo es so richtig Spaß macht, gibt es natürlich auch wenige Tankstellen. Egal ob bei -10°C im Schnee oder bei +30°C in Spanien, der Tank macht alles mit. Wir mußten in den letzten 13 Jahren, seit dem wir Acerbis-Tanks vertreiben, noch keinen Garantiefall bearbeiten.

In jeder Beziehung ein **perfekter** Maßanzug!

Für TT 600 R. Inkl. Aufklebersatz und komplettem Anbausatz. 20 Liter Inhalt. Mit Aluminium-Tankdeckelstützen für unseren abschliessbaren Tankdeckel oder einem optional lieferbaren Flieger-Tankverschluß (im Laufe des Jahres lieferbar). **Mit TÜV.** weiß Best.Nr.: 1004402 449,--

Für TT 600 S + E. Inkl. Dekorset und komplettem Anbausatz. 22 Liter Inhalt. **Mit TÜV.** weiß Best.Nr.: 1004405 469,--



Neu
2000

Abschließbare
Tankdeckel
gibt's unter
„Tank +“



- Kein Tankstreß
- Bis 450 km Reichweite
- Super Knieschluß
- Optimaler Schwerpunkt & Paßform
- Geblasener Kunststoff = hohe Maßhaltigkeit
- Zerstörungssicherer Phillips CL50-Kunststoff
- Mit komplettem Anbausatz & Dekorset
- 5 Jahre Garantie
- Einfacher Anbau
- Mit TÜV



XT 600

13 Jahre vertreiben wir nun schon Acerbis-Tanks.

Es zeigte sich, daß es bis heute kaum eine vergleichbare Qualität gibt. Ein Acerbis-Tank ist kein Fremdkörper, sondern integriert sich hervorragend ins Fahrzeugdesign und begleitet die XT ein Leben lang. Also nicht nur groß sondern auch eine stilistische Aufwertung der XT.

Der XT-Tank macht in jeder Situation eine gute Figur: Auf der Straße, wie im Gelände verleiht der optimale Schwerpunkt und der hervorragende Knieschluß der XT ungeahnte Langstreckentauglichkeit. Und zum Glück fallen die abrissegefährdeten, seitlichen Kunststoffverkleidungen des Originaltanks weg. Genau zugeschnittener Tank, der die Sitzbank voll-ohne Übergang- integriert.

XT 600 '87- '89 Abb.1

Die Geburt dieses Tanks war ausserordentlich schwierig, da die baulichen Voraussetzungen (große Seitenflächen etc.) große Probleme aufwarfen.

Nach langer Entwicklungszeit fand man das Ideal. Deshalb ist der Tank auch aussergewöhnlich aufwendig geworden.

Zum Beispiel befindet sich unter der Sitzbank eine tiefe Einbuchtung, die den Tank von Innen verstärkt und diesen perfekt in Form hält.

Inklusive Dekorset, komplettem Anbausatz und TÜV-Gutachten. 20 Liter Inhalt.

schwarz	Best.Nr.: 1044903N	379,--
---------	--------------------	--------

XT 600 E/K ('90-'94) Abb.2

Hier wurde nicht nur ein enormer Inhalt realisiert sondern auch ein außerordentlich aufwendiger Haltekit, der Ihnen optimale Sicherheit bietet und zudem praxisingerecht ist (leichter Anbau). Die Form kombiniert besten Knieschluß und Fahrkomfort mit optimaler Raumausnutzung.

Mit Komplett-Anbaukit, TÜV-Gutachten und Dekorset. 22 Liter Inhalt.

XT 600 E (bis '94) und XT 600 K (alle)

blau	Best.Nr.: 1044914N	379,--
schwarz	Best.Nr.: 1044913N	379,--

XT 600 E (ab '95) Abb.3

Vom Halter bis zum Sitzbankanschluß vollkommen überarbeitete Version. Der Tank erhielt ein ausgeklügeltes Belüftungssystem, das ein noch höheres Volumen ohne thermische Konsequenzen erlaubt. Die progressive Form paßt optimal zur neuen XT.

Wir liefern den Tank komplett mit einem sehr aufwendigen, Kompletthaltekit, das auch eine Verstrebung enthält, die ein flattern vermeidet.

23 Liter Inhalt. Mit TÜV, Aufkleberset und komplettem Anbausatz.

Neu: Für die problematische Ölstandskontrolle haben wir eine simple und effektive Abhilfe erarbeitet. Liegt jedem Tank bei.

schwarz	Best.Nr.: 1044923N	459,--
marone	Best.Nr.: 1044924N	459,--

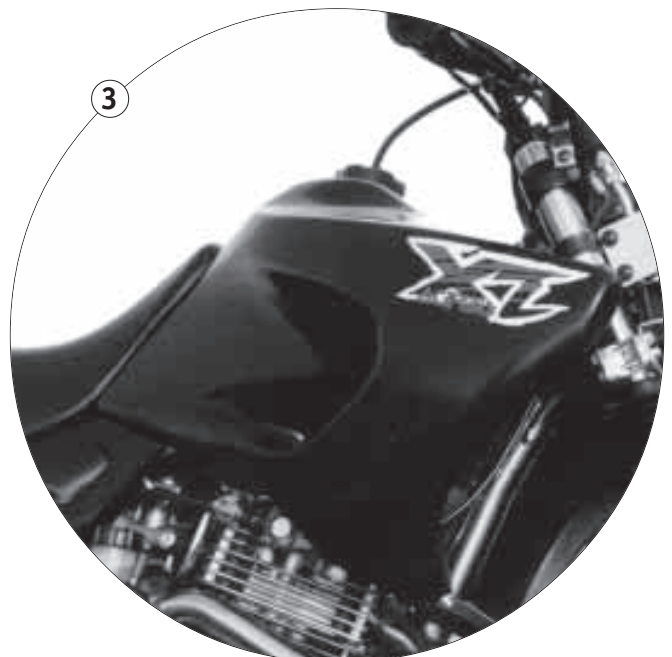
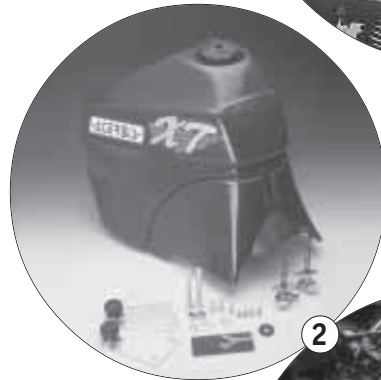

5
Jahre Garantie

Abschließbare
Tankdeckel
gibt's unter
„Tank +“



XT 500 "Jumbo"

Der Erfolgstyp für XT 500 !
 Paßform und Design wurden genau den klassischen XT 500-
 Zügen angepaßt und durch pfiffige Ideen ergänzt.
 Der Tank wird mit einer Zentralschraube gesichert, wodurch
 eine Schnellmontage gewährleistet ist.
 Nun sind Reichweiten von über 300 km im klassischen
 Design möglich! **Mit einem von uns entworfenem An-
 bausatz, der eine sichere Montage erst ermöglicht** und
 sich so wohltuend vom Grundkonzept abhebt. Diesen An-
 bausatz gibt es nur von uns. Ohne diesen Anbausatz ist eine
 sichere Montage unmöglich.
 Dazu gibt's eine ausführliche Anbauanleitung, Benzinhäh-
 ne, Deckel und TÜV-Gutachten.
 Bei Modellen bis '79 muß der beiliegende Haltekit leicht
 verändert werden.

15,5 Liter Inhalt.

schwarz Best.Nr.: 1058303 359,--



Komplett, mit Anbausatz (Haltebügel, Rahmenstrebe etc.) !



5



"Dakar" - Emblem

Die Geschichte geht weiter.
 Die XT-Modelle waren wohl einer der erfolgreichsten Paris-Dakar-
 Teilnehmer. Deshalb gibt's auch das formgestanzte Dakar-Em-
 blem. Eignet sich für jeden Untergrund (auch Verkleidungs-
 scheiben).

Schwarzes, gestanztes Emblem auf Trägerfolie.

Best.Nr.: 1058392 16,90

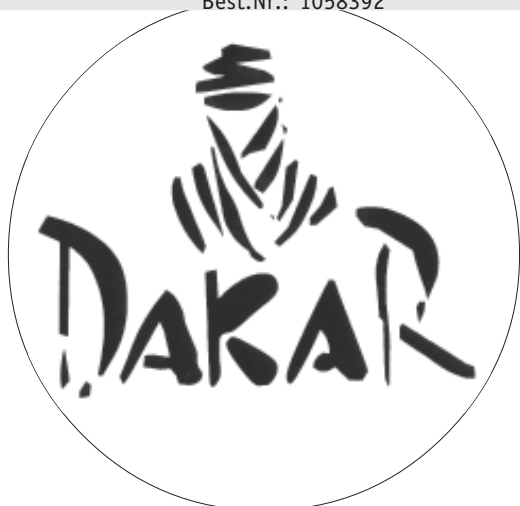

Original - Aufkleber

Originalaufkleber - absolut farbgetreu, ausbleichsicher und form-
 gestanz. Preis per Stück.

"XT 500" Best.Nr.: 4E5-24161-10 9,80



Abschließbarer Acerbis - Tankdeckel

Mit automatischer Entlüftung (ohne Schlauch!). Jetzt können alle Tankrucksäcke ohne Streß montiert werden (knicken sonst ab) und die ausgeklügelte Mechanik macht Fremdeingriffe unmöglich. Inklusive Ersatzschlüssel. **Für alle Kunststofftanks und alle TT 600 - Originaltanks.**

Best.Nr.: 1157403 34,90

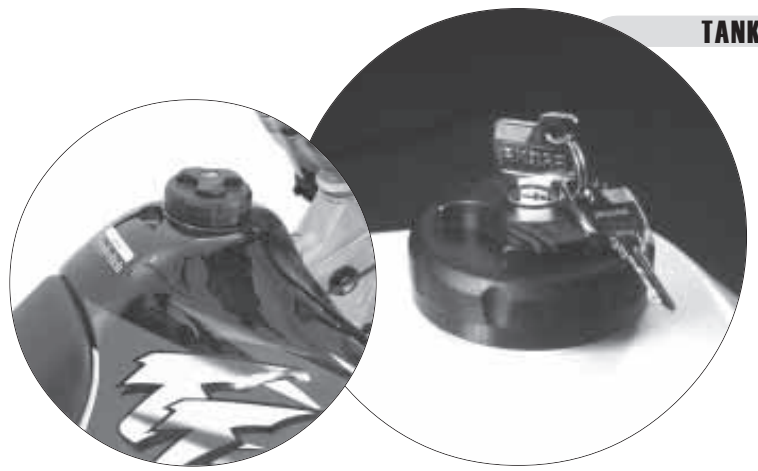

Abschließbarer Tankdeckel XT 500/550

Speziell auf den Originaltank abgestimmter Tankdeckel. **XT 500 (ab Bj. 80) und alle XT 550 mit Originaltank.**

Best.Nr.: 1624529 22,80

Silikon-Pflegespray

Setzt auch derb verkratzte Kunststofftanks und alle anderen Kunststoffteile in Neuzustand. Zudem verhindert es die Versprödung thermisch hochbelasteter Gummiteile (z.B.: Ansauggummi etc.). 400ml Spraydose (FCKW-frei)

Best.Nr.: 3024567 16,80



HP - Benzinfilter

Extrem kleiner (31mm lang) Benzinfilter mit hohem Reinigungsgrad und Wasserabscheidung.

-Keine Beeinträchtigung der Durchflußmenge!

Preis per Stück Best.Nr.: 00200 2,90



Papier - Benzinfilter

Hochwirksamer Standardfilter, transparent, mit Papiereinsatz. Made in Germany. 33mm lang.

Best.Nr.: 1090001 8,90



Alu-Benzinfilter Russel-Style

Ästhetischer Glanz für den Benzinfilter!

Aus feinem Aluminium gefertigt, mit einem feinmaschigen, auswaschbaren Sinter / Bronze-Filterelement. Leicht aufschraubbar. Sehr gute Filterwirkung, bei vollem Durchlaß.

In hochwertigem (kein Billigprodukt) Finish; -wahlweise eloxiert oder verchromt.

Mit Gummiringen perfekt abgedichtet.

schwarz - eloxiert Best.Nr.: 1090004 29,80

verchromt Best.Nr.: 1090005 29,80



quick-bi-lock

Schluß mit der Schweinerei beim Abziehen der Bezinschläuche. Mit einem Druck auf die Metalltaste wird die Leitung sicher und sauber getrennt.

Und jetzt gibt es die schon 1000fach bewährten Benzinleitungs-Schnellverschlüsse in zwei Versionen: Entweder einseitig schliessend oder jetzt auch beidseitig schliessend, um ein Rücklaufen aus dem Vergaser- bzw. Leitungssystem zu vermeiden.

Nun gibts unter keinen Umständen mehr Schweinereien beim Trennen von Leitungen.

Für alle Benzinleitungen und allen 8mm-Schläuchen geeignet.

einseitig schliessend Best.Nr.: 1025700 29,80

beidseitig schliessend Best.Nr.: 1025701 34,80

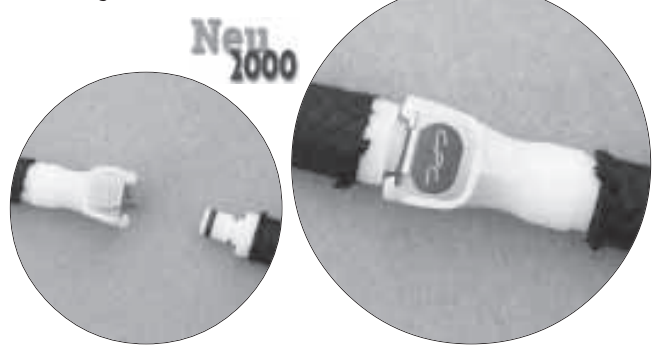

T - Verbinder

Das stabile Original aus Alu. Verbindet sicher und stabil alle Bezinschlauchtypen. Made in Germany.

Best.Nr.: 1157901 8,90



firm - Schlauchschellen

Absolut sichere Befestigung der Benzinschläuche.

Diese Schellen sind hochflexibel, weshalb sie sich optimal dem Schlauch anpassen.

Im Vergleich zu herkömmlichen Schellen, lassen sie sich leicht montieren und zerquetschen nicht den Benzinschlauch. Made in Germany. Für alle Benzin- und Entlüftungsschläuche.

Preise per Stück.

Best.Nr.: 1157904 1,50



Hünsdorf Kanister

Berstsichere Kunststoffkanister mit integrierter Entlüftung und Einfüllstutzen. Die ideale Notration für heikle Unternehmungen. Läßt sich wegen der angebrachten Verzurröse seitlich am Koffer montieren. Gegen alle Kraftstoffe resistent.

2 Liter Best.Nr.: 1624547 18,90



Tank-Aufhängegummis

Tankaufnahmegummis vorne

Vordere Aufnahme des Tanks, worauf dieser aufgesteckt wird.

SR 500(alle) Best.Nr.: 2J22418100 á 9,80
 XT 550 Best.Nr.: 4H72418100 á 9,80
 XT 600 (bis Bj.86) Best.Nr.: 4L02418100 á 9,80
 XT 600 (ab '87) & Ténéré(bis '85)

Best.Nr.: 2782418100 á 9,80
 XT 600 E/K (ab '90) Best.Nr.: 3TB2418100 á 9,80

Auflagegummi hinten

SR 500 Best.Nr.: 1J72418201 á 24,80
 XT 600(alle) Best.Nr.: 43F2418200 á 26,80
 Ténéré(bis Bj.85) Best.Nr.: 34L2418200 á 32,80
 Ténéré(ab Bj.86) Best.Nr.: 1VJ2418200 á 29,80

Vibrationsvernichter

Diese Dämpferelemente verhindern, daß der Tank ungehindert schwingen kann und somit den Rahmen berührt. Besonders bei der Verwendung von Tankrucksäcken ist auf einen tadellosen Zustand dieser Gummielemente zu achten.

SR 500 (alle Baujahre) -wird rechts und links an separaten Auslegern aufgesteckt Best.Nr.: 2J22418301 á 5,90
 XT 600 und Ténéré (alle Baujahre) -wird auf den Rahmen gesteckt. Best.Nr.: 34L2418400 á 37,90



SR - Tanks gibt's unter „SR-Classics“

Original - Benzinhahn

Komplette Einheit. Mit Dichtung.

XT 500 (alle Baujahre)	Best.Nr.: 1658383	98,50
SR 500 (alle Baujahre)	Best.Nr.: 1622108	138,50
TT 600 E/S	Best.Nr.: 5424046	89,50
TT 600 R	Best.Nr.: 5424053	89,50

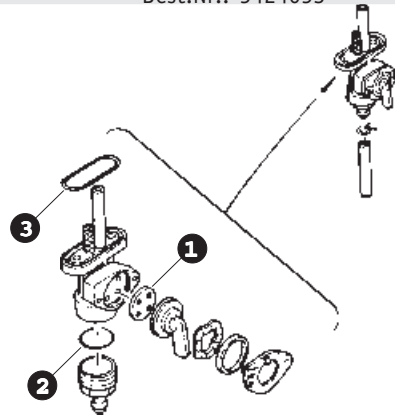

Benzinhahn-Ersatzteile

Dichtscheibe/O-Ring für Verstellknopf (Abb.1)

XT 500	Best.Nr.: 5424020	12,80
SR 500(Gummischiebe)	Best.Nr.: 5424023	16,80
SR 500(zus.O-Ring)	Best.Nr.: 5424024	12,80
XT 600 ('89) und Ténéré ('87)	Best.Nr.: 5424040	6,90
XT 600 E/K ('90-) und Ténéré ('88-)	Best.Nr.: 5424041	6,90

O-Ring für Anschlußtopf (Abb.2)

XT 500	Best.Nr.: 5424021	12,90
--------	-------------------	-------

Anschlußdichtung zum Tank (Abb.3)

XT 500	Best.Nr.: 5424028	12,80
SR 500	Best.Nr.: 5424026	13,90
XT 600/660 + Ténéré	Best.Nr.: 5424029	5,90
TT 600 E/S	Best.Nr.: 5424047	5,90
TT 600 R	Best.Nr.: 5424054	5,90

Dichtung für Membranhäuser (ohne Abb.)

SR 500	Best.Nr.: 5424027	12,80
--------	-------------------	-------

Benzinhahn - Reparatursatz

Kompletter Satz zur Grundüberholung des Benzinhahns. Bei der SR mit Unterdruckventil.

SR 500	Best.Nr.: 5424015	29,80
XT 600 ('87-'89)	Best.Nr.: 5457405	9,90
XT 600 E/K (ab '90)	Best.Nr.: 5457406	15,90
Ténéré ('85-'87)	Best.Nr.: 5457405	9,90
Ténéré (ab '88)	Best.Nr.: 5457406	14,90
XTZ 660	Best.Nr.: 5457406	14,90

Entlüftungsschlauchhalter

Der kleine Kniff mit großer Wirkung. So ist der Schlauch der Tankentlüftung bestens gesichert. Original YAMAHA - Ersatzteil. Wird einfach an der Lenkerklemmfaust mit angeschraubt.

Für alle XT/TT's.

Best.Nr.: 1T22338900	4,90
----------------------	------



Acerbis Ersatz-Benzinhahn

Inklusive neuer Dichtung-für alle Kunststofftanks.

Best.Nr.: 26120	á 27,90
-----------------	---------

Lackstifte

Extrem dünnflüssig mit einer sehr hohen Kriechfähigkeit -für eine nahtlose Ausbesserung.

Falls nötig, werden einige Stifte auch mit Vorlack geliefert (Originalverfahren). Damit die Farbe auch ewig haltbar bleibt, ist in jeder Dose eine **Mischkugel** eingebaut. In der praktischen Pinseldose.

schwarz	Best.Nr.: 4125801	16,80
schwarz-metallic	Best.Nr.: 4125818	19,80
anthrazit	Best.Nr.: 4125814	14,90
grau-silber	Best.Nr.: 4125815	19,80
weiß	Best.Nr.: 4125807	16,80
perlmutter weiß	Best.Nr.: 4125806	19,80
rot	Best.Nr.: 4125811	19,80
metallic rot 1	Best.Nr.: 4125819	19,80
metallic rot 2	Best.Nr.: 4125802	21,90
Ténéré-blau	Best.Nr.: 4125804	19,80
dunkelblau	Best.Nr.: 4125808	16,80
blau -metallic 1	Best.Nr.: 4125803	16,80
blau-metallic 2	Best.Nr.: 4125816	16,80
Ténéré-gelb	Best.Nr.: 4125810	16,80
pastell-grün	Best.Nr.: 4125805	16,80
lila	Best.Nr.: 4125812	16,80
violett	Best.Nr.: 4125809	16,80

SZR 660-Pinseldosen:

orange	Best.Nr.: 4125820	19,80
blau	Best.Nr.: 4125821	19,80

Spritzlack-Set

Spritzlackset mit absoluter Farbtreue; -auch über Jahre hinweg. Dazu paßt auch die äußerst schlagkräftige Konsistenz der Lacke, die ein vorzeitiges Abplatzen vermeidet, und den Lack sehr kratzfest macht. Zu solch professioneller Farbkomposition gehört auch die richtige Zusammenstellung der Farbkomponenten , weshalb wir komplette Farbpakete liefern: 375 ml Farblack, 375 ml Zweikomponenten-Klarlack, Härter und bei Bedarf noch Zusätze, die Original-Glittereffekte erzeugen.

schwarz (Fahrzeuglack)	Best.Nr.: 4125851	79,80
schwarz (Motorlack) -der Originalfarbton. Mit Härter.		
seidenmatt-glänz.	Best.Nr.: 4125870	59,80
schwarz-metallic Spezialset mit zweiter Lack-Komponente.		
	Best.Nr.: 4125868	119,--
anthrazit -besonders schlagfester Rahmenlack		
	Best.Nr.: 4125862	69,80
grau-silber hitzefester Motorlack		
	Best.Nr.: 4125863	69,80
weiß	Best.Nr.: 4125857	69,80
crystall weiß	Best.Nr.: 4125866	39,80
perlmutter weiß. Spezialset mit zweiter Lack-Komponente.		
	Best.Nr.: 4125860	69,80
rot(XT 600-Rahmen)	Best.Nr.: 4125856	69,80
metallic rot 1 Spezialset mit zweiter Lack-Komponente.		
	Best.Nr.: 4125869	119,--
metallic rot 2 Spezialset mit zweiter Lack-Komponente.		
	Best.Nr.: 4125852	98,--
Ténéré-blau	Best.Nr.: 4125854	69,80
dunkelblau	Best.Nr.: 4125858	69,80
blau - metallic 1	Best.Nr.: 4125853	79,80
blau - metallic 2	Best.Nr.: 4125864	79,80
Ténéré-gelb	Best.Nr.: 4125865	59,80
violett	Best.Nr.: 4125859	59,80
lila	Best.Nr.: 4125861	59,80



Lackzuordnung

Modell	Baujahr	Grundfarbe	Rahmen	Motor
SR 500	'78-'81	schwarz	schwarz	--
	oder	silbern	schwarz	--
	'82-'83	metallic rot 1	schwarz	--
	'84-'91	blau-metallic 1	schwarz	--
	oder	metallic rot 2	schwarz	--
	ab '92	blau-metallic 2	schwarz	--
XT 500	bis '85	schwarz	schwarz	schwarz
	und	weiss	schwarz	schwarz
	ab '86	blau-metallic 1	schwarz	schwarz
XT 500 S	ab '88	schwarz-metallic	anthrazit	grau-silber
XT 550	alle	weiss	schwarz	schwarz
XT 600	'84-'86	weiss	rot	schwarz
	oder	schwarz	rot	schwarz
	'87-'89	weiss	rot	grau-silber
	oder	schwarz	rot	grau-silber
	oder	blau	weiss	grau-silber
	oder	pastell-grün	violett	grau-silber
XT 600 K	'91	weiss	anthrazit	grau-silber
	oder	blau	anthrazit	grau-silber
	oder	lila	anthrazit	grau-silber
	'92	crystall-weiss	anthrazit	grau-silber
	oder	blau	anthrazit	grau-silber
	oder	lila	anthrazit	grau-silber
XT 600 E	'90	weiss	anthrazit	grau-silber
	oder	dunkelblau	anthrazit	grau-silber
	ab '91	crystall-weiss	anthrazit	grau-silber
	oder	lila	anthrazit	grau-silber
	oder	schwarz	anthrazit	grau-silber
Ténéré	'83-'85	weiss	rot	schwarz
	'86/87	weiss	rot	schwarz
	oder	blau + gelb	blau	schwarz
	ab '88	weiss	rot	grau-silber
	oder	blau + gelb	blau	grau-silber
XTZ 660		weiss	anthrazit	grau-silber
	oder	schwarz	anthrazit	grau-silber
XTZ 750		perlmutter-weiss	anthrazit	grau-silber
		schwarz	anthrazit	grau-silber



**XT 600 / Ténéré
Sitzbankbezüge**

Die grundlegende Verbesserung in Qualität und Verarbeitung. Rutschfeste, ewig haltbare und präzise gefertigte Bezüge für die einfache Selbstmontage. Alte oder farblich unpassende Bezüge können so schnell und professionell gewechselt werden. Schwarz. Ein Wunderlich Exklusiv-Produkt.

XT 600 (-'86)	Best.Nr.: 1624517
XT 600 ('87-)	Best.Nr.: 1624519
XT 600 E/K (-'94)	Best.Nr.: 1624530
XT 600 E/K ('95-)	Best.Nr.: 1624533
Ténéré (ab '86)	Best.Nr.: 1624525

à 49,80



Stufensitzbank - Kit

Nicht "auf" sondern "im" Motorrad zu sitzen ist Garant für grösstes Fahrvergnügen und ein beruhigendes Sicherheitsgefühl zugleich. Diese Forderung erfüllt dieser Sitzbankkit mit Bravour und besticht durch eine tiefe wie auch straffere Polsterung. So sind Attribute wie "Fahrspaß" und "Komfort" sinnvoll kombiniert worden.

Speziell für die XT 600 E und K entwickelter Umrüstkit, der diesen Komfortgewinn zu einem günstigen Preis realisiert. Bestehend aus Mehrschicht-Sitzbankkern und schwarzem Bezug. Ein Wunderlich Exklusiv-Produkt.

XT 600 E/K (-'94)	Best.Nr.: 1624530/1	98,--
-------------------	---------------------	-------



Ténéré-Original

Die Original-1-Mann-Bank der ersten Ténéré, nicht nur optischer Leckerbissen, sondern auch sehr komfortabel, vermittelt an normalen 600ern den Geist der Ur-Ténéré. Kombiniert mit dem Original Ténéré-Tank lässt sich somit die perfekte Ténéré-Eleganz herstellen. Für alle XT 600 (bis '89) und Ténéré (bis '85). Voraussetzung ist die Montage eines grossen Tanks (29 Liter Ténéré-Tank oder 42 Liter Sahara-Tank). Bei '87/'89er 600ern müssen die Sitzbankhalterungen mit zwei Flacheisen versetzt werden.

schwarz	Best.Nr.: 34L2471001	348,--
---------	----------------------	--------



**Sitzbank-
Flügelschraubenset**

Die Zugänglichkeit und Handhabung der Sitzbankbefestigung stellt eine herbe Zumutung dar. Dem setzen wir ein Ende! Mit verzinkten und genau abgelängten Flügelschrauben wird ein leichter An- und Abbau gewährleistet. Lieferung erfolgt per Satz mit Unterlegscheiben.

SR 500	Best.Nr.: 1624509	8,90
XT 500	Best.Nr.: 1624510	6,90
XT 550/600/E/K	Best.Nr.: 1624511	6,90

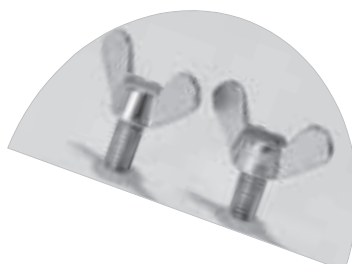

XT 500**Sitzbank und Zubehör**

Optisch wie das Original, jedoch wesentlich robuster und aufwendiger verarbeitet. Mit doppelten Nähten und passgenauer Kontur.

Wer die Sitzbank komplett überholen möchte, erhält zudem einen strafferen und bequemeren Kern, der in der Kontur absolut dem Original entspricht.

Hinweis: Entgegen vieler Versprechungen passen die Sitzbänke der Modelle ab '80 nur mit heftigsten Umbaumaßnahmen an die alten Modelle. Originalsitzbänke für XT's vor '80 sind nicht mehr lieferbar.

Bezüge sind schwarz, mit YAMAHA-Schriftzug.

Bezug (Wunderlich Exklusiv-Produkt)

Bj. '76 - '79	Best.Nr.: 1624518	49,80
ab Bj. '80	Best.Nr.: 1624516	49,80

Sitzbankkern (Wunderlich Exklusiv-Produkt)

Bj. '76 - '79	Best.Nr.: 1624522	79,--
ab Bj. '80	Best.Nr.: 1624526	79,--

Original-Sitzbank

Für Modelle ab '80 können wir noch Originalsitzbänke zu einem verhältnismässig günstigen Preis liefern.

Best.Nr.: 1658319	239,--
-------------------	--------

Beifahrerhalteriemien XT 500

Zwar kann sich kaum einer vorstellen, daß sich ein Beifahrer an diesem Gurt festhalten kann, aber der TÜV besteht auf dieses fragwürdige Teil. Mit verchromten Befestigungsösen.

XT 500 (ab '80)	Best.Nr.: 3H72472000	43,90
-----------------	----------------------	-------



XT 500 bis '79



XT 500 ab '80

SR 500**Sitzbankbezug**

Originalgetreuer Bezug mit doppelt unterlegter und verstärkter Sitzfläche (eingenähte Schaumstoffschicht). Auch Narbung, Struktur und Form sind dem Original absolut gleich.

Neu 2000: Die eingenähte Schaumstoffschicht haben wir etwas härter ausgeführt; -der Bezug hält die Form noch besser und der Sitzkomfort gesteigert.

Ein Wunderlich - Exklusivprodukt -in dieser Qualität und Ausführung nur bei uns erhältlich.

bis '83 (SR's mit Kunststoffbürzel)

schwarz	Best.Nr.: 1624514	54,80
---------	-------------------	-------

ab '84 (SR's mit durchgehend gepolsterter Sitzbank)

schwarz	Best.Nr.: 1624515	54,80
---------	-------------------	-------

Beifahrer - Haltebügel

Chrombügel hinter der Sitzbank. Wichtig für den TÜV und schöner Abschluß! Originalteil.

SR bis Bj.83	Best.Nr.: 2J42164501	108,--
SR ab Bj.84	Best.Nr.: 48U2164500	138,--

Sitzbankhalterung

Gummiblock zur Sitzbankbefestigung (hinten, unter der Sitzbank). Originalteil.

SR 500 (alle)	Best.Nr.: 2J22472401	à 36,80
---------------	----------------------	---------

**Sitzbank - Replika**

Gut verarbeiteter Nachbau des Originals (wie SR ab '84). Breiter und besser gepolstert eignet sie sich auch zum Umrüsten der SR's bis '83. Mit Sozius-Halteriemien (kann ohne Beifahrer-Haltebügel gefahren werden).

alle SR's	Best.Nr.: 1622135*	249,--
-----------	--------------------	--------



***Betrifft SR 500 bis '83**

Die vorderen Haltebleche werden von der Originalsitzbank übernommen (bis '83 mit der Sitzbank verschweißt).

Falls noch die Originalsitzbank montiert ist, benötigen Sie diese Bleche (2 Stück). Bei Modellen mit hinterem Rahmen-Querbügel ('78-'79) muß dieser abgenommen werden.

Best.Nr.: 3F92474800	à 16,80
----------------------	---------

Neu
2000



"Vintage Comfort"

Die bequemste Touren- und Classic-Sitzbank für die SR !
Endlich eine Alternative, die zeitgemässen Komfort mit klassischem Outfit kombiniert.

Die aufwendig gearbeitete Unterkonstruktion nutzt jeden Millimeter zur Erhöhung der Polstertiefe aus. So konnte die tiefere Sitzposition realisiert werden, die entscheidend zu einem völlig neuen Gefühl des "in der Maschine"-Sitzens beiträgt. Der Schwerpunkt geht nach unten und die SR wird noch handlicher.

Ein ganz neues Fahrgefühl in schlanker und bequemer Form. Sehr strapazierfähiger und edler Kunstlederbezug. Mit abschraubbarem Sitzbankriemen (Heckreling kann weggelassen werden). Diese Sitzbank ist unsere wärmste Empfehlung für genussreiche Tourenfreuden.

Neu 2000: Der Schaumstoffkern ist nun progressiv aufgebaut. Eine weiche obere Schicht paßt sich optimal dem Gesäß an und die darunterliegende, straffere Schicht gibt einen hervorragenden Langstreckenkomfort.

Made in Germany. 5 Jahre Garantie.

Komplett mit vorderen Haltern (hintere Gummiblöcke werden vom Original übernommen).

alle SR's	Best.Nr.: 1622021*	298,--
-----------	--------------------	--------



***Betrifft SR's (Bj.78/79) mit Rahmen - Querbügel (hinten unter der Sitzbank):**

Der bei diesen Baujahren eingebaute Rahmen-Querbügel muss entfernt werden. Wir haben bewußt darauf verzichtet, da der Soziuskomfort enorm eingeschränkt wäre oder die Sitzbank hinten arg hoch bauen würde.



**Sport- und
Spezialsitzbänke
gibt's unter
SR - Spezial**

Thumper - fender

Die Kunst des Weglassens konsequent durchdacht !
 Kurz schlicht und schön -mit viel handwerklichem Geschick aus
 GfK gefertigt. Kein Flatterblech. Dickwandig und solide. **TÜV-**
frei. Keine Eintragung notwendig. Unlackiert.

Best.Nr.: 1622697 79,--



SR 500 Originalkotflügel

Schutzblech vorne. Originalteil.
 Originalkotflügel mit Verstrebung und komplett verchromt. Der
 Kotflügel für das Modell bis Bj.83 kann mit kleiner Änderung
 auch für Modelle ab Bj.84 verwendet werden.

SR bis Bj.83 Best.Nr.: 2J2215100093 197,90

SR ab Bj.84 (für Scheibenbremse und Trommel gleich)
 Best.Nr.: 48U215100093 238,90

Schutzblech hinten. Originalteil.
 Alle SR's Best.Nr.: 2J42161000 375,--

Gummilager für hinteres Schutzblech.
 Alle vier gleich. Originalteil.
 Best.Nr.: 1682163900 á 5,80

Innenhülse für Gummilager.
 Alle vier gleich. Originalteil.
 Best.Nr.: 9038708258 5,40

Nummernschildträger. Originalteil.
 Mit angeschweißtem Katzenaugenträger.
 Alle SR 500 Best.Nr.: 2J42818900 69,--

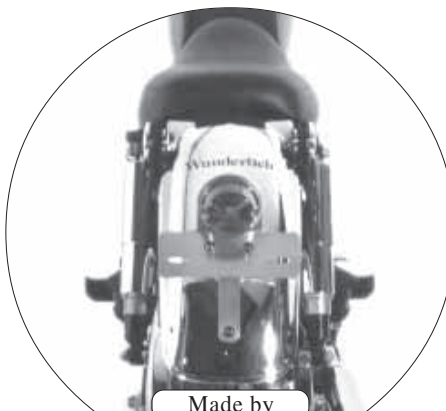
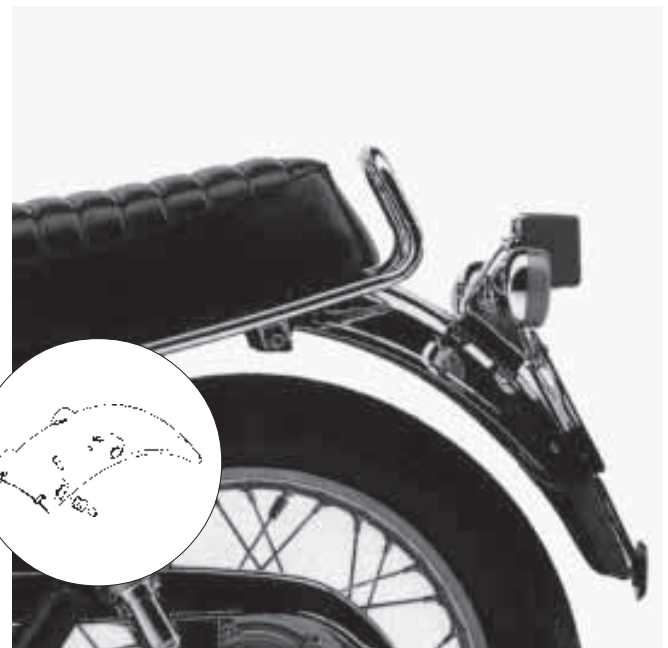

Made by

Wunderlich

das Original

Vintage
 Rücklicht- /
 Nummernschildträger
 und Spezialkotflügel
 gibt's unter SR - Spe-
 zial

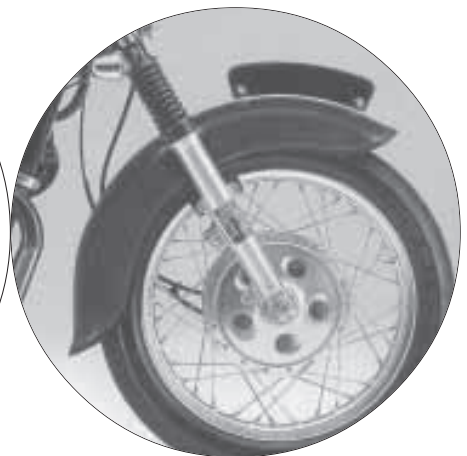



Kotflügel "Baja"

Hoch, aber dennoch mit effektiver Kühlluftzufuhr. Der leichteste Kotflügel von Acerbis mit klugen Kombinationsmöglichkeiten. Wegen der konzentrierten Umleitung des Fahrtwindes sind trotz der XT-spezifischen Anforderungen keine hitzigen Ausfälle zu befürchten. Die variable Kühlluftzufuhr ermöglicht die individuelle Anpassung an die momentanen Temperaturbedingungen und die Optik spricht sowohl Traditionalisten als auch innovative Geschmäcker an, da ein zeitloses Design gefunden wurde.

Kotflügel "Baja"

weiß	Best.Nr.: 1625181	48,90
schwarz	Best.Nr.: 1625183	48,90

"Baja" - Zubehör:

Variable Luftschlitz-Abdeckung

Einfach aufschieben.

weiß	Best.Nr.: 1625201	14,90
schwarz	Best.Nr.: 1625203	14,90

Verbreiterungen "Off-Road"

Prall und breit, für jede Schlamm- und Regenschlacht bestens gerüstet. Für Fernreisen, Gelände etc. die beste Wahl, da hier wirklich nichts mehr passieren kann. Der geschickten Form wegen werden alle strömungsbedingten Aufwirbelungen abgefangen. Inklusive Befestigungsmaterial.

weiß	Best.Nr.: 1625211	44,80
------	-------------------	-------

Supermoto - "Baja"

Die kleine Variante für Supermoto-Umbauten. Extrem leicht und stabil. Uneingeschränkt lackierfähig. Ohne Lüftungsschlitze.

Supermoto- "Baja"

weiß	Best.Nr.: 1625180	39,--
------	-------------------	-------

**Kotflügelverlängerung
XT 600**

Das ewige TÜV-Hinderniss endlich als preiswerte und leicht anbaubare Universalverlängerung.

So können Sie mit wenigen Handgriffen den gesetzlichen Bestimmungen Genüge tun. Universell für alle 600er.

	Best.Nr.: 1624536	19,80
passendes Katzenauge (selbstklebend)		
	Best.Nr.: 3G18513001-1	6,90

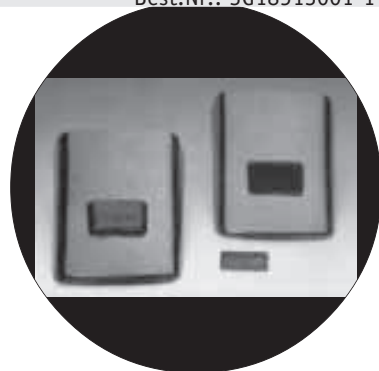

Rückstrahler/Katzenauge

TÜV-geprüfter Ersatz. Für Originalkotflügel.

Anschraubbar:

SR 500	Best.Nr.: 4498513102	6,90
XT 500	Best.Nr.: 4498513102	6,90
XT 550	Best.Nr.: 4498513102	6,90
XT 600 bis Bj.86 (rund)	Best.Nr.: 4498513102	6,90
XT 600 ab Bj.87	Best.Nr.: 3G18513001	16,90
Ténéré bis Bj.85 (rund)	Best.Nr.: 4498513102	6,90
Ténéré ab Bj.86	Best.Nr.: 3G18513001	16,90

selbstklebend:

Viereckig (94 x 44mm)	Best.Nr.: 3G18513001-1	6,90
-----------------------	------------------------	------

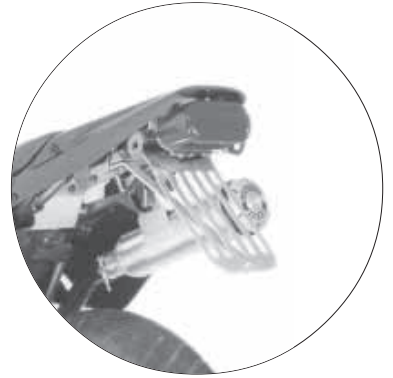

"N°5" - Heckumbau, siehe "Elektrik".

XT 500 Original-Kotflügel

Kotflügel hinten (für alle Bj. passend).

weiß lackiert	Best.Nr.: 1U6216100036	189,-
---------------	------------------------	-------

Luftfilterschutz (=Schutzblechfortsetzung)

Alle XT 500	Best.Nr.: 1T12162000	69,-
-------------	----------------------	------

Gummidichtung für dto.

Alle XT 500	Best.Nr.: 5832174600	14,80
-------------	----------------------	-------

Gummilager (für hintere Verschraubung)

XT 500(alle)	Best.Nr.: 1682163900	á 5,80
--------------	----------------------	--------

Hülse für Gummilager (für hintere Verschraubung)

XT 500(alle)	Best.Nr.: 9038708258	á 4,90
--------------	----------------------	--------

Gummilager (für vordere Verschraubung)

Alle XT 500	Best.Nr.: 1E62163800	á 5,90
-------------	----------------------	--------

Kotflügel vorne (das Original)

weiss (wie ab `80)	Best.Nr.: 1358302	89,90
--------------------	-------------------	-------

anthrazit (XT 500 S)	Best.Nr.: 1358303	137,90
----------------------	-------------------	--------

Befestigungsteile für vorderes Schutzblech

Gummis	Best.Nr.: 5324804	á 3,90
--------	-------------------	--------

Hülse für Gummis	Best.Nr.: 5324805	á 3,90
------------------	-------------------	--------

Schraube (Imbus VA)	Best.Nr.: 912A2-6-30	á 0,90
---------------------	----------------------	--------

Sicherungsscheibe(VA)	Best.Nr.: 137A2-6	á 0,25
-----------------------	-------------------	--------

Unterlegscheibe (VA)	Best.Nr.: 9021A2-6	á 0,27
----------------------	--------------------	--------

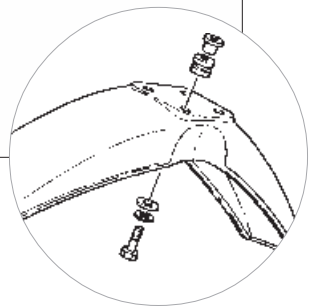
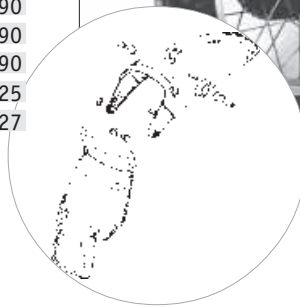
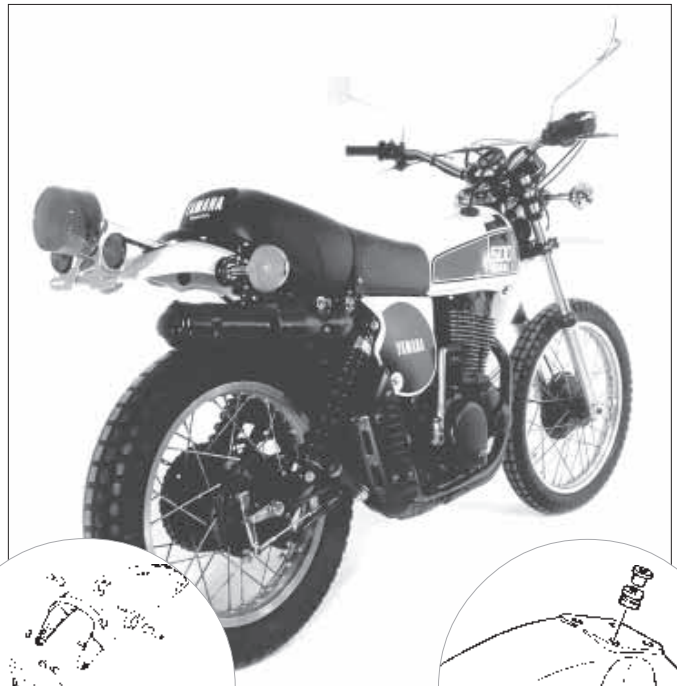

Zip-Ties

Die raffinierten Schellenbänder von Acerbis.

Können wie Kabelbinder schnell zusammengezogen werden, sind jedoch leicht wieder zu öffnen und beliebig oft wiederverwendbar. Enorm reissfest (bis 100 kg Zugfestigkeit) ; -ideal für Notreparaturen.

Best.Nr.: 1625700	á 3,90
-------------------	--------



TÜV - News

Die EG hat ein Herz für Motorradfahrer: Die lächerlichen Kotflügel-Verlängerungen, mit denen der TÜV uns das Leben schwer gemacht hat, sind nicht mehr notwendig. Mehr noch: Abgesehen vom normalen Schutzblech, Rückstrahler und einem geeigneten Nummernschildhalter ist kein weiterer Schutz notwendig (siehe neue TT 600 R). Unseres Wissens nach gilt dies jedoch nur für Neumaschinen. Falls jemand mehr weiß, -bitte melden.





nur **198,-**

Starch



Alu - Motorschutz "Starch"

Der unzerstörbare Schutz in Neuauflage.
Die vielen Reparaturanfragen wegen gelöcherter Motorgehäuse beweisen die Notwendigkeit eines soliden Schutzes für die XT 600 E/K und TT 600 S/E (TT 600 R in Vorbereitung).

- 4mm Dural-Aluminium
- seitlich hochgezogen
- breiter U-Halter vorne
- seidengänzende Oberfläche
- radikaler Schutz für Motor und Getriebe
- saubere WIG-Schweißnähte
- Made in Germany
- 10 Jahre Garantie



Neu
2000

Euch ist es zu verdanken, daß wir uns intensiv um die Verbesserung des Motorschutzes gekümmert haben.

Jetzt lassen wir den Motorschutz selbst herstellen und konnten so eure Wünsche berücksichtigen.

Neu 2000: Eine um 30% härtere Aluminium-Legierung gibt dem Schutz nun eine einmalige Stabilität. Bis dato war es schwierig dieses Material zu schweißen. Neue Schweißstechniken machen dies nun möglich.

Für XT 600 E/K, Ténéré (ab '86) und **TT 600 S/E**

Best.Nr.: 1644993 198,-

Marlex - Motorschutz

Eine weitere Innovation in Sachen Motorschutz !

Wir sind unzählige Male mit einer XT 600 über diesen Motorschutz gefahren und haben ihn mit übelsten Hammerschlägen malträtiert (auf -10° abgekühlt).

Sie können getrost über jeden Fels rutschen ; da haut nichts durch oder beschädigt den Motorblock.

Zudem konnte durch die Verwendung des Spezialkunststoffes das Gewicht ausserordentlich niedrig gehalten werden.

Für alle XT 600 + E/K. Komplett mit Befestigungsmaterial.

Best.Nr.: 1644992 109,-





Alu - Motorschutz

Drei Original-Aluschützer für alle XT's.

Ein sehr guter Schutz bei enorm geringem Gewicht.

Die eng anliegende Form macht die XT besonders schlank und ist insbesondere für die mangelhaft geschützten XT 600 ab '87 ein unbedingtes Muß.

Formgepreßter Aluschutz - ohne Macken und sichtbare Schweißnähte. **-Ohne Einschränkung der Bodenfreiheit!**

Bei den 600er-Schützern ist ein Adapter notwendig.

XT 500 ; -das Original der 76-79er. Paßt an alle XT 500

Best.Nr.: 1658201 187,90

XT 600 E/K (ab '90); -das Original der neuen TT 600 S.

Best.Nr.: 1644116* 238,--

*Adapter zur Verschraubung an allen XT 600.

Best.Nr.: 1644990 49,80

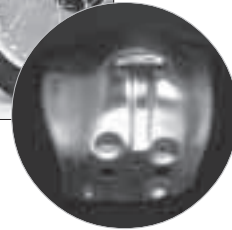
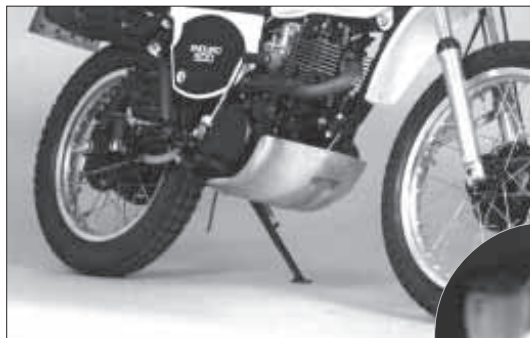

Bremsscheibenschutz hinten

Ein hervorragender Schutz gegen kapitale Bremsscheibenschäden. Diese Abdeckung schützt nur die nötigsten Bestandteile, weshalb ein Überhitzungsschaden ausgeschlossen ist. Darüber hinaus halten die hinteren Beläge deutlich länger und sind nicht schon nach kürzester Frist runtergerubbelt.

Wir lassen diesen sinnvollen Schutz nun in Eigeninitiative bei Acerbis fertigen.

Kunststoff ist uneingeschränkt lackierbar.

XT 600 (ab '87 - auch E/K) & Ténéré (ab '88)

schwarz Best.Nr.: 1357403 59,80



Bremssattel-Schutz

Wieder ein neuer Knaller für die XT !

4 Millimeter starker, lasergeschnittener Bremssattel-Schutz mit einer enormen Schutzwirkung und eine Augenweide zugleich.

Der Bremssattel wird effektiv vor Sturzschiäden und Steinschlag geschützt. Die Bremsleitung kann (durch Äste, Steine etc.) nicht mehr abreißen.

Oxidationsgeschützt eloxiert (blau) und garantiert exklusiv.

Für XT 600 (ab '87), XT 600 E/K und XTZ 660.

Best.Nr.: 1444002 nur 39,--



10

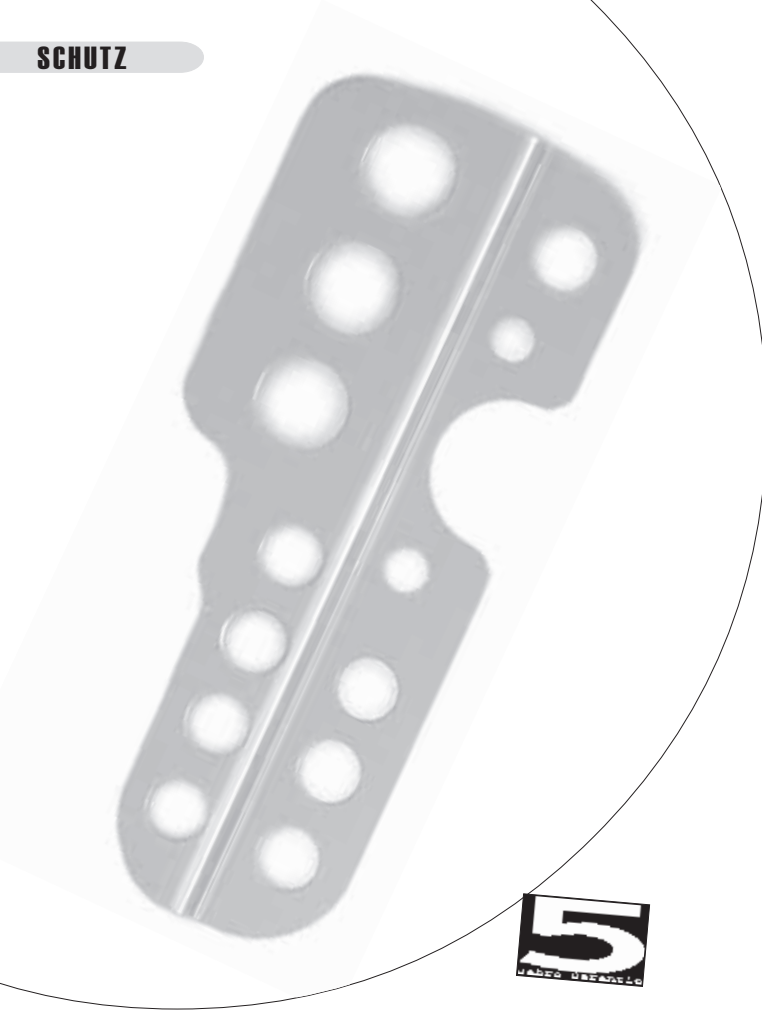

Bremszylinder - Schutz

Der Fußbremszylinder wird durch Scheuern heftigst abgewetzt und die Anschlüsse (zur Bremszange und zum Behälter) sind extrem abrißgefährdet.

Ein dicker Ast kann hier schon das Aus bedeuten. Neben der enormen Schutzwirkung für die Anschlüsse wird das Bremsgestänge vor Schlägen und Dreck geschützt.

2 Millimeter stark und natürlich eloxiert.

***Neu 99:** Zusätzlich haben wir eine aufwendig erleichterte, silberne Version entwickelt.

Für XT 600 (ab '87), XT 600 E/K, TT 600 S,E, R und XTZ 660

blau (Abb.1)	Best.Nr.: 1444001	39,--
silbern*	Best.Nr.: 1444003	49,--

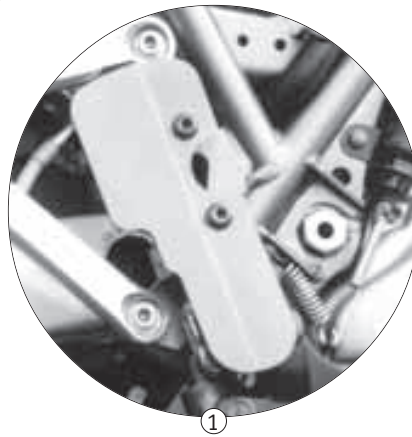

①

Lampengitter "Paris Dakar"

Die originalgetreue Replik des Paris-Dakar - Scheinwerferschutzes. Wie bei der 78er Sonauto-XT wird der Scheinwerfer effektiv und ohne jeden störenden Bügel geschützt.

20 Jahre nachdem die XT 500 das erste Mal bei der „Paris - Dakar“ gesiegt hat, haben wir eine kleine, limitierte Serie von Replikateilen aufgelegt, die die Legende zum Leben erweckt.

Aus Aluminium tiefgezogenes und lasergeschnittenes Lampengitter für den Originalscheinwerfer (mit Original 6- oder 12 Volt - Einsatz).

Das Lampengitter wird zwischen Rahmen und Einsatz montiert. 78er Paris-Dakar Replika-Lampengitter. Ohne TÜV.

Für XT 500 (mit Original 6- oder 12 Volt - Einsatz).

Best.Nr.: 2058329	59,--
-------------------	-------

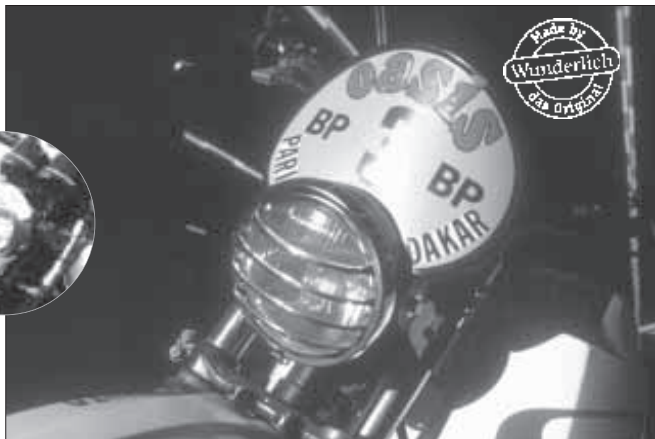

Lampengitter XT 600

Effektiver Schutz vor bösen Überraschungen und ärgerlichen Reparaturen. Auch die Befestigung ist intelligent gelöst worden. Wird einfach an der unteren Gabelbrücke befestigt. Ohne TÜV.

XT 600 (nicht E/K) und **Ténéré** (bis Bj.87)

Best.Nr.: 1724504	nur 19,80
-------------------	-----------

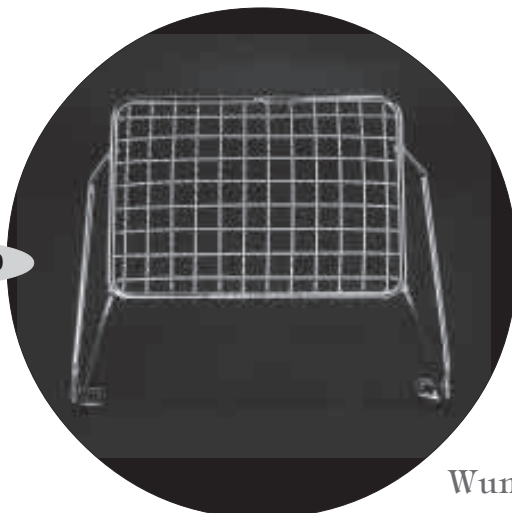

nur 19,80

Motor- & Tankschutzbügel

Stürze bleiben nicht aus, weshalb teure Motor- und/oder Tankreparaturen vermieden werden sollten. In der frühen Sturzbügelgeschichte hatten jedoch einige Vertreter dieser Art die unanständige Angewohnheit, sich im Falle eines Sturzes willig zu verbiegen und für noch größere Schäden als nötig zu sorgen. Die neueste Generation hat diese Untugenden abgelegt und bietet tatsächlich effektiven Schutz -auch beim dreifachen Rittberger!

Zudem wirkt der Sturzbügel wie eine zusätzliche Rahmenverstärkung und verhindert einen Rahmenverzug im Falle eines Sturzes.

Fife Stars-Schutzbügel

XT 600 E + K (alle) Abb.1	Best.Nr.: 1644207	139,00
Ténéré (-'88) Abb.4	Best.Nr.: 1644200	189,80
Ténéré ('89-) Abb.4	Best.Nr.: 1644203	189,80
XTZ 660 (-'93) Abb.3	Best.Nr.: 1644204	189,80
XTZ 660 ('94-) Abb.3	Best.Nr.: 1644208	189,80
XTZ 750 (alle) Abb.5	Best.Nr.: 1675002	179,80

Hepco& Becker Schutzbügel (Abb.2)

So werden Tank und Motor nochmals effektiv und über einen größeren Bereich geschützt und mit zusätzlichen Verstrebungen zum Rahmen wesentlich stabilisiert.

Leichte und ausserordentlich stabile Doppelrohr-Konstruktion. Komplet mit Anbausatz und dauerhaft kunststoffbeschichtet.

Das Original!

Oft wird dieser bei Mitbewerbern abgebildet, jedoch der preiswertere JF-Schutz geliefert !!

XT 600 E (-'94) + K (alle)	Best.Nr.: 1644205	209,--
XT 600 E (ab '95)	Best.Nr.: 1644206	209,--

SR – Sturzbügel

Zwei Versionen für unterschiedliche Einsätze:

Fehling (Abb 6): Sehr leichter *Schutzbügel*, mit einer ansprechenden Optik und guter Stabilität für leichte Umfaller. Leider ist die Fertigungsgenauigkeit nicht so hoch; -bei der Montage muß ein wenig nachgebogen werden. Hochglanzverchromt. Made in Germany.

Best.Nr.: 1622048	78,--
-------------------	-------

Jama (Abb. 7): Unserer Erfahrung nach der einzig effektive *Sturzbügel*, da dieser nicht einknicken und somit die Motordeckel auch nicht zerstören kann.

Er schmiegt sich extrem zurückhaltend und eng an den Motorblock, ohne bei Wartungsarbeiten zu stören.

Aus Präzisionsstahlrohr gefertigt und hochglanz-verchromt.

Best.Nr.: 1622008	158,00
-------------------	--------

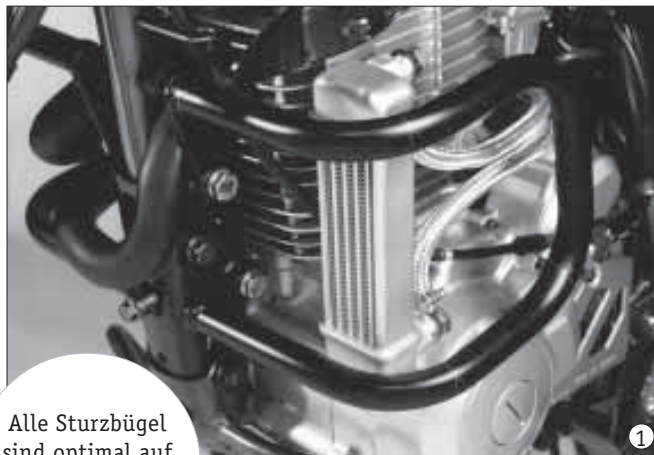
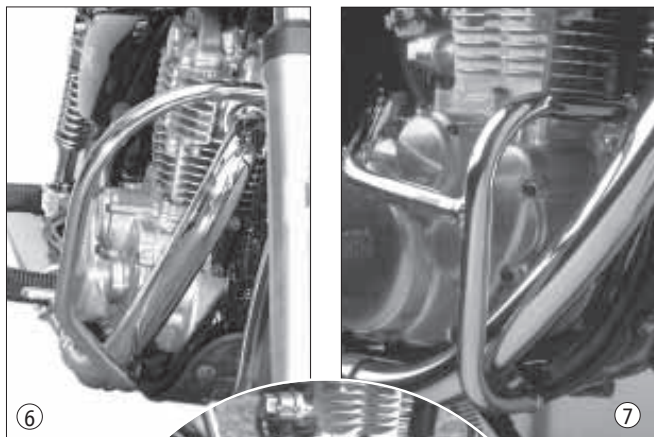

Alle Sturzbügel sind optimal auf unsere Ölkühlerkits abgestimmt.

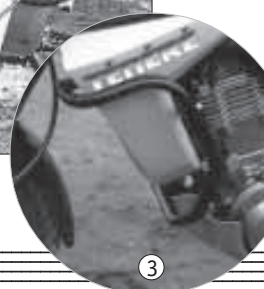
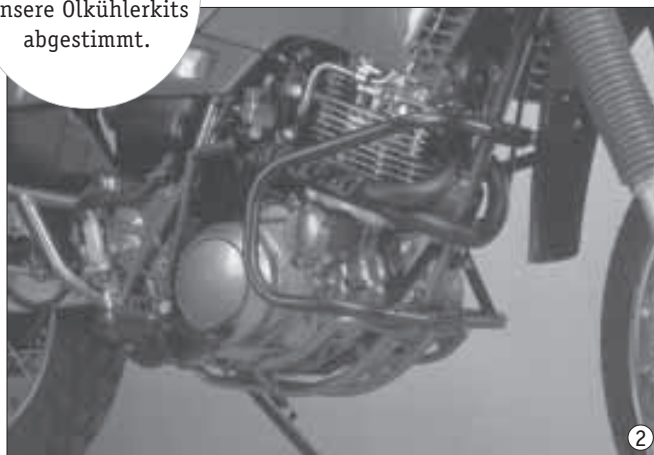

Shield for SR

Moderne aerodynamische Erkenntnisse nun auch für die SR. Diese Windschilder unterscheiden sich in erster Linie durch ihre Größe und können individuell angepasst werden. Bei Tourenfahrten eher steil angestellt oder in sportlich flacher Stellung.

- Als "Classic-Street"- (36,5 x 23,5), "Road"- (38 x 31,5) oder "Custom"- (41 x 47cm) Shield
- In Neigung, Höhe und Abstand zum Fahrer individuell einstellbar. Dadurch maximaler Windschutz, ohne Verwirbelungen.
- Hochfestes, benzinbeständiges und kratzgeschütztes Kunststoffglas.
- Einfacher Anbau mit dem robusten 2-4-Punkthalter.
- Harmonischer Abschluß zu den Armaturen ("Classic-Street" und "Road") oder bis zum Scheinwerfer heruntergezogen ("Custom").
- Made in Germany by MRA.
- Für alle Lenkertypen passend.
- Mit ABE (Eintragung entfällt)

Egal ob klassisch, sportlich oder maximaler Schutz, Sie finden stets die richtige Scheibe und ihre individuelle Einstellung. Es gibt einen gemeinsamen Halter, der mit jeder Scheibe beliebig kombiniert werden kann. So können Sie für andere Bedürfnisse einfach eine passende Scheibe nachordern.

Bemerkung: "Custom"-Shield ist leider eine etwas unglückliche Formulierung. Eigentlich handelt es sich um eine Tourenscheibe.

"Classic-Street" (Abb.2)	Best.Nr.: 1533001	99,—
"Road" (Abb.2)	Best.Nr.: 1533002	119,—
"Custom" (Abb.1)	Best.Nr.: 1533006	139,—
Haltekit (verchromt)	Best.Nr.: 1533000	49,—

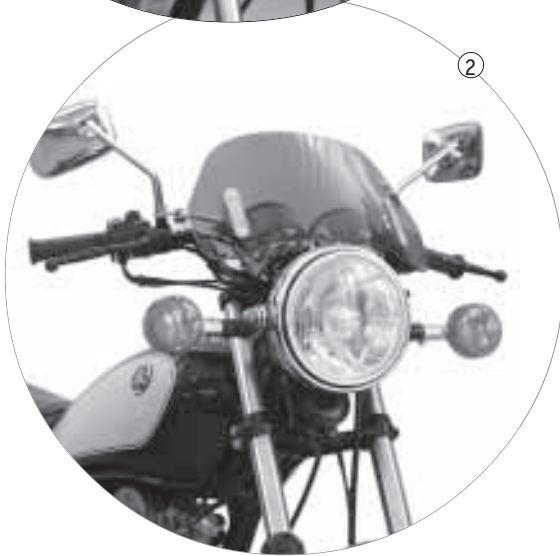

Mini-Bänger

Ein optisches Sahnestück, das Windschutz mit einer hervorragenden Optik vereint. Die Montage erfolgt einfach an der Scheinwerferverschraubung und ist in einem kleinen Bereich einstellbar.

In jedem Bereich spürt man eine merkliche Entlastung und störende Verwirbelungen bleiben aus.

Natürlich hat der geringere Preis seinen Grund, dennoch ist sie als ein wahres Sonderangebot anzusehen. Mehr als der aerodynamische Gewinn zählt die Optik.

Es gibt viele ähnliche Scheiben, jedoch kaum eine, die so gut zur SR paßt.

Mit ABE und poliertem, verchromtem VA-Anbausatz.

SR 500 (nicht 82er/83er Modelle mit großem Scheinwerfer)		
rauch getönt	Best.Nr.: 1533100	79,—
shadow-getönt	Best.Nr.: 1533101	79,—



Shield for X-Terrain

Durch die neuartige, leicht geschwungene Formgebung konnte mit diesen relativ kleinen Scheiben eine erstaunliche Schutzwirkung erzielt werden.

Der Wind gleitet über den Fahrer und wird seitlich entkräftet. Kopf, Arme und Schultern werden wirkungsvoll entlastet. Ohne lästige Windgeräusche oder Turbulenzen lassen sich auch große Etappen spielend abspulen.

Eine schnell installierte, flattersichere Zweipunkthalterung ermöglicht eine individuelle Einstellung der Höhe und des Anstellwinkels. Der Anbausatz ist so konzipiert, daß die Scheibe schnell an- und abgebaut werden kann. Für die flotte Fahrt in die Alpen anschrauben und für die Geländefahrt die Scheibe mit Halter zusammenklappen und platzsparend verstauen.

Wegen der verschiedenen Scheiben- und Haltertypen sind diese getrennt aufgeführt.

Mit ABE für XT 500, XT 600 E (alle) und TT 600 E/S.

Für alle anderen Modelle können wir ein TÜV-Gutachten mitliefern, womit eine TÜV-Abnahme ermöglicht wird.

„X-Terrain - Shield“ klein. Wie abgebildet (36,5cm breit und 23,5cm hoch)

Paßt sehr gut zur XT/TT, mit sehr gutem Windschutz.

In dunkelblau sieht sie auf der Buster oder auf schwarzen XT's einfach scharf aus.

rauch-getönt	Best.Nr.: 1533001	99,--
dunkelblau-getönt	Best.Nr.: 1533004	119,--

„X-Terrain - Shield“ groß. Gleiche Gesamt-Optik wie die kleine Ausführung. (38cm breit und 31,5cm hoch) Mit noch höherem Windschutz.

rauch-getönt	Best.Nr.: 1533002	119,--
--------------	-------------------	--------

Passende Haltesätze

Für alle Stahl- und Alu-Lenker (22mm Außendurchmesser).

	Best.Nr.: 1533000	49,--
--	-------------------	-------

Für konifizierte Lenker von Magura und Acerbis (PHS) mit größeren Befestigungsschellen.

	Best.Nr.: 1533005	59,--
--	-------------------	-------



EX² - Spoilerscheiben

XTZ 600/660/750

Hervorragender Windschutz; -ohne Verwirbelungen.

Die relativ flache Ausführung wurde durch einen dynamischen Schwung abgerundet, der den Wind elegant über den Fahrer leitet. Ein enormer Komfortgewinn und zudem ausserordentlich robust (bruchfestes Lexan). **Mit TÜV/ABE.**

Ténéré ('88-) m.TÜV	Best.Nr.: 1357420	129,--
---------------------	-------------------	--------

XTZ 660 mit ABE	Best.Nr.1357422	nur 129,--
-----------------	-----------------	------------

XTZ 750 mit ABE	Best.Nr.: 1357421	nur 129,--
-----------------	-------------------	------------

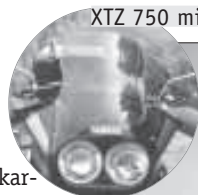

"Dakar" - Emblem

Die XT-Modelle waren wohl einer der erfolgreichsten Paris-Dakar-Teilnehmer. Deshalb gibt's auch das formgestanzte Dakar-Emblem. Eignet sich für jeden Untergrund (auch Verkleidungsscheiben). Schwarzes, gestanztes Emblem auf Trägerfolie (ca.10x15cm).

	Best.Nr.: 1058392	16,90
--	-------------------	-------



Neu
2000



Handguard "Rally" + "Rally DS"

Der solide Rammschutz für die derben Einsätze. Wahlweise als "Rally" oder mit integrierten Blinkern als "Rally DS". Aus hochfesten Nylonfasern gefertigt, ist dieser Handschutz nicht nur gegen alle widrigen Einflüsse (Kälte, Wärme, UV-Strahlen etc.) resistent, sondern auch unverwundlich. Sie können sich nicht verbiegen oder brechen; -sollte durch Sturz tatsächlich eine Deformation auftreten, so springen diese sofort wieder in ihre ursprüngliche Form zurück. Auch heftigster Steinschlag, Äste oder gar Stürze können den Fingern nun nichts mehr anhaben. Aufs Nötigste reduzierte Form mit einem beeindruckenden Wetterschutz und herausragendem Design. Mit komplettem Anbausatz (verschiedene Sätze für alle Lenkerdurchmesser; -ausser PHS- und Original TT 600 S/E/R - Lenker) aus perfekten Alu-NC-Teilen. Gegen alle Lacke resistent.

Rally DS (Abb.1)

Mit integrierten Blinkern. Stylistisch eine der besten Lösungen des "Blinkerproblems". Sehr kleine Blinker mit hoher Leuchtkraft und **TÜV-frei**. Verbreiterungen siehe unten.

weiß	Best.Nr.: 1344301	124,90
schwarz	Best.Nr.: 1344303	124,90
blau	Best.Nr.: 1344304	124,90

Rally (Abb.2)

Das Original von Acerbis. (Verbreiterungen siehe unten).

transparent	Best.Nr.: 8110016	99,--
grau	Best.Nr.: 8110015	99,--
weiß	Best.Nr.: 8110011	99,--
rot	Best.Nr.: 8110012	99,--
schwarz	Best.Nr.: 8110013	99,--



Verbreiterung für Rally + DS

Für den noch höheren Schutz der Hände. Leitet den Fahrtwind über den Handrücken und verhindert weitgehend den Regenwasser-Rückfluß in die Handschuhe. Für **Acerbis Rally und Rally DS** passend. Preise per Satz.

transparent	Best.Nr.: 8110038	29,90
weiß	Best.Nr.: 8110033	29,90
rot	Best.Nr.: 8110035	29,90
schwarz	Best.Nr.: 8110036	29,90
blau	Best.Nr.: 8110037	29,90

Mini-Blinker

Die passenden Blinker für hinten zu den Rally DS-Protektoren. Auch zur Komplettumrüstung, ohne die Handprotektoren, geeignet.

Mit Innenreflektor, Birne und für alle XT/SR passenden Zuleitungskabeln. **TÜV-frei**.

Vorne links/hinten rechts		
	Best.Nr.: 2024551	á 19,80
Vorne rechts/hinten links		
	Best.Nr.: 2024552	á 19,80



"Rally Pro"

Für maximalen Schutz setzen wir noch eins drauf. Der sehr hohe Wetter- und Rammschutz wird durch die kräftigen Aluminiumstreben zur effektiven Versicherung gegen schwere Verletzungen und schützt die Hebel und Armaturen vor Schäden.

Der sehr umfangreiche und solide Anbausatz unterstreicht nochmals die hohen Nehmerqualitäten dieses Protektorensatzes. Die stabilste Konstruktion, die zur Zeit erhältlich ist. Und für gehobene Ansprüche gibt es noch zusätzliche Verbreiterungen.

Kompletter Satz mit Anbaukit für Stahl- und Alu- Lenker.

Für alle XT, XTZ und TT (Original-TT lenker muß aufgerieben werden).

weiß	Best.Nr.: 1344311	139,90
schwarz	Best.Nr.: 1344313	139,90

Verbreiterung

Für den noch höheren Schutz der Hände. Leitet den Fahrtwind über den Handrücken und verhindert weitgehend den Regenwasser-Rückfluß in die Handschuhe. Für **"Rally Pro"** passend. Preise per Satz.

weiß	Best.Nr.: 1344321	29,90
schwarz	Best.Nr.: 1344323	29,90



Handprotectoren

Aerodynamisch ausgefeilte Handprotectoren mit optimalem Schutz vor allen Wiedereinflüssen und Kälte. Bruchsicherer Kunststoff (Marlex).

XT 500 / 550 & SR 500 T (Acerbis-Replika)

weiß	Best.Nr.: 50051	nur 19,80
rot	Best.Nr.: 50052	nur 19,80
schwarz	Best.Nr.: 50053	nur 19,80

XT 600 (bis ´89) und **Ténére** (alle)

weiß	Best.Nr.: 1344001	49,--
------	-------------------	-------

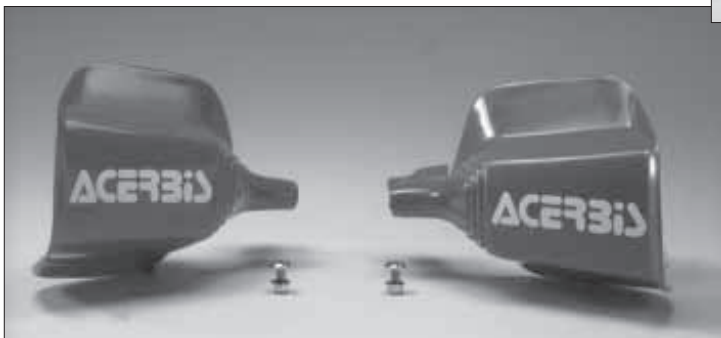

Faltenbälge

Wer seiner Gabel was Gutes tun möchte oder hochwertigen Ersatz sucht, kann dies mit einer optischen Aufwertung tun, die mit genau passenden Faltenbälgen umgehend erreicht wird. Ein wirksamer Schutz der Gabelsimmerringe, die durch Schmutz und Insekten sehr stark verschleissen. Zudem werden die gesamten Gabel-Gleitflächen langfristig vor Verschleiß geschützt. Die großen 500er- und 600er-Faltenbälge verfügen über sinnig plazierte Entlüftungsbohrungen (verhindert das Aufblähen beim Eintauchen der Gabel).

Weicher und haltbarer Balg von Ariete. **5 Jahre Garantie !**

SR 500		
schwarz	Best.Nr.: 69623	Satz 29,90
XT 500 / 550 (35mm Ø)		
schwarz	Best.Nr.: 79013	Satz 29,80
XT 600 (+ E/K) , Ténéré, TT 600 R & XTZ 660 (43mm Ø)		
rot	Best.Nr.: 99502	Satz 44,90
schwarz	Best.Nr.: 99503	Satz 44,90
blau	Best.Nr.: 99504	Satz 44,90
gelb	Best.Nr.: 99505	Satz 44,90

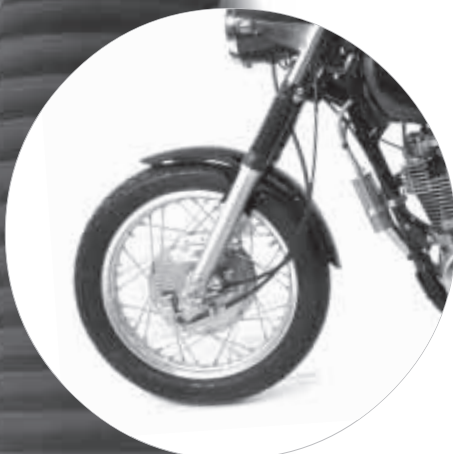

Gleitrohrkappen

XT 600/E/K/660, Ténéré & TT 600 R

Mit wenig Aufwand können die Faltenbälge/Abdeckungen gegen die Abdeckungen ausgetauscht werden und das Motorrad erscheint sofort gewaltiger und wesentlich höher.

Ein gelungenes und klassisches Erscheinungsbild !

Der Gabelsimmerringenschutz ist auch so noch gewährleistet, da diese Gleitrohrkappen Schmutz gut abstreifen und so von den Simmerringen fernhalten. Für häufigen Geländeeinsatz jedoch nicht geeignet. Made by Ariete.

	Best.Nr.: 1624532	Satz 19,90
--	-------------------	------------

XT/SR 500

Originalteil. Für die klassische Restauration, Ersatz oder Umbau für XT 500 ab '80. Preise pro Stück.

XT 500 (bis '79 original, aber auch für alle späteren Modelle verwendbar).	Best.Nr.: 1658336	à 23,90
SR 500 (alle Bj.)	Best.Nr.: 1622026	à 23,90



Seitendeckel & Zubehör

SR 500 - original -

Seitendeckel rechts (1)

schwarz	Best.Nr.: 1022084	89,80
rot met.	Best.Nr.: 1022085	79,80
dunkelblau-metallic		
	Best.Nr.: 1022086	89,90

Seitendeckel links (2)

schwarz	Best.Nr.: 1022081	89,80
rot met.	Best.Nr.: 1022082	79,80
blau metallic		
	Best.Nr.: 1022083	89,80

Verchromter Seitendeckelsatz (1 + 2)

Die preiswertere Alternative zum Alu-Deckelsatz.

Verchromter Kunststoffdeckel. Aufnahmen und Abmessungen wie Original.

	Best.Nr.: 1022071	Satz 159,-
--	-------------------	------------

Seitendeckelaufkleber (3, 3a + 3b)

Transparente Selbstklebefolie.

Gold/weiß

Abb.3a	Best.Nr.: 1JN2178100	à 15,90
--------	----------------------	---------

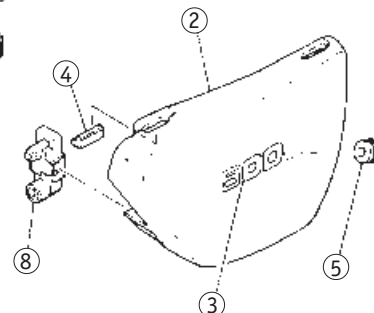
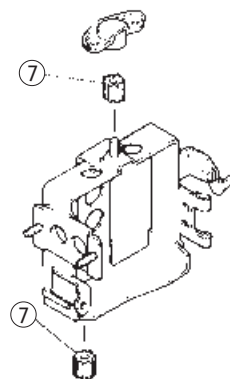
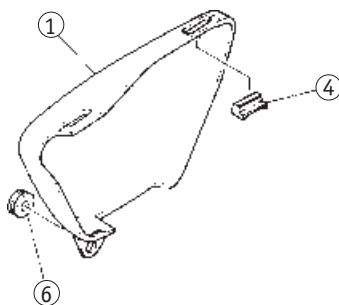

Auflagegummi (4)

Die Dinger, die am Rahmen aufgesteckt werden und permanent wegfliegen (mit Patex sichern).

	Best.Nr.: 4662171700	9,90
--	----------------------	------

Gummidämpfer (5)

	Best.Nr.: 9048012236	5,90
--	----------------------	------

Gummidämpfer (6)

Dämpfungsring an der rechten Schraubbefestigung.

	Best.Nr.: 9048014105	5,90
--	----------------------	------

Gummidämpfer für Batteriekasten (7)

	Best.Nr.: 2J22172900	4,90
--	----------------------	------

Seitendeckel-Schloß (6)

Mit 2 Schlüssel.

	Best.Nr.: 5324071	39,80
--	-------------------	-------

Seitendeckel & Zubehör

XT 500 - original -

Aufkleber rechts (1)

XT 500	Best.Nr.: 4E52178700	17,90
XT 500S	Best.Nr.: 9923100030	19,80

Befestigungsbolzen (2)

	Best.Nr.: 5832171400	5,90
--	----------------------	------

Splint (3)

	Best.Nr.: 9160925018	1,90
--	----------------------	------

Seitendeckel rechts (4)

weiß	Best.Nr.: 1058383	74,80
schwarz	Best.Nr.: 1058384	49,80

Gummidämpfer (5)

(~79)	Best.Nr.: 9048001176	3,90
-------	----------------------	------

(~80-)	Best.Nr.: 9044511418	2,50
--------	----------------------	------

Gummidämpfer (6)

(~79)	Best.Nr.: 9048001176	3,90
-------	----------------------	------

(~80-)	Best.Nr.: 5832174700	3,90
--------	----------------------	------

Hitzeschutzmatte (7)

Muss unbedingt unter den rechten Deckel geklebt werden, damit dieser nicht durchschmilzt. Für Alu-Seitendeckel nicht nötig. Große Matte, reicht auch noch für den Luftfilterkasten.

	Best.Nr.: 1058385	19,80
--	-------------------	-------

Werkzeugkiste (8)

Früher verpöhnt, erfreut sich dieses Kästchen nun bei Liebhabern des Originals höchster Beliebtheit.

	Best.Nr.: 1T22117100	29,80
--	----------------------	-------

Gummidämpfer (9)

	Best.Nr.: 5832174700	3,90
--	----------------------	------

Splint (10)

	Best.Nr.: 9160925018	1,30
--	----------------------	------

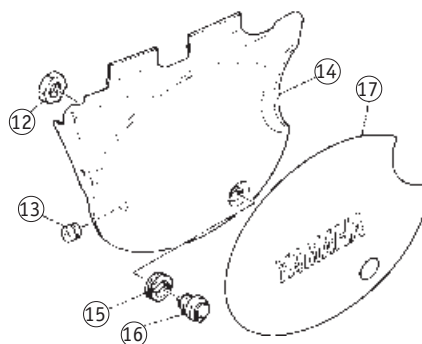
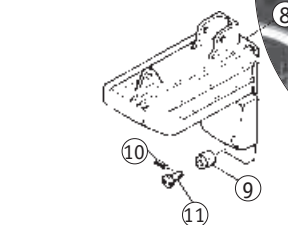
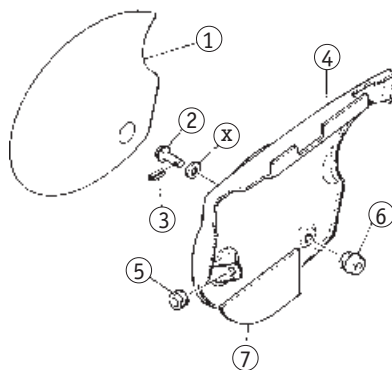

Verschlussbolzen (11)

	Best.Nr.: 5832171400	5,90
--	----------------------	------

Schraube (12)

	Best.Nr.: 9017022187	4,90
--	----------------------	------

Gummidämpfer (13)

(~79)	Best.Nr.: 9048001176	3,90
-------	----------------------	------

(~80-)	Best.Nr.: 9044511418	2,50
--------	----------------------	------

Seitendeckel links (14)

weiß	Best.Nr.: 1058381	59,90
------	-------------------	-------

schwarz	Best.Nr.: 1058382	48,90
---------	-------------------	-------

Gummidämpfer (15)

	Best.Nr.: 9048024186	3,50
--	----------------------	------

Schloß, Seitendeckel- (16)

Inkl. Staubschutzkappe.

	Best.Nr.: 1E62170800	39,80
--	----------------------	-------

Aufkleber links (17)

	Best.Nr.: 4E52178600	9,80
--	----------------------	------

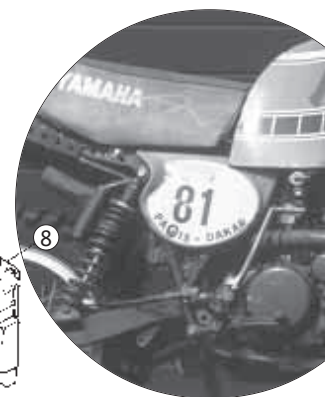

"Paris-Dakar" -
Seitendeckelaufkleber
gibt's bei den Alu-
Seitendeckeln.

Banger



Mini - Seitendeckel XT 500

Die Alternative zu den ewig wegfliegenden und/oder wegschmelzenden Originaldeckeln. Mit den elegant abgewinkelten Aludeckeln werden die Batterie und der Luftfilterkasten -und somit nur das Nötigste- abgedeckt. So ist der Blick frei und der klassische Motor wird ganz besonders betont. Mit komplettem Anbausatz, der ein schnelles An- und Abbauen ermöglicht. Seidenmatt geschliffen und korrekt verputzt. **Für alle Baujahre passend.**

rechts	Best.Nr.: 1058387	89,90
links	Best.Nr.: 1058386	89,90

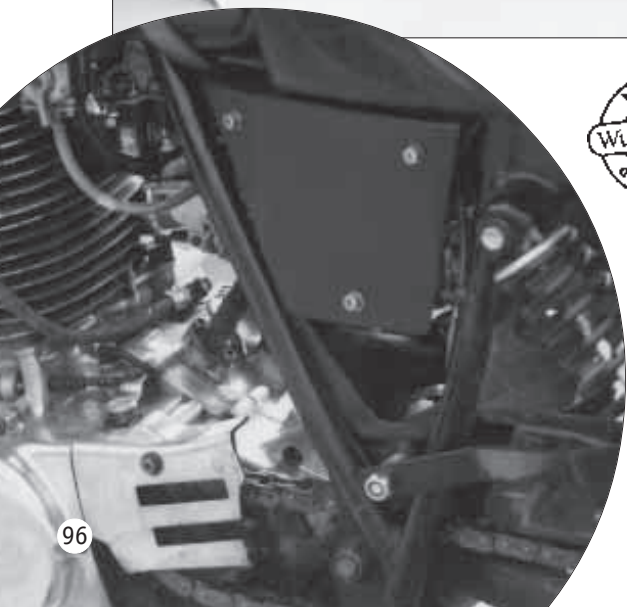

Alu - Seitendeckel XT 500

Endlich eine schmelzsichere Alternative und durchgreifende Verschönerung zugleich. Die Originalform, jedoch aus Aluminium tiefgezogen und mit einem perfekten Finish, das der Hammer - XT die Hammer - Optik gibt. Wie bei den Big-Bangern aus den 50ern steht auch der XT 500 kein Plastik, sondern nur solides Metallhandwerk. Wir haben uns sehr viel Mühe gegeben, den silbernen Seidenglanz des polierten oder silbern/schwarz lackierten Original-Tanks zu treffen. Dieser dezente Farbton passt sehr gut zur XT 500, da kaum hochglänzende Teile an der XT zu finden sind. Aus einem Stück tiefgezogen. Perfekt, wie aus einem Guß und ohne Schweißnähte! Und damit die Freude lange anhält, werden die Deckel mit kräftigen Halblechen gehalten. Befestigung wie Original-Deckel.

5 Jahre Garantie! Für alle Baujahre passend. Ohne Aufkleber.

Best.Nr.: 1058393 Satz 249,--

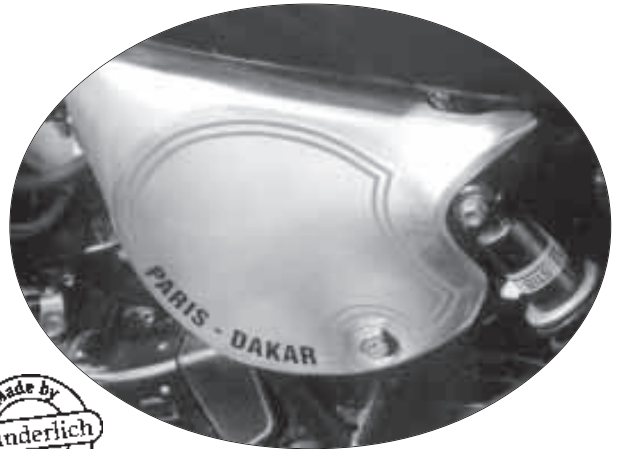

"Paris-Dakar"

Seitendeckel-Aufkleber

Vor 20 Jahren startete die XT 500 zum "Paris-Dakar" - Sieg. Jetzt gibt's eine detailgetreue Replika dieser Aufkleber. Hochwertige, transparente Klebefolie mit formgestanzter Kontur und zweifarbigen Aufdruck (für schwarze und weiße Deckel erhältlich). Zusätzlich haben wir noch eine Beduine-Variante aufgelegt. Für alle XT 500 (ab '76). Nicht für Mini-Seitendeckel.

„Paris-Dakar“ Original-Replika

weiße Schrift mit roten Streifen (für schwarze Seitendeckel)	Best.Nr.: 1058391	Satz 29,80
schwarze Schrift mit roten Streifen (für weiße oder Aluminium-Seitendeckel)	Best.Nr.: 1058390	Satz 29,80

„Paris-Dakar“ Replika mit Beduine

weiße Schrift/Beduine mit roten Streifen (für schwarze Seitendeckel)	Best.Nr.: 1058389	Satz 29,80
schwarze Schrift/Beduine mit roten Streifen (für weiße oder Aluminium-Seitendeckel)	Best.Nr.: 1058388	Satz 29,80



**Vintage -
Alu - Seitendeckel SR**

Perfektes Finish im Einklang mit einer hervorragenden Paßform. Sehr schöne homogene Erscheinung. Wir haben die Originalform leicht geändert, so daß die Deckel wesentlich schlanker wirken. **Abflugsicher** und im aufwendigen Tiefziehverfahren aus einem Stück gefertigt (**keine Schweißnaht !**).

Und damit die Freude lange anhält, werden die Deckel fest verschraubt.

Hochglanzpoliert mit korrosionshemmendem Poliermittel, das den Glanz lange erhält.

Best.Nr.: 1022070 Satz 239,--



**Daytona
"Gold Star"-Seitendeckel**

Daytona ist mit diesen homogenen und englischen Vorbildern exakt nachgebildeten Seitendeckeln ein Glückswurf gelungen. Die Krönung ist der angedeutete, verchromte Öl-Einfüllstutzen. Zudem sind die Deckel leicht austauschbar und in hervorragendem Finish verarbeitet.

Achtung: Aufgrund langer Lieferzeiten kann es zu Engpässen kommen.

GFK-Handlinat

In hervorragendem Finish verarbeiteter und schwarz eingefärbter Glasfaserkunststoff (unlackiert).

Best.Nr.: 2122014 Satz 228,—

Alu

Handwerklich ausserordentlich aufwendig verarbeitete Deckel. Hochglanzpoliert und in jedem Detail perfekt.

Best.Nr.: 2122015 Satz 398,—

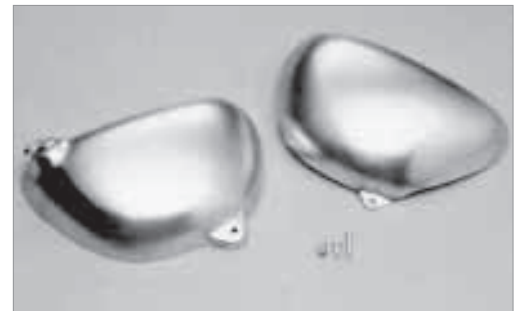

Exklusiv bei

Wunderlich

das Original

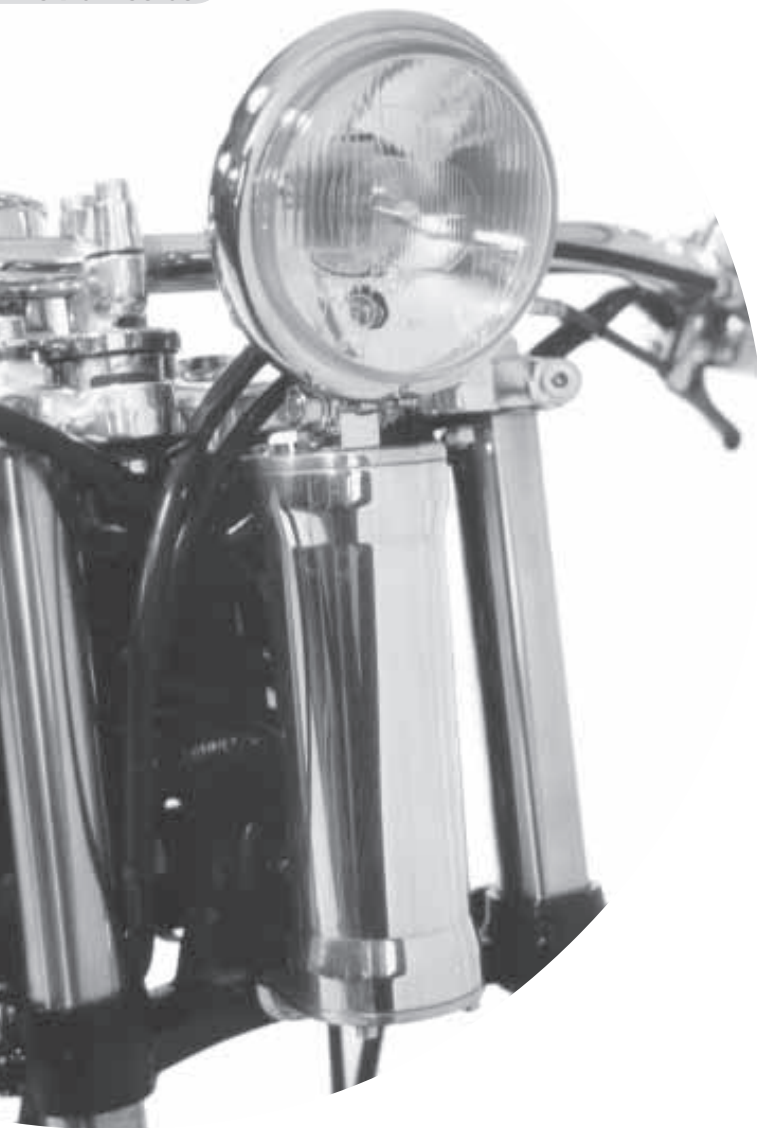

Vintage
22
by Wunderlich

Frontumbau

Wir hatten recht: Dieser Umbau ist einmalig, schön und mehr als aufsehenerregend.

Dieser Umbau ist von MO und der Zeitschrift Motorradfahrer einhellig gelobt und als eine herausragende Umbauvariante beschrieben worden.

Die Kombination aus dem blanken, polierten Aluminium und den formschönen Bates-Style oder Indian Scheinwerfern ist hinreissend und exklusiv.

- Hochglanzpolierte Aluminium-Einheit zur Aufnahme eines 4 1/2" oder 5 3/4" -Scheinwerfers.
- Scheinwerfer-Halteblock verschraubt und mit einer zusätzlichen Hülse (gleichzeitig Kabelaustritt für den Scheinwerfer) verdrehsicher gelagert.
- Zylinder nimmt alle Kabel und Steckverbindungen auf.
- Zwei Bohrungen mit Senkungen für zwei Anzeigeleuchten (an der oberen Halteplatte).
- Oben und unten mit Ausfräsungen (unsichtbar hinter dem Zylinder angebracht) für Kabelbaum-Eintritt (unten) und die Zuleitungen zum Zündschloß und zu den Lenkerschaltern (oben).
- Befestigung an der oberen Gabelbrücke statt des Zündschlosses und an der unteren Gabelbrücke statt der Hupe.
- Aus dem vollen Aluminium gedreht, gefräst und per Hand gekantet.

• Komplett mit Edelstahl-Schraubenkit

Für den Komplettumbau wird noch die Zündschloßverlegung, zwei Anzeigeleuchten (gelb für Blinker und grün für Neutral; Fernlichtkontrolle ist im Scheinwerfer eingebaut) und ein Scheinwerfer Eurer Wahl benötigt.

Vintage 22 - Frontkit

Zündschloßverlegung, Anzeigeleuchten und Scheinwerfer bitte gesondert bestellen.

Best.Nr.: 1622500

298,--



Zitat aus MO 9/98:

" . . . Problemlose Technik, gekonnt nostalgisch verpackt . . .
 . . . Eine Spritztour auf Wunderlichs neuer Vintage 22 versetzt einen in wehmütige Stimmung: Mein Gott, so gelöst kann Motorradfahren sein ! . . .
 . . . Sie macht riesig Laune, die Vintage 22. . . " . . . usw. . . .



Zitat aus MOTORRADFAHRER 6/98

" . . . Sie fällt einfach auf und das in jeder Hinsicht. In der Stadt sind die Kopfumdrehungen der Passanten höher als die Umdrehungen des Einzylinders. . . .
 . . . Das breite Grinsen nimmt aber auch unter dem Jet Helm zu. Allein die Sitzposition hat schon etwas geniales. . . . " . . . usw. . . .





Scheinwerfer

Passend zu unserem Umbau oder jeden gewünschten Eigenumbau, gibt es qualitativ hochwertige Scheinwerfer-Varianten, die sich wohltuend von billigen Kopien abheben. Alle Scheinwerfer sind E-geprüft und verfügen über eine Standlichtfassung. Und damit alles noch älter erscheint, sind alle Einsätze mit gewölbten Gläsern ausgestattet. Entweder mit neuartigem, leuchtstarkem, 4 1/2 Zoll (= 105mm) großem Bilux-Einsatz oder als H4-Ausführung mit 5 3/4 Zoll (=135mm Glasdurchmesser).

"Bates-Style" (Abb. 1)

Beide Ausführungen verfügen über eine eingebaute Fernlicht-Kontrolleuchte (inkl. Birne).

4 1/2"	Best.Nr.: 2044102	109,--
5 3/4"	Best.Nr.: 2044105	79,--

"Indian-Style" (Abb. 2)

Eine Neuentwicklung, die sich stark am Indian-Original orientiert und mit seinen Längstrillen optimal zum "Vintage 22"-Umbau passt. Sehr gute Verarbeitung.

4 1/2"	Best.Nr.: 2022044	139,--
5 3/4"	Best.Nr.: 2022045	129,--



Blinker
BL_1000
gibt's unter
"Elektrik"

Vintage "Single Beam"

Ein aus dem vollen Aluminium gefräster Lampenhalter. (ähnlich Abb., jedoch massiv und mit tief versenkten Schrauben). Die SR wird extrem schlank und erhält einen ausserordentlich kompakten Vorbau.

Hierzu passen alle oben aufgeführten Scheinwerfer.

Für alle SR's.

Best.Nr.: 1698603	39,80
-------------------	-------



Neu
2000

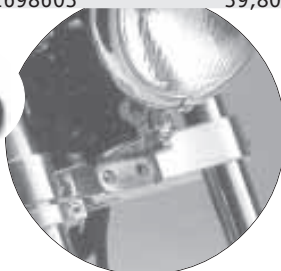

Lampenbügel

Original Scheinwerferschutz aus den 50ern. Schützt und verschönert eindrucksvoll den Scheinwerfer. Für alle SR 500 (außer Bj.81/82 mit 200mm - Scheinwerfer) und unseren "55"-Scheinwerfer.

Best.Nr.: 2022006 24,80



Scrambler-Scheinwerferhalter

Geniale Konstruktion mit einem schlichten Äußeren und einer hervorragenden Funktionalität.

Je weiter die Befestigungsschellen nach unten wandern, desto näher wird der Scheinwerfer zu den Gabelstandrohren herangezogen und in der Höhe verstellt.

Eine geniale Konstruktion, die optimale Optik mit aussergewöhnlicher Funktion verbindet.

Sehr aufwendig verarbeitetes und verchromtes VA.

Made by Daytona.

Best.Nr.: 2122017 198,--

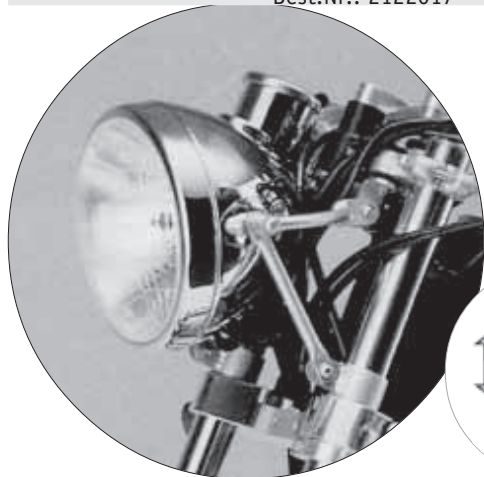

SR - Sturzbügel
finden Sie unter
"Schutz"

Stahl-Lampenhalter

Ein formschöner Lampenhalter im Stil der legendären Tomaselli-Lampenhalter, jedoch mit der notwendigen Länge, den Original (oder jeden anderen Scheinwerfer) aufnehmen zu können.

Dickwandiger Metallhalter mit kräftiger Klemmbefestigung, stöcker Oberflächenveredelung und einer wirksamen Gummidämpfung.

Best.Nr.: 1698600 29,80

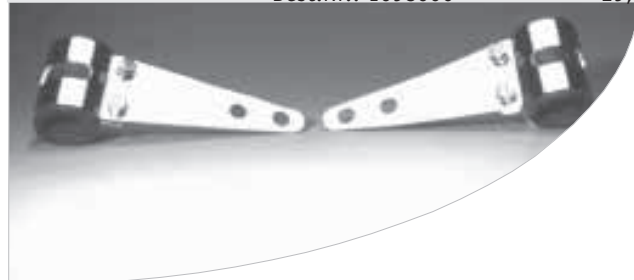

"Gold-Star" - Scheinwerferhalter

Ein wunderschöner Vollaluminium - Lampenhalter, der besonders gut zu klassischen Alu-Umbauten paßt. Der Halter ist eine Sonderanfertigung für die SR und verfügt daher auch über die notwendigen, innenliegenden Gewinde. Sehr schöne Seidenglanz-Politur, mit Spezial-Glaskunststoff-Beschichtung.

Made by Daytona.

Best.Nr.: 2122016 149,--

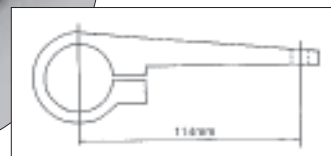

Scrambler-Armaturenhalter

Die Super-Idee für ein mittiges, optimal angeordnetes Instrument. Eignet sich für jede Art von Umbau.

Ein sehr einfacher Umbau, perfekt verarbeitet und paßgenau. Poliertes Edelstahl. Made by Daytona.

Best.Nr.: 2122010 129,80

Passender Tacho

Präzisionstacho von Daytona mit weißem Zifferblatt und schwarzen Zeigern. Für Original-Tachowelle.

Best.Nr.: 4122013 159,--



Vintage - Kontrolleuchenträger

CNC-gefräster Anzeigenträger, der die komplette Information auf kleinstem Raum erlaubt. Die klassischen Kontrolleuchten zeigen -dank der verwendeten Glühbirnen- auch bei Sonnenschein zuverlässig an. Für jeden Umbau bestens geeignet.

Auf vielfachen Wunsch haben wir den Träger nun hinten auf Lenkerdurchmesser ausgefräst und zwei Gewindebohrungen angebracht. So kann der Träger entweder mittels Schellen (durchbohren und mit Schrauben befestigen) oder direkt mit dem Lenker (zwei kleine Löcher durch Lenker bohren) befestigt werden. Auch mit Zwei-Komponenten Metallkleber, Sekundenkleber oder Selbstklebestreifen hervorragend zu befestigen.

Tip: Der Träger sollte zwischen den Lenker-Klemmfäusten angebracht oder daneben geklebt werden.

Nur 68mm Gesamtbreite. Ohne Kontrolleuchten.

Best.Nr.: 2057400 59,80

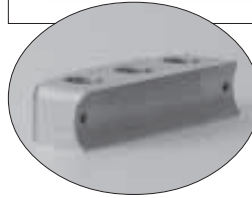

Vintage - Kontrolleuchten

Aluminium mit verchromtem Reflektor. Mit normalen Birnen. Sehr helle und wunderschöne Ausführung, wie sie nur noch sehr schwer zu bekommen ist.

Tip: Die Grüne Birne darf ebenfalls als Blinkerbirne eingesetzt werden.

Nur 14mm Reflektor-Durchmesser und 12mm breiter Grundkörper.

blau	Best.Nr.: 2057402	19,80
grün	Best.Nr.: 2057403	19,80
rot	Best.Nr.: 2057405	19,80
passende Birne	Best.Nr.: 2099802	2,50



Lampenschirm

Das letzte Finish für den Classic- oder Custom-Umbau.

Für 5^{3/4}" (135mm, wie "Bates-Style") und für den Original-Scheinwerfer lieferbar.

Wird zwischen Lampenring und Scheinwerfer eingesetzt (muß mit Nachdruck eingebaut werden).

Best.Nr.: 8160239 **nur 14,80**

Für SR-Original-Scheinwerfer (nicht großer Scheinwerfer der 82/83er)

Best.Nr.: 8160240 27,80



Elektrik-Montageplatte

Für alle SR's ohne Luftfilterkasten, eine maßgeschneiderte Montageplatte zur Aufnahme der CDI etc. Eloxiertes Aluminium.

Best.Nr.: 2122012 69,50

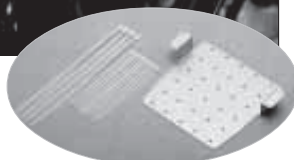
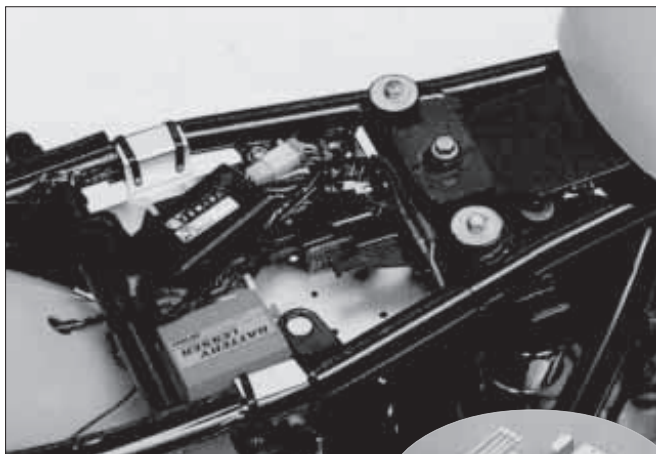



Vintage Light

Besonders kleine, unscheinbare und zu jedem Umbau passende Alu-Blinker mit einem perfekten Finish. Poliertes Gehäuse, mit Klarlack überzogen. Besonders hell. Ohne TÜV.

	Best.Nr.: 2022004	á 27,80
passende Birne (23 W.)	Best.Nr.: 2099817	2,95



Faltenbälge gibt's unter "Gabelschutz"



Mini - Instrumente

Mit 48mm Durchmesser das kleinste Instrument zum klassischen oder auch rassistigen Umbau.

Serienmässig liefern wir die Instrumente mit einem Flachhalter, der die direkte Montage an den Original-Armaturen-Verschraubungen oder auf unsere Gabelverschlußschrauben (Distanzhülsen notwendig) erlaubt. Zur Unterbringung der Anzeigeleuchten gibt's noch einen wunderschönen Anzeigeleuchten-Träger. Made in Germany.

Komplett mit Beleuchtung. Klassischer Metallzeiger und hochglanzverchromtes Gehäuse.

Mechanischer Tacho und elektronischer Drehzahlmesser (wird an Zündspule angeschlossen).

Leider weisen die mitgelieferten Flachhalter (zur direkten Montage an Original-Armaturenverschraubung) unterschiedliche Längen auf, weshalb einer der Halter gekürzt werden muß.

Hinweis: Die Anzeigen sind zwar schön klein, aber auch recht empfindlich. Der Hersteller lehnt bei Vibrations- oder unsachgemässer Behandlung (Überspannung etc.) eine Garantieleistung ab.

Drehzahlmesser (elektronisch)

SR 500 bis '92		
weisses Zifferblatt	Best.Nr.: 4144038	129,-
schwarzes Zifferblatt	Best.Nr.: 4144039	129,-

SR 500 ab '93		
weisses Zifferblatt	Best.Nr.: 4144016	129,-
schwarzes Zifferblatt	Best.Nr.: 4144033	129,-

Tacho (alle SR's)

weisses Zifferblatt	Best.Nr.: 4124500	94,80
schwarzes Zifferblatt	Best.Nr.: 4144034	94,80

Lenkerhalter (nur für Tacho passend)

	Best.Nr.: 4124501	12,80
--	-------------------	-------

"TIGER - EYE"

Lenkerendenblinker

Die neue Generation der Lenkerendenblinker.

Hinreissende Form aus poliertem Aluminium und excellent verarbeitet.

Inklusive Halogenbirne, umfangreichem Anbaumaterial (für alle Lenker) und Kabel. **E-geprüft** (keine Eintragung oder ABE nötig). Preise per Stück.

Auch als "Bullet"-Einzelblinker lieferbar; -siehe "Elektrik".

poliert + eloxiert	Best.Nr.: 2022039	á 69,90
verchromt	Best.Nr.: 2022060	á 69,90
schwarz beschichtet	Best.Nr.: 2022057	á 69,90
Carbonlook	Best.Nr.: 2022058	á 79,90
Ersatzbirne	Best.Nr.: 2099804	á 6,90



"BTC" Mini-Blinker

Die SR erhält eine sehr schlanke Front und Heck. Vorne statt der Originalblinker und hinten wie die Auslandsmodelle (an Kotflügel-aufnahme). Etwa so groß wie die beliebten alten CB 750-Blinker, jedoch wesentlich schlanker, da sie sich zur Fassung hin nochmals verjüngen.

Poliertes Alu-Gehäuse, E-geprüft und top verarbeitet. Komplett mit Stange, Birne und Kabel.

Best.Nr.: 2022051 á 19,90



Neu
2000

"Rocket" Mini-Blinker

Klassischer Miniblinker mit Befestigungsstange und Kabelsatz. Einer der kleinsten Blinker auf dem Markt, mit einer hohen Leuchtkraft und sehr guter Verarbeitung. E-geprüft.

Für vorne links und hinten rechts

Best.Nr.: 2022046 á 19,80

Für vorne rechts und hinten links

Best.Nr.: 2022047 á 19,80



"PIKE" Classic-Blinker

Wie unsere "Bullet-Light" jedoch mit gewölbtem Glas. Sehr schön und durch Großeinkauf auch besonders preiswert. Komplett mit Stiel, Schraube, Kabel, Birne und E-geprüft.

Best.Nr.: 2022052 nur 19,80

Neu
2000



Bullet Light

Die traditionellen U.S.-Blinker, endlich in E-geprüfter Ausführung (zu vertretbaren Preisen!).

Die Blinker sind eine Augenweide für jeden Custom- und Klassik-Umbau.

Schweres, robustes Gehäuse, hochwertig verchromt und mit Kabelsatz.

Mit kurzem Stiel Best.Nr.: 2024008 á 29,80

Mit langem Stiel Best.Nr.: 2024009 á 29,80



Blinkerhalter vorne

Durch den Versatz der Blinker an die Gabelbrücke, wirkt die SR wesentlich leichter und gedrungener.

Mit unseren Mini-Blinkern oder auch den "Bullet-Light" erscheint die Blinkanlage wie dezente Begrenzungsleuchten.

Laser-geschnittenes, hochfestes Aluminium.

Best.Nr.: 2022048 á 12,80



Neu
2000

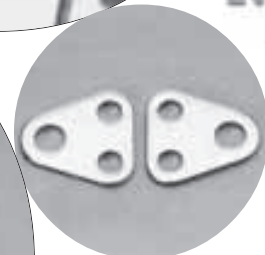
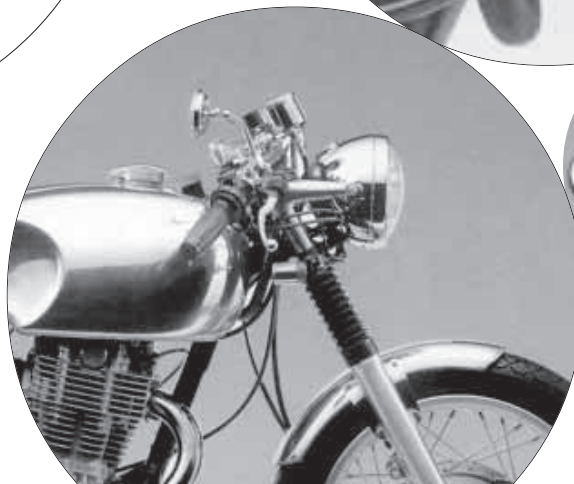



Vintage

Rücklicht- & Nummernschildträger

Eine schlanke Lösung des Rücklichtproblems.

Passt zu jeder Art von Umbau und erleichtert das Heck auf klassische Art. Bei keinem anderen Halter wird die Funktion so gut herausgestellt. Ein echtes Highlight für die SR.

Als Option gibt es jetzt auch eine Abdeckscheibe. Ein homogener Abschluß und Befestigung zugleich.

Im Lasercut-Verfahren aus 4mm starkem Alu gefertigt und binnen kürzester Zeit montiert.

Wir haben diesen Halter exklusiv für die SR gefertigt, damit auch alle vorhandenen Bohrungen passen. Kein Universalteil. Ein Qualitätserzeugnis aus unserem Hause.

Kompletter Rücklichthalter (mit Schrauben ; ohne Rücklicht).

Für alle SR's Best.Nr.: 1622023 59,--

Passendes Rücklicht

Service: Das beiliegende Rücklichtglas (gelbes Bremslicht/rotes Rücklicht) ist nicht mehr so ganz erlaubt (gibt oft Ärger beim TÜV). Deshalb legen wir jedem Rücklicht **kostenlos** ein zusätzliches, komplett rotes Glas bei. Mit Bauartgenehmigung, Schraubensatz und zusätzlichem Rücklichtglas; ohne Birnen - siehe "Elektrik".

Rücklicht Best.Nr.: 2024518 nur 29,80

passendes Ersatzglas Best.Nr.: 2024521 12,80

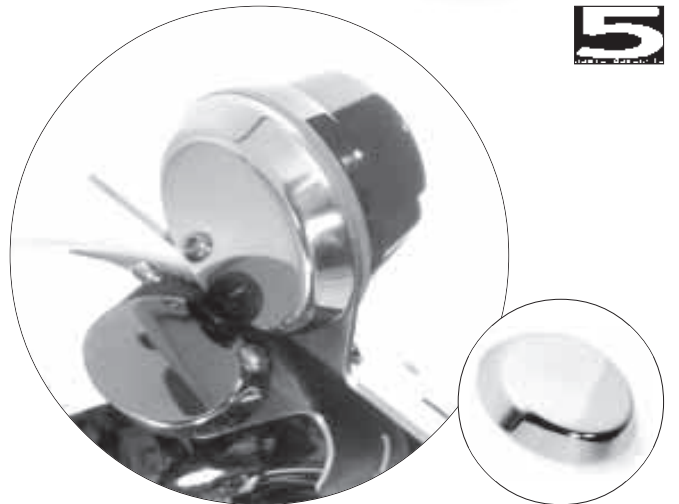

Abdeckplatte

Alu-Abdeckung für Vintage-Rücklichthalter, die das Rücklicht zur Sitzbank hin harmonisch abschließt.

Wir haben in die Platte einen Kabelkanal eingefräst, so daß die Kabel unsichtbar verlegt werden können. Zwei Innengewinde in der Scheibe halten auch gleichzeitig das Rücklicht (keine Schraube mehr sichtbar).

Die Abdeckung ist für den Halter nicht notwendig, aber für einen Alu-Umbau ein optischer Gewinn.

Hochglanzpoliertes Aluminium -aus dem Vollen gedreht und gefräst, mit abgerundeten Kanten.

Abdeckplatte Best.Nr.: 2022007 39,80

Set (Vintage-Träger mit Abdeckplatte; ohne Rücklicht)

Best.Nr.: 2022008 nur 88,--

11,80
gespart

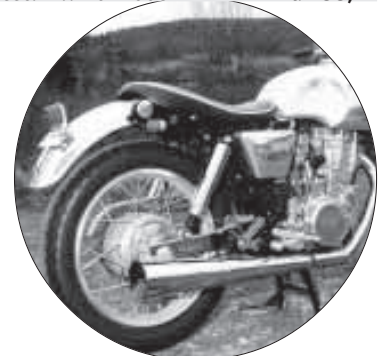

Classic TL

Schlichter und dezenter Rücklichthalter aus Kunststoff. Der Original-Nummernschildhalter lässt sich weiterverwenden. Rücklichthalter mit Schrauben ; ohne Rücklicht. Lackierbar.

schwarz	Best.Nr.: 2024520	14,80
verchromt	Best.Nr.: 2024550	29,80

Passendes Rücklicht

Service: Das beiliegende Rücklichtglas (gelbes Bremslicht/rotes Rücklicht) ist nicht mehr so ganz erlaubt (gibt oft Ärger beim TÜV). Deshalb legen wir jedem Rücklicht **kostenlos** ein zusätzliches, komplett rotes Glas bei. Mit Bauartgenehmigung, Schraubensatz und zusätzlichem Rücklichtglas; ohne Birnen - siehe "Elektrik".

Rücklicht	Best.Nr.: 2024518	nur 29,80
passendes Ersatzglas	Best.Nr.: 2024521	12,80

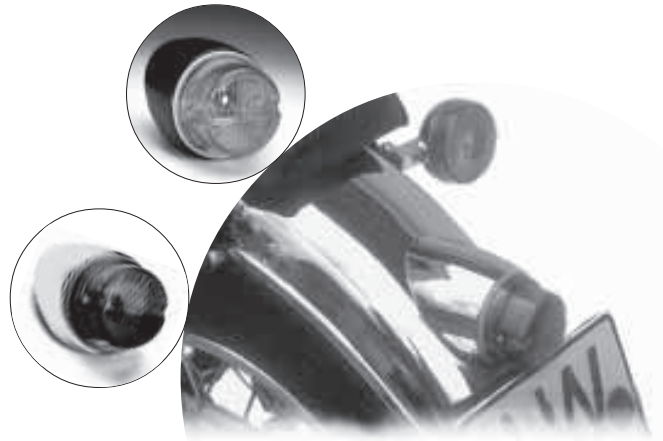

"Cat Eye" – Rücklicht

Der Klassiker aus den USA. Dort geboren, entwickelte sich dieses Rücklicht zu einem der beliebtesten Custom-Rücklichter.

Hochwertige Verarbeitung und Ausführung, die mit billigen Kopien nicht verglichen werden kann; -mit Nummernschildbeleuchtung !

Inklusive Kabelsatz und komplett E-geprüft.

Neu: Jetzt auch mit verchromtem Alu-Halter lieferbar.

Mit exaktem Radius für SR - Schutzblech (kein Luftspalt).

Rücklicht	Best.Nr.: 2024007	34,90
Rücklicht mit Nummernschildhalter	Best.Nr.: 2024007	34,90

Neu
2000

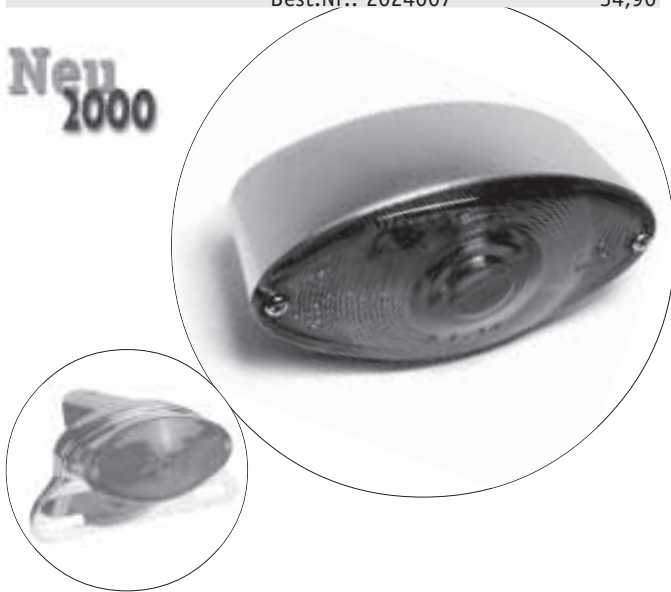

"Lucas-Style" – Rücklicht

Das klassische englische Rücklicht, mit dem fast alle Engländer ausgestattet waren.

Enweder nur das Rücklicht oder komplett mit aufwendig verchromtem Halter, der direkt auf das Schutzblech montiert wird. Mit exaktem Radius für SR - Schutzblech (kein Luftspalt). E-geprüft. Mit Nummernschildbeleuchtung

Rücklicht einzeln	Best.Nr.: 2022059	29,80
Rücklicht mit Halter	Best.Nr.: 2022049	69,80

Neu
2000
jetzt E-geprüft

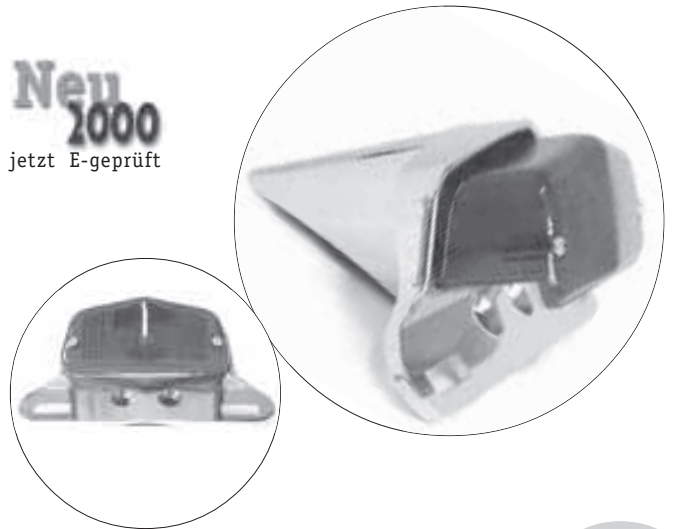

Vintage - Zündschloßhalter

Nicht nur für Vintage-Umbauten eine hervorragende Möglichkeit, das Zündschloß zu verbannen. Mit diesem Adapter kann das Zündschloß am Kupplungsdeckel befestigt werden. Eine klassische Lösung, die praxisgerecht und stabil ist. Aus 3mm starkem, hochglanzpoliertem Aluminium, komplett mit Zündschloß-Schrauben. Kabel-/Stecker- Set zur Verlängerung der Zuleitung erforderlich. Für alle SR's.

poliert	Best.Nr.: 2022000	nur 29,80
---------	-------------------	-----------

Kabel/Stecker- Set

Für unseren Zündschloßhalter unbedingt erforderlich oder für eigene Lösungen (Verlängerung bis 1 Meter mit diesem Kit möglich).

	Best.Nr.: 2022042	14,80
--	-------------------	-------

Serienmäßig
hochglanz-
poliert

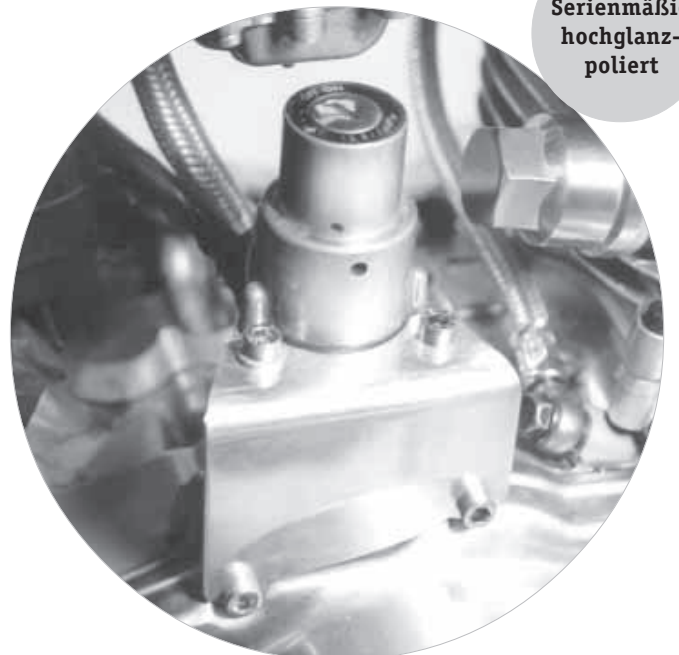

Lenker "Flat"

Geschmäcker sind verschieden, aber hier meinen wir, den besten Lenker für die SR gefunden zu haben.

Leicht angewinkelt gibt der Lenker der SR einen sehr schönen Schwung und erhöht so auch den Tourenkomfort.

Tip: Mit polierten Lenkerschaltern, Gabelbrücke, Hebeln etc. ergibt sich mit dem silbern eloxiertem oder verchromtem Lenker eine selten scharfe Optik. Der schwarze Lenker passt sehr gut zu originalbelassenen Armaturen.

Hinweis: Alu-Lenker haben eine sehr hohe Wandstärke, weshalb Ochsenaugen nur nach dem Aufbohren des Lenkers passen. Nur BL_1000- Blinker werden mit einem geeigneten Anbausatz geliefert.

Nahtloses und glanzeloxiertes Alu-Rohr oder Stahl verchromt. Made in England.

40mm hoch und 750mm breit. **Mit TÜV.**

Stahl verchromt	Best.Nr.: 1622950	59,50
silbern glanzeloxiert	Best.Nr.: 1622908	79,00

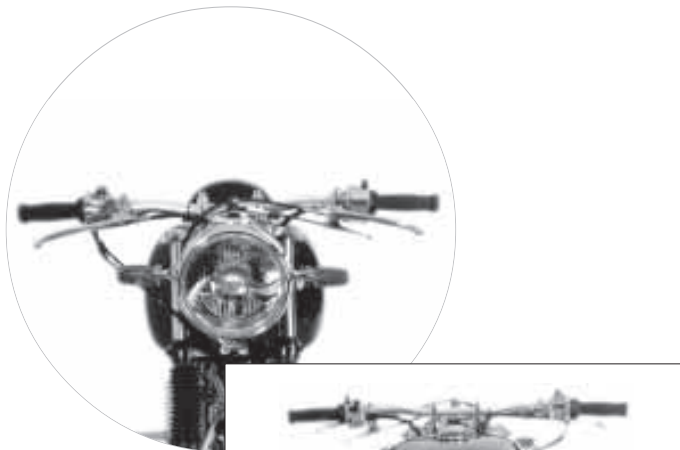

Stange "Sport"

Die Stange - längst vergessener Sportlenker .

Trotz klassisch-sportlicher Sitzposition erreicht man Fahr- genuß pur.

Die Länge von 760mm ist für SRs mit Scheibenbremse unbedingt erforderlich (sonst passt der Hauptbremszylinder nicht). Zudem stoßen die Armaturen nicht an den Tank.

Originalbremsleitung und Züge werden beibehalten - also draufbauen und genießen. Verchromtes Präzisions-Stahlrohr. Made in England. **Mit TÜV.**

Für alle SR 500 passend. 760mm breit

	Best.Nr.: 1622901	54,90
--	-------------------	-------

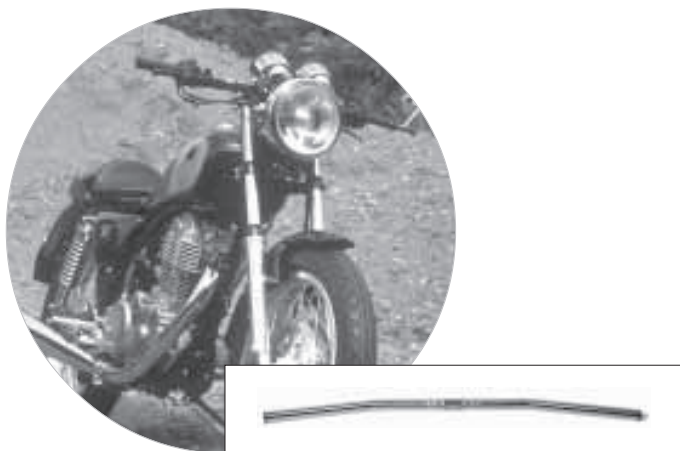

Stange "Comfort"

Breiter als die Sport-Stange, aber wegen der stärkeren Kröpfung der Lenkerenden eine ebenso komfortable Alternative. Die SR erscheint noch flacher und bulliger. Mit diesem Lenker ist auch die "Vintage 22" ausgerüstet, -nur nach unten gedreht !

Originalbremsleitung und Züge werden beibehalten. Verchromtes Präzisions-Stahlrohr. Made in Germany.

Mit TÜV. Für alle SR 500 passend. 820mm breit.

Verchromt	Best.Nr.: 1622906	49,80
VA poliert	Best.Nr.: 1622907	79,80



Stange "Straight"

Cool, breit und masochistisch.

Eine gerade und ungekröpfte Stange, die den wahren SR-Treiber fordert. Wegen der höheren Belastung der Handgelenke und der Handballen, für Tourenansprüche nur eingeschränkt geeignet. Wir empfehlen die Kombination mit unseren Risern.

Verchromtes Präzisions-Stahlrohr. Made in Germany. **Mit TÜV.** Abb. wie "Comfort", jedoch gerade.

845mm "Straight"

Originalzüge und -Leitungen können beibehalten werden.

	Best.Nr.: 1622911	28,90
--	-------------------	-------

985mm "Straight"

Hier empfehlen wir für SR's ab '84 die Verwendung der verlängerten Züge und Leitung (siehe "Umrüstteile").

	Best.Nr.: 1622912	29,80
--	-------------------	-------

Zitat aus **MOTORRADFAHRER 6/98**

" . . . Das breite Grinsen nimmt aber auch unter dem Jet Helm zu. Allein die Sitzposition hat schon etwas geniales. . ."



Touring ´83

Der Tourenlenker der SR 500 bis Baujahr 83. Entspannung und das richtige "Scrambler" - Outfit sind neben der hervorragenden Verarbeitung die Vorzüge dieses Lenkers. Die lockere, einladende Sitzposition verleiht der SR die breite Tourenoptik der frühen 60er Jahre. Für Fahrer der 84er Modelle, die noch den schmalen Lenker haben ein "Aha" - Erlebnis.

Verchromter Tomaselli-Präzisionsstahllenkler.
Maße:795mm breit und 140 mm hoch.**Mit TÜV!**

Bitte ggf. benötigte Umrüstteile für SR´s ab ´84 beachten.
Best.Nr.: 1622902 44,80



Touring-Alu

In den Abmessungen nahezu wie der 83er-Lenker. Jedoch haben wir hier eine andere Kröpfung gewählt und einen flacheren Anstieg realisiert.

Dadurch liegt dieser optimal in der Hand und die Tourenqualitäten werden drastisch erhöht.

Die silberne Version passt mit ihrem zurückhaltenden Alu-Glanz besonders gut zur SR. Mit dem schwarzen lassen sich wunderschöne "Cafe-Racer" mit Tourenqualitäten realisieren. Glanzeloxiertes Präzisions-Alurohr.

Bitte ggf. benötigte Umrüstteile für SR´s ab ´84 beachten.
Maße: 800mm breit und 170 mm hoch (ca.).**Mit TÜV.**
silbern Best.Nr.: 1624554 64,80



TS - Alu

Aus Präzisions-Alurohr gefertigter Touren-Sportlenker mit einer tiefen, aber sehr angenehmen Haltung.

Eine hervorragende Touren-Alternative zur "Stange".
Im Stil der TRIUMPH-Tourenlenker ergibt sich eine gestreckte Tourenhaltung, die auch flotte Etappen zulässt.

Maße:720mm breit und 120 mm hoch (ca.) **Mit TÜV.**
silbern Best.Nr.: 1624552 69,--
schwarz Best.Nr.: 1624553 69,--

Umrüstteile:

Folgende Teile werden zur Umrüstung einiger Lenker (siehe Bemerkungen) für SR´s ab Bj. 84 benötigt:

SR 500 S		
Verlängerter Stahlflex - Bremsleitung > siehe "Bremse".		
Kupplungszug	Best.Nr.: 4122001	17,90
Gaszug öffnen	Best.Nr.: 4122002	18,90
Gaszug schließen	Best.Nr.: 4122003	18,90
Dekompressionszug	Best.Nr.: 2J42633100	29,80

SR 500 T		
Bremszug	Best.Nr.: 4157101	24,80
Kupplungszug	Best.Nr.: 4122001	17,90
Gaszug öffnen	Best.Nr.: 4122002	18,90
Gaszug schließen	Best.Nr.: 4122003	18,90
Dekompressionszug	Best.Nr.: 2J42633100	29,80

Lenkerzubehör gibt´s unter "Lenker+"

Riser

Unsere große Lenkerwahl macht nun auch eine entsprechende Auswahl an massiven Risern notwendig.

Hochwertige, verchromte Stahlriser mit allen erdenklichen Anbausätzen, in zwei Ausführungen und in verschiedenen Höhen. Die freie Wahl zu mehr Komfort und ein optischer Leckerbissen. Neben allen Befestigungsvarianten ist auch ein Umbau auf Zoll-Lenker möglich. Mit TÜV.

"Old Style" - Type (Abb1.)
100mm hoch Best.Nr.: 8160177 185,--
150mm hoch Best.Nr.: 8160178 195,--

"Glide Style" - Type (Abb2.)
100mm hoch Best.Nr.: 8160179 188,--
150mm hoch Best.Nr.: 8160180 198,--
200mm hoch Best.Nr.: 8160181 218,--





Alu - Abdeckung

Zwei in einem.
Eine glänzende Abdeckung für die Kotflügelaufnahme (Bild unten). Das Heck erhält einen krönenden Abschluß und die riesige Vertiefung für die Kotflügelverschraubung verschwindet. Oder, bei Verwendung eines Stummellenkers, die wohl glänzendste Art, die Original-Lenkeraufnahmen in der Gabelbrücke zu verdecken. So wirkt die Gabelbrücke wie aus einem Guß und der riskante Umbau der Originalbrücke (verschweißen der Lenkeraufnahmen) entfällt.

Best.Nr.: 1622019 á 24,80



Serienmäßig hochglanzpoliert !

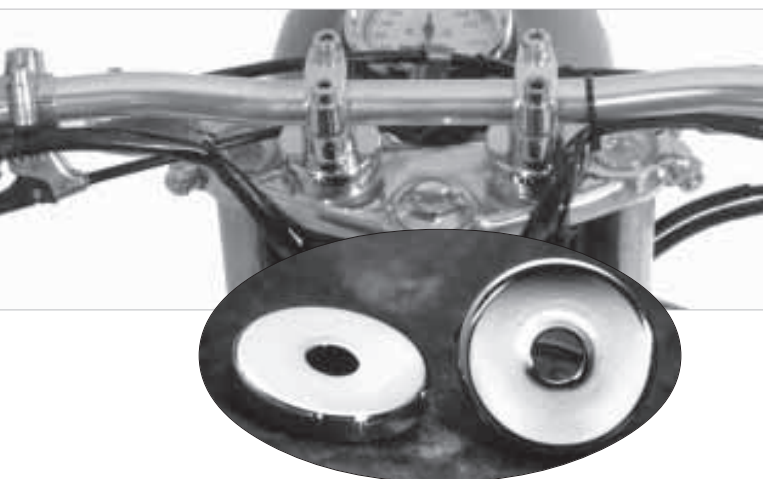

VA - Lenkerscheiben

Glanggedrehte VA-Lenkerscheiben (zwischen Lenkerklemme und Gabelbrücke), die die unansehnlichen schwarzen Originalscheiben ersetzen.

Für einen perfekten und glänzenden Umbau ein Muß. Insbesondere bei polierten Gabelbrücken.

Wir haben den Rand etwas tiefer gezogen, so daß die Gummielemente in der Gabelbrücke komplett abgedeckt werden.

Die Scheiben sind sorgsam gedreht und so glatt wie möglich ausgeführt. Mit unserem Polierkit sind sie leicht auf Hochglanz zu bringen. Aus widerstandsfähigem V4A, so daß sie nicht ausschlagen können.

per Stück Best.Nr.: 1622018 24,80
Satz (2 Stück) Best. Nr.: 1622034 nur 44,90



Prizzy

Schlichter und sehr gut verarbeiteter Stummellenker. Die optimale Winkelung und der einfache Aufbau betonen auf besonders schöne Art Sportlichkeit.

Dieser Lenker gehört zu den Pionieren der Stummellenker; - Original-Baumuster aus den 50ern. Made in Germany.

Verchromt inklusive Schraubensatz und TÜV.

Rohrlänge: á 265mm.

Best.Nr.: 1622905 nur 79,00



Telefix Goldracer

Professioneller, dreidimensional verstellbarer Stummellenker. Zudem sind die Lenkrohre austauschbar.

Sehr leichte Alu-/Stahlkombination. Mit TÜV.

Best.Nr.: 1622696 nur 164,80



VA - Lenkkopf - Schraubenkit

Schluß mit der ewig rostenden und aus billigem Guß gefertigten Lenkkopfschraube.

Das aus einem Stück gefertigte Original führt in den meisten Fällen zu einer unvollständigen Verbindung zur Gabelbrücke, weshalb wir diese zweiteilig auf der NC-gesteuerten Drehbank fertigen. Zudem kann eine einteilige Ausführung nur äusserst mühsam poliert werden, da man nicht in die Ecken kommt.

Hochglanzpoliertes V4A, 100%ig passgenau und mit flächiger Verbindung zur Gabelbrücke.

Für alle XT/SR 500.

Best.Nr.: 1624004 39,80

Original-Steuerkopfschraube

Das Original zu einem günstigen Preis.

Für alle XT/SR 500.

Best.Nr.: 1624005 6,90



Wunderlich - Lenkergripp

Die geniale Fahrwerksverbesserung und klassische Verfeinerung zugleich.

Der Lenker sollte vor Vibrationen geschützt werden. Die gummi-gelagerte Lenkeraufnahme führt jedoch durch die zwei getrennten Lenkerklemmen zu einem schwammigen und unbefriedigenden Fahrgefühl. Zudem verspannt sich die gesamte Konstruktion bei heftiger Belastung.

Die Verbindung beider Lenkeraufnahmen mit unserer Lenkerklemme verhindert diesen Verzug und sorgt für einen direkten Kontakt zur Radführung. Das entscheidend verbesserte Fahrverhalten und Handling sind die Folge.

Um Materialausbrüche zu vermeiden, jetzt aus dem Vollen, extrem zähen, Dural-Aluminium gefräst. Perfektes Finish.

Mit Inbus-Schraubensatz.

Für alle XT/SR 500 und XT/TT 600/660/750.

Best.Nr.: 1645001 59,80



10



- Verzugfreie Verbindung beider Lenkeraufnahmen
- Direkte Lenkübertragung
- Wesentlich besseres Handling
- Perfektes Fahrverhalten und -gefühl
- Aus dem vollen Dural-Alu gefräst
- Mit Inbus-Schraubensatz
- Neu: jetzt in "plain ribbed" ohne Schriftzug.



“Vintage pure”

Ein treffiger Grund für das sich aufschwingende Fahrwerk der SR liegt, neben den labilen Standrohren, insbesondere an den labbrigen Gabelbrücken. Die untere Stahlbrücke glänzt nicht gerade durch Stabilität und Schönheit. Und die obere hat an jeder Seite nur eine Klemmschraube.

Diese NC-gefrästen Brücken halten die Standrohre fest im Griff und geben der Gabel ungeahnte Stabilität, die sich in jedem Fahrbereich bemerkbar macht.

Präzise und ohne störende Schwingungen läßt sich die SR in jede Kurve werfen. Das Fahrwerk wirkt wesentlich straffer.

Die Optik: Schlicht, rein technisch und beeindruckend massiv, - eine Augenweide für jede SR.

Die Gabelbrücken wurden in jeder Hinsicht üppig dimensioniert, so daß sie zur Aufnahme dickerer Standrohre auch noch weiter aufgespindelt werden darf (bis 43mm).

Besonders hochwertiges Aluminium, darf uneingeschränkt poliert werden. Alu-Seidenglanz.

Komplett mit Innensechskant-Schraubensatz und Herstellerbescheinigung zur Eintragung in die Fahrzeugpapiere. Made in Germany.

Gabelbrücke oben

Natürlich paßt auch hier unsere VA-Lenkkopfschraube.

Komplett mit, Schraubensatz und allen Originalanschlüssen.

Best.Nr.: 1622043 **nur 389,--**

Gabelbrückenset unten

Komplette Einheit, mit VA-Lenkrohr, Dinstanzscheiben套 (zur genauen Anpassung auf alle SRs) und Schraubensatz.

Best.Nr.: 1622045 **nur 489,--**

**“Vintage Racer”**

Die perfekte Ergänzung für jeden sportlichen Umbau, der die oberen Lenkerverschraubungen nicht mehr benötigt (bei Verwendung von Stummellenkern).

Ähnlich wie das Original (Guß), jedoch poliert, an verschiedenen Ecken verstärkt und inklusive neuer Lenkkopfschraube.

Alle übrigen Halteaufnahmen sind wie beim Original.

Made by Daytona.

Best.Nr.: 1622046 **229,--**

**Lenkungsämpferkit**

Wer seine SR zügig bewegt und/oder schwer belädt, bringt mit diesem Lenkungsämpferset endlich Ruhe ins Fahrwerk. Kein Lenkerflattern ("Shimmy"-Effekt) oder Lenkerschlagen ("Kick-Back"). Das Aufschaukeln in langezogenen Kurven wird drastisch eingeschränkt und die Gabel wird endlich beruhigt. Besonders empfehlenswert in Kombination mit dem Telefix-Gabelstabi. Präzise (7fach) einstellbar, kann die Wirkung auf jede Situation feinfühlig eingestellt werden. Ölstromdämpfer, mit eloxiertem Aluminium-Gehäuse und Alu-Haltekit. Lieferung ähnlich Abbildung. Mit TÜV.

Best.Nr.: 1622051 **159,80**

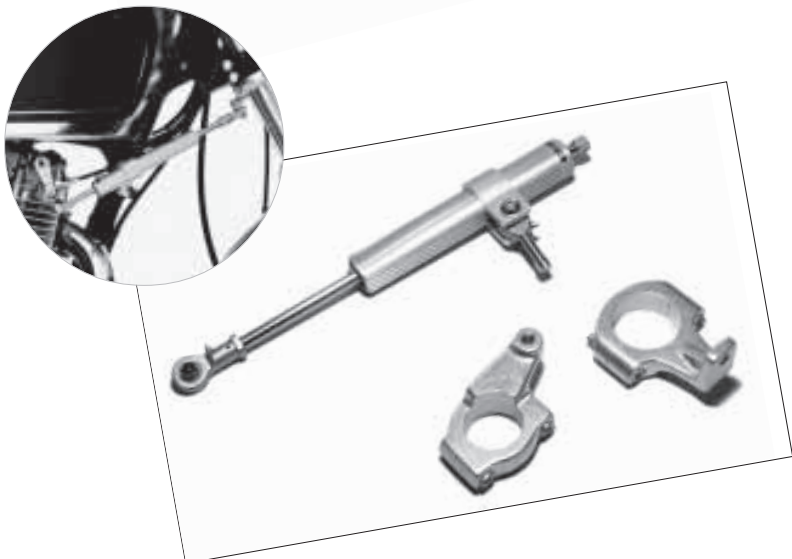

Sitzbank "Vintage"

Der Hammer !

Noch nie war eine Sitzbank auf Anhieb so beliebt ! Sehr flache und kurze Doppelsitzbank, die genau den verfügbaren Platz ausnutzt.

Die scharfe Optik und das unbeschreibliche Fahrgefühl, das von der tiefen Sitzposition profitiert und den Schwerpunkt sehr tief nach unten bringt, begründen den großen Erfolg dieser Sitzbank.

- Perfekte Ergonomie und tadelloses Finish.
- Original-Befestigungspunkte und -Aufnahmen.
- Konturgenau gegossener Spezial-Schaumstoffkern für guten Tourenkomfort.
- Aufwendig verarbeiteter Bezug, ohne drückende Naht im Oberschenkelbereich.
- Anbau wie Original-Sitzbank.
- Mit abschraubbarem Beifahrer-Halteriemen (Haltebügel entfällt).
- Mit vorderen Haltern.
- Made in Germany
- TÜV-Eintragung nicht erforderlich.



Neu 2000: Der Schaumstoffkern ist nun progressiv aufgebaut. Eine weiche obere Schicht paßt sich optimal dem Gesäß an und die darunterliegende, straffere Schicht gibt einen hervorragenden Langstreckenkomfort.

Hinterer Rahmenquerbügel der 78er/79er SR's muß entfernt werden. Wir haben bewußt darauf verzichtet, da der Soziuskomfort enorm eingeschränkt wäre oder die Sitzbank hinten arg hoch bauen würde.

Made in Germany. 5 Jahre Garantie.

Komplett mit vorderen Haltern (hintere Gummiblöcke werden vom Original übernommen).

Für Original-Tank Best.Nr.: 1622020 289,--

Neu: Spezialausführung für Gold-Star - Tank (auf Tankkontur angepaßt). Best.Nr.: 1622035 298,--



Neu 2000

mit progressivem Kern



Zitat aus MOTORRADFAHRER 6/98

"... Das breite Grinsen nimmt aber auch unter dem Jet Helm zu. Allein die Sitzposition hat schon etwas geniales. . ."



Zitat aus M0 9/98:

"... Flache Bank, so mögen's die SR-Fans. Man fühlt sich mit dem Bike mehr verwachsen, vom besseren Aussehen ganz zu schweigen. . ."



Neu 2000
mit progressivem Kern



"Vintage Comfort"

Die bequemste Touren- und Classic-Sitzbank für die SR ! Endlich eine Alternative, die zeitgemässen Komfort mit klassischem Outfit kombiniert.

Die aufwendig gearbeitete Unterkonstruktion nutzt jeden Millimeter zur Erhöhung der Polstertiefe aus. So konnte die tiefere Sitzposition realisiert werden, die entscheidend zu einem völlig neuen Gefühl des "in der Maschine" sitzens beiträgt. Der Schwerpunkt geht nach unten und die SR wird noch handlicher.

Ein ganz neues Fahrgefühl, in schlanker und bequemer Form. Sehr strapazierfähiger und edler Kunstlederbezug. Mit abschraubbarem Sitzbankriemen (Heckreling kann entfallen).

Diese Sitzbank ist unsere wärmste Empfehlung für genußreiche Tourenfreuden.

Hinterer Rahmenquerbügel der 78er/79er SR's muß entfernt werden. Wir haben bewußt darauf verzichtet, da der Soziuskomfort enorm eingeschränkt wäre oder die Sitzbank hinten arg hoch bauen würde.

Neu 2000: Der Schaumstoffkern ist nun progressiv aufgebaut. Eine weiche obere Schicht paßt sich optimal dem Gesäß an und die darunterliegende, straffere Schicht gibt einen hervorragenden Langstreckenkomfort.

Made in Germany. 5 Jahre Garantie.

Komplett mit vorderen Haltern (hintere Gummiblöcke werden vom Original übernommen). TÜV-Eintragung nicht erforderlich. alle SR's Best.Nr.: 1622021 298,--



Classic Höcker

Schlanker und aufs Nötigste reduzierter Classic-Höcker mit bequemer Polsterung und einfachem Anbau. Zudem gibt's noch einige sinnvolle Details:

- abnehmbare Sitzschale (Schnellverschluß).
- weich gepolstert. Skai-bezogen.
- Dreipunkt-Sicherheitsbefestigung (Alu).
- vibrationshemmende Gummidämpfung.
- Handlaminiertes GfK.
- Schlanke Betonung durch seitliche Vertiefung.
- Leicht lackierbare Oberfläche (glatt, schwarz).
- TÜV-Gutachten.

Für alle SR's Best.Nr.: 1622694 348,--

Spar-Version

Für all die Schrauber, die sich die Halterung selber machen (einfach), haben wir die preisgünstige Alternative, die unterm Strich viel Geld spart. Mit Polster und Materialgutachten.

Best.Nr.: 1622694/1 289,--



Inklusive aufwendig gepolsterter und Skailederbezogener Sitzschale

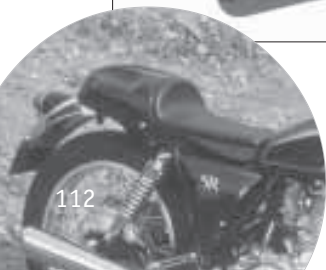

Daytona Sattel

Der Knaller von Daytona.

Endlich ein genau auf die SR angepasster Sattel, der vernünftigen Komfort mit einer hervorragenden Sitzposition und Verarbeitung verbindet.

Im klassischen H.D.-Style paßt der Sitz zu jeder Art klassischer Umbauten.

Der Versuch, teure Original-Repliken (z.B.:Schwingsättel) auf die SR zu verpflanzen, ist eine aufwendige und nervenraubende Angelegenheit.

- GFK-Unterbau
- PU-Schaumstoffkern für hohen Tourenkomfort
- Kompletter Anbausatz mit Schwingaufnahmen
- TÜV-Eintragung nicht erforderlich

Hervorragende Verarbeitung und mit komplettem Anbausatz.

Exklusiv bei Wunderlich.

Best.Nr.: 2122020 498,--



Daytona Brötchen

Der passende Soziussitz zu den Sätteln.

Anders als fummelige Universallösungen, ist dieses Brötchen maßgeschneidert und absolut passgenau. Die Schutzblechkonturen sind genau ausgespart und der aufwendige Haltekit verhindert die Beschädigung (Durchbiegen oder Abriss) des Schutzbleches.

- GFK-Unterbau.
- PU-Schaumstoffkern für guten Komfort.
- Aufwendiger, stabiler Haltekit.
- Abnehmbarer Beifahrer-Halteriemen.
- TÜV-Eintragung nicht erforderlich.

Hervorragende Verarbeitung. **Exklusiv bei Wunderlich.**

Best.Nr.: 2122022 378,--

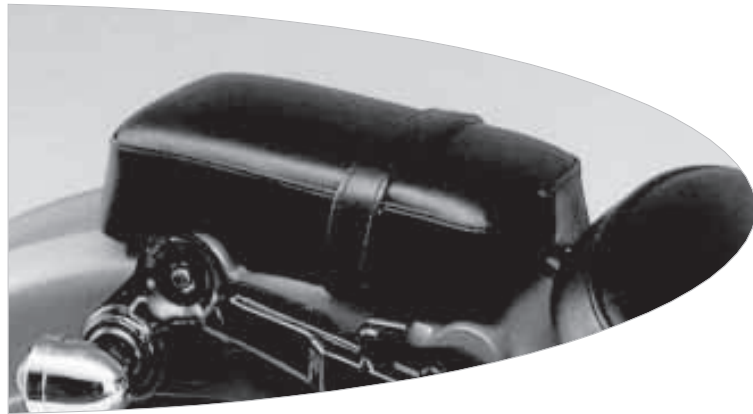

Daytona Heckgriff

Nach Wegfall des Beifahrer-Haltebügels weiß man nicht mehr so recht, wo es Halt zum Aufbocken oder Festhalten gibt.

Sehr gut verarbeiteter, verchromter VA-Heckgriff kann beidseitig verwendet werden, gibt sicheren Halt und wertet die SR auch hier sinnvoll auf, da das unschöne Rahmenheck, zumindest auf der Seite, nicht mehr so unangenehm in's Auge fällt. Komplet mit Schrauben. **Exklusiv bei Wunderlich.**

Best.Nr.: 2122011 54,80



Exklusiv bei

Wunderlich

das Original

"Gold-Star" - Rastengummis

Die leichte Alternative zu den Originalgummis, mit erhöhter Schräglagenfreiheit, haltbarer Gummimischung und fest anschraubbar.

Die klobigen Originale weichen diesen schlanken und originellen Rastengummis, die genau dem englischen Vorbild nachgebildet wurden.

Best.Nr.: 2122028 Satz 59,50

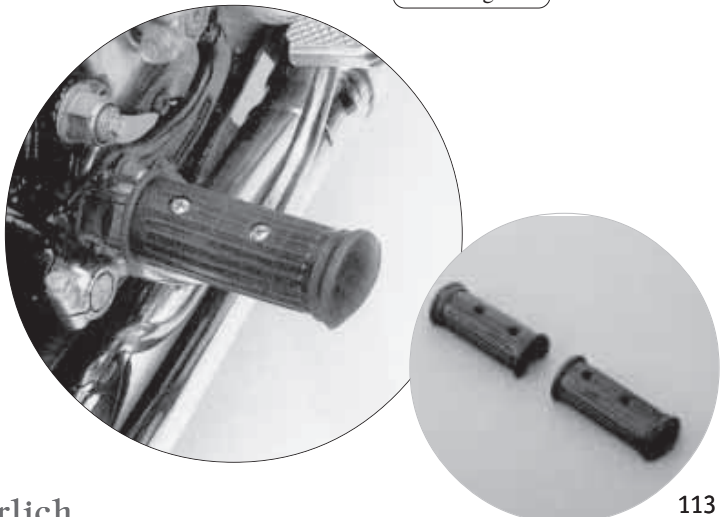



BRITISH TOURING CLASSICS

Der klassische Höhepunkt für die SR, mit dem Flair einer Triumph und der beste Touren-Sport-Tank.

Runde Linien, perfekte Verarbeitung und fünf Jahre Garantie. Das sehr gute Breiten-/Höhenverhältnis garantiert optimalen Knieschluß und Komfort für jede Körpergröße. Es eröffnen sich ganz neue Kurvenfreuden. Die SR lässt sich nun endlich in die Kurve "hineindrücken".

Wir haben bewußt auf jede Vertiefung verzichtet, da ein ergonomischer Knieschluß durch eine glatte, auf die Sitzbank abgestimmte Flanke ermöglicht wird.

Es dürfte sich rumgesprochen haben, daß so mancher Billigtank sein Geld nicht wert ist, weshalb wir nur auf höchste Qualität setzen und 5 Jahre Garantie geben.

2mm starkes, tiefgezogenes Aluminium, vom Altmeister Reinschlüssel zusammengefügt. Der paßt in jeder Beziehung. Made in Germany. Und als besonderes Bonbon gibt es noch eine Version mit Fliegertankverschluß, die mit einer perfekten Ergonomie (Tankrucksackmontage!) aufwartet und eine nochmals verfeinerte Optik bietet. **20 Liter Inhalt.**

Neu: Jetzt auch poliert erhältlich !

Normalausführung

Mit TÜV-Gutachten (unlackiert, inkl. Tankdeckel).

Best.Nr.: 1022020 798,00

Mit Fliegertankverschluß

Komplett versenkter Flieger - Tankdeckel. Diese englische Erfindung unterstreicht nochmals Klassik und Eleganz. Die integrierte Form erleichtert die Tankrucksackmontage ungemein. Sehr aufwendige Ausführung, mit einer vollkommen verdeckten Entlüftung (Ausgang unterm Tank).

Best.Nr.: 1022024 848,00

Hochglanzpoliert

Für den zünftigen Scrambler - Umbau, wie die GS-Maschinen der 50er- und 60er-Jahre.

Da der Tank aus sehr dickwandigem Aluminiumblech unter hohem Druck gepresst und anschliessend verschweißt wird, muß dieser aufwendig per Hand poliert werden. Mit größter Vorsicht entsteht nach einem intensiven Schleifgang und insgesamt fünf Polierschritten der edle und homogene Glanz.

Tip: Viele alte GS-Maschinen hatten nur polierte Seitenflächen im Bereich der Knieschlüsse. Auf Wunsch liefern wir Ihnen gerne den Tank auch teilpoliert. Dadurch reduziert sich der Aufpreis ganz erheblich.

Aufpreis für komplett polierten BTC-Tank

Best.Nr.: PL 10 248,-



Exklusiv bei

Wunderlich

das Original

GOLD - STAR

Dieser in Japan gefertigte Tank ist außerordentlich stabil verarbeitet und unterscheidet sich in der Ausführung (**tiefgezogen**) und Solidität grundlegend von bisherigen Versionen (wenn Billiglösungen die ersten Lecks bekommen, wissen Sie was wir meinen). Schon am Unterbau unterscheidet sich dieser Tank von Bastellösungen. Der Tank ist so ausgelegt worden, daß auch Stummellenker oder Stangen genutzt werden können (bei bisherigen Versionen stießen die Lenkerarmaturen gegen den Tank). Eine wunderschöne, britische Linie entsteht, die von der serienmäßigen Hochglanzpolitur unterstrichen wird.

Mit einem Spezial-Klarlack überzogen, behält die Politur auch über Jahre ihren Glanz.

Serienmäßig mit poliertem, abschließbarem Fliegertankverschluß im Stil der 50er (Maserati-Style-Verschluß). Ein kompletter, solider Anbausatz mit Anleitung liegt jedem Tank bei.

Auch in der Presse war zu lesen, daß von Billigtanks Abstand zu nehmen ist, weshalb wir nur das **stabile Original von Daytona** liefern.

Mit TÜV. Ehrliche 17 Liter Inhalt. Für alle SR's passend.

In eigener Sache: Leider zwang uns der rasant gestiegene Yen-Kurs zur Preisanpassung. Dank hoher Vorräte konnten wir im letzten Jahr noch zum alten Preis liefern. Sollte der Yen wieder sinken, werden wir den Preis schnellstmöglich anpassen.

Best.Nr.: 1022025 1398,--

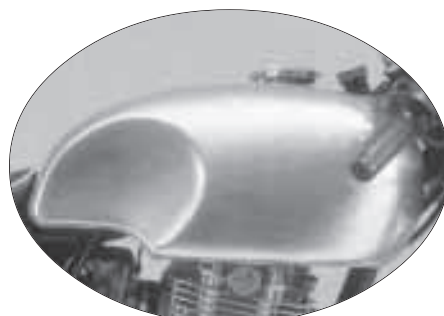
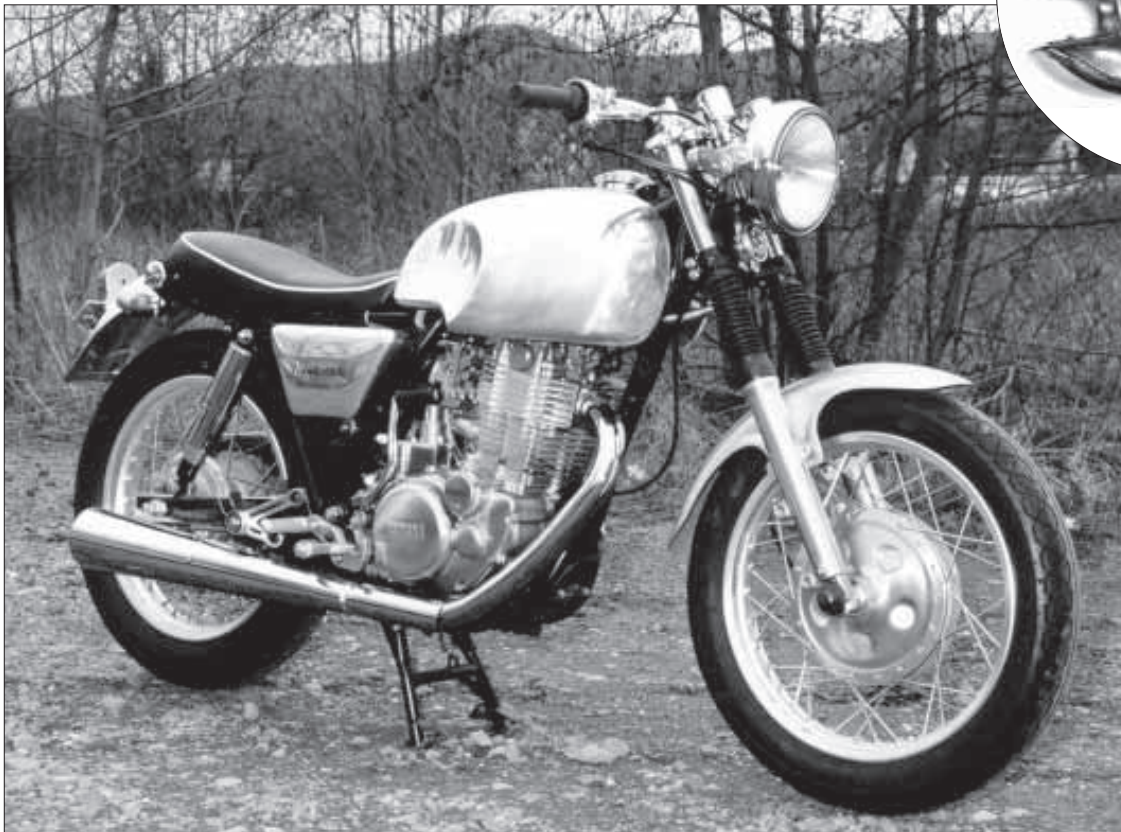

Tankzubehör
gibts unter
"Tank"

Wunderlich

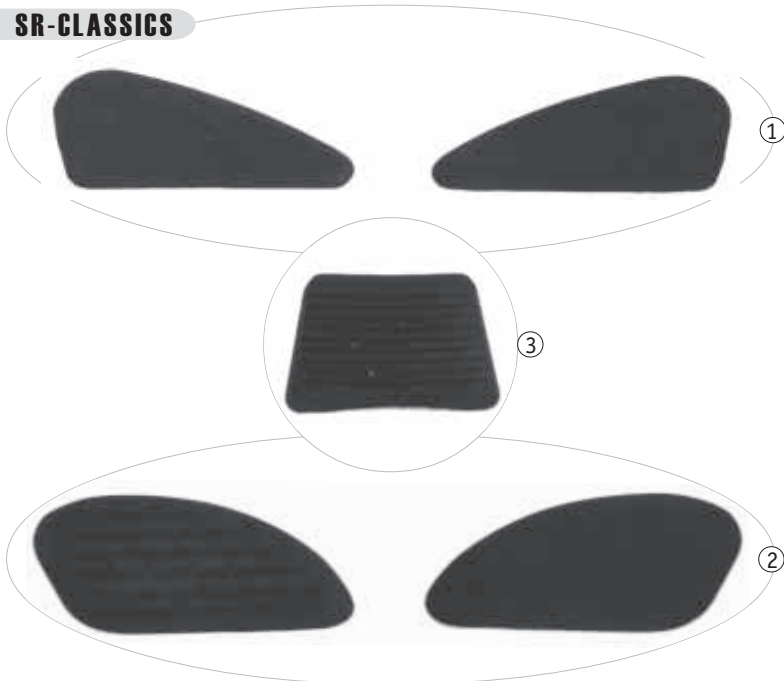

Classic Tankpads

Ein effektiver Schutz vor Kratzern, aber auf das Nötigste reduziert und ungemein stilvoll. Für alle SR (Original- und Alu-Tank), aus griffigem Gummi mit schön verrippter Oberfläche. Selbstklebend, mit **vollflächiger 3M-Klebefolie**. Preise per Satz. Farbe: schwarz.

Klein (16,5 x 12,5 cm). Abb.1.	Best.Nr.: 1022033	24,80
Groß (18,5 x 19,5 cm). Abb. 2.	Best.Nr.: 1022034	29,80
Mittelschutz . Gegen Reissverschlußkratzer. Abb.3	Best.Nr.: 1022035	13,90

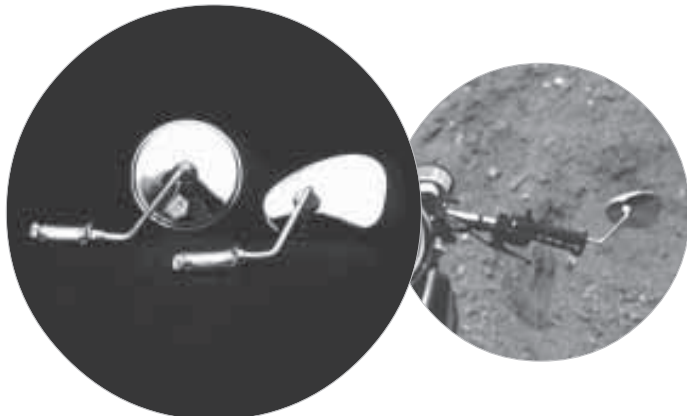

Lenkerenden-Spiegel

Die klassischen Spiegel aus der frühen Motorradgeschichte. Preise per Stück.

Ovale Form -hochglanzverchromt		
links	Best.Nr.: 8410046	12,80
rechts	Best.Nr.: 8410047	12,80
Runde Form -Edelstahl poliert		
links	Best.Nr.: 8410048	15,80
rechts	Best.Nr.: 8410049	15,80



Vintage Schwenkspiegel

Der echte Schwenkspiegel aus verchromtem Zink-Druckguß. Im Falle eines Sturzes kann der Spiegel wegschwenken (daher auch „Schwenkspiegel“). Traditionell gibt es den Spiegel nur für links (ansonsten wäre die SR auch zu breit). Original von Busch&Müller. Für alle Stahl-Lenker geeignet.

links	Best.Nr.: 1522011	29,80
-------	-------------------	-------

Polierte

Brems- und Kupplungshebel

Alu-Hebel in Sonderlegierung, hochglanzpoliert und mit Klarlack überzogen .

Bremshebel		
für Trommel	Best.Nr.: 4158309	12,80
für Scheibenbremse	Best.Nr.: 4122019	12,80
Kupplungshebel	Best.Nr.: 4124001	12,80

SR - Sturzbügel finden Sie unter "Schutz"

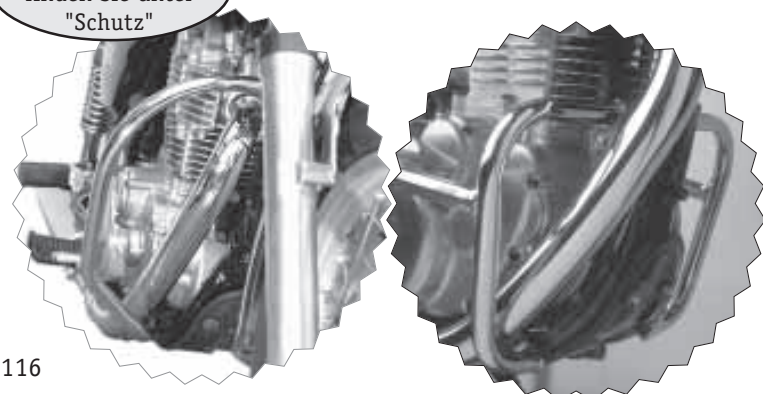

Daytona - "Classic"

Der Classic-Kotflügel, exklusiv für die SR. Schwungvoll, tief heruntergezogen und verdammt gut verarbeitet, erinnern diese Kotflügel an frühere H.D. - Originale, passen jedoch zu jeder Art von Cruiser und Touring-Sport -Umbauten.

Exklusiv und paßgenau für die SR entwickelt, -das ist der Unterschied zu billigen Bastellösungen. Ohne Rücklicht und den vorderen Zulassungsträger. Ohne TÜV (eine Eintragung ist jedoch meist möglich).

Komplett mit Anbauteilen (unlackiert).

vorne	Best.Nr.: 2122023	298,--
hinten	Best.Nr.: 2122024	348,--



Exklusiv bei

Wunderlich

das Original

Daytona - "Gold-Star" VA

Kurz, knapp und die richtige Ergänzung für den heftigen Sportumbau.

Leichte, auf das Nötigste reduzierte VA-Schutzbleche, die im Aussehen und Finish selbst die englischen Vorbilder in den Schatten stellen.

Die extrem gute Verarbeitung und der liebevolle, umfangreiche Anbausatz rechtfertigen den kostspieligen Import. Auch diese Kotflügel sind durchweg SR-Sonderanfertigungen (Bleche und Anbausatz).

Hinten mit Mini-Lucas-Style -Rücklicht (inkl. Aluhalter) und Nummernschildhalter mit Rückstrahler. Ohne TÜV (eine Eintragung ist jedoch meist möglich).

vorne (für 18 Zoll)	Best.Nr.: 2122026	298,--
hinten	Best.Nr.: 2122027	379,--



Wunderlich

Alu-Bremslochabdeckungen

Da die Original-Bremslochabdeckungen der SR 500 T nicht gerade mit Schönheit geschlagen wurden, haben wir einen Alu-Satz gefertigt. Die unansehnlichen Gummiabdeckungen weichen glänzendem Aluminium und geben der Trommel das letzte Finish. Es entsteht eine brillante Einheit, die in wenigen Minuten installiert ist. **Komplettsatz (5 Stück).**
Best.Nr.: 1622132 14,80

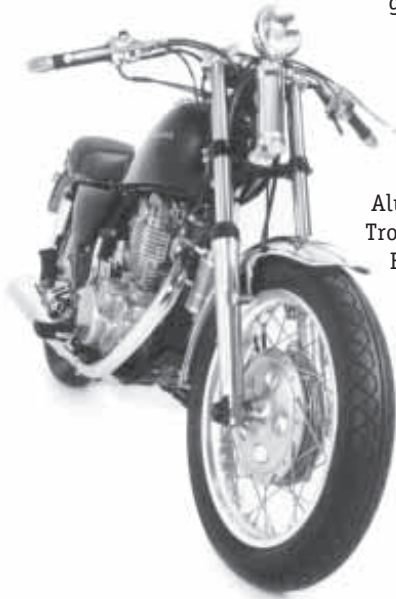

Thumper - fender

Die Kunst des Weglassens konsequent durchdacht ! Kurz schlicht und schön -mit viel handwerklichem Geschick aus GfK gefertigt. Kein Flatterblech. Dickwandig und solide. **TÜV-frei. Keine Eintragung notwendig.** Unlackiert.

Best.Nr.: 1622697 79,--

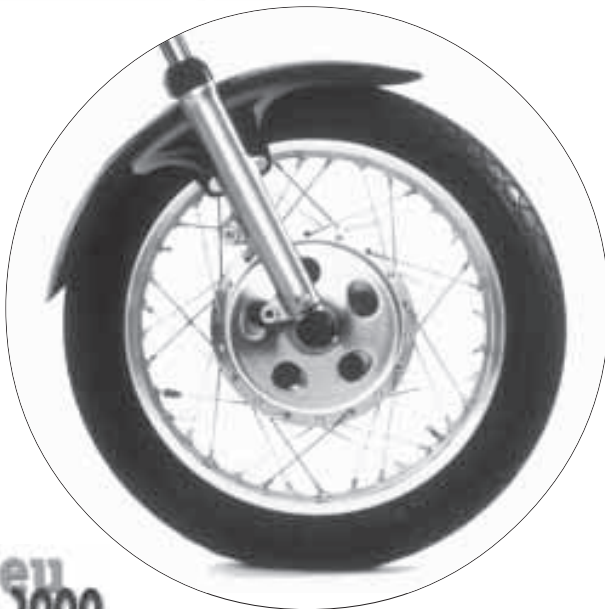

Neu
2000



EBC "Pro-lite" Bremsscheiben

Wesentlich bessere Verzögerungswerte und eine hohe Lebensdauer. Aus hochwertigem HPSR-Stahl gefräst. Das schlechte, teigige Ansprechverhalten weicht einem harten Biss, den wir sonst nur von der Doppelscheibe her kennen. Die extrem höhere Stabilität macht Schluß mit den häufig gewellten Originalscheiben und läßt nie wieder Fading aufkommen. Die schwimmende Lagerung paßt sich optimal an den Belag an. **Komplett mit ABE.**

Best.Nr.: 1622133 nur 398,--

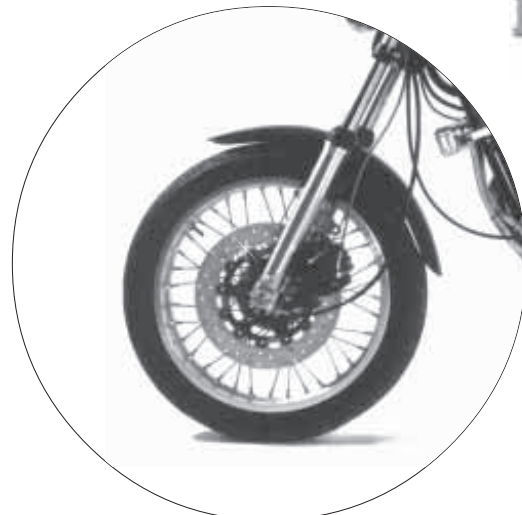
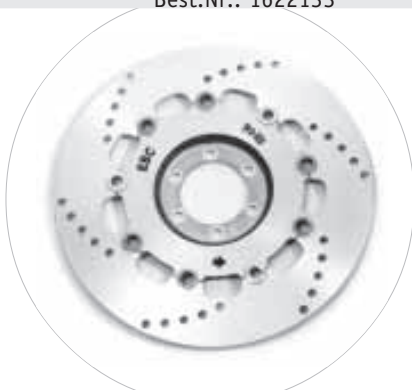

Neu
2000

SR - Superior

Kaum einem Teil kann so viel Perfektion nachgesagt werden wie dieser Rastenanlage, die in jedem Detail penible Genauigkeit präsentiert:

- Spielfreie Kugel-Gelenklager
- Direkte Bremsbetätigung -ohne Umlenkung
- neue Bremsstangen-Anlenkung
- Rechte Raste für Kickstarterweg klappbar
- Sinnvolle Kickstarter-Wegbegrenzung (schützt das Ausklinkblech)
- Geschmiedete Aluminiumhebel und -rasten
- NC-gefräste Aluminiumgrundplatten
- Feinjustierung für Hebelstellung
- Leichter Einbau

Für alle SR 500 - mit TÜV.

Best.Nr.: 1622701 498,--



Lucas Austausch - Sportrasten

Die Originalrasten sind nicht gerade ein Augenschmaus. Wer nicht unbedingt eine zurückverlegte Raste braucht, jedoch die Optik radikal verbessern will, kann dies mit den ausnehmend hübschen Lucas-Rasten realisieren.

Besonders schön an diesen Rasten ist die Schlichtheit, die zu jedem Sportumbau paßt.

Die Rasten werden einfach gegen das Original ausgetauscht. Super leicht und "Made in Germany".

Hochwertige Aluminiumlegierung, NC-gedreht und eloxiert. Die Aufnahmen sind CNC - gefräst.

Durch feine Rändelung fallen Kratzer in dieser Fläche nicht unangenehm auf.

Die Rasten setzen sich aus Gelenk und Raste zusammen (z.B.: Ein kompletter Rastensatz für den Fahrer besteht aus einem Satz Gelenk und einem Satz Rasten). Bitte bei Bestellung beachten. Sehr leichter Anbau. **Mit ABE** (Eintragung entfällt).

Für alle SR 500.

Gelenksätze (2 Stück)

Fahrer Best.Nr.: 1622150 59,80

Beifahrer Best.Nr.: 1622155 59,80

Rastensätze (2 Stück)

silbern eloxiert Best.Nr.: 1622140 69,80

gold eloxiert Best.Nr.: 1622145 69,80

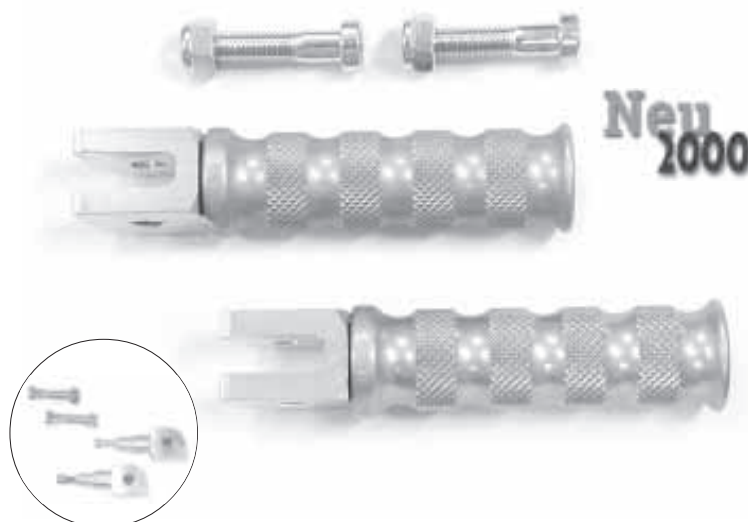

Vorverlegte Rastenanlage

Die durchdachte und coole Rastenanlage von FS.

In jedem Detail durchdacht und mit einem hervorragenden Fahrverhalten.

- 20 cm Vorverlegung.
- Optimales Fahrverhalten durch optimierte Rastenhöhe.
- Vollverchromter Träger, Rasten und Umlenkhebel.
- Edelstahl-Gestänge.
- Unsichtbare Trichterschmiernippel.
- Spiel- und wartungsfreie Gleitlager.
- Klappbare Rasten.
- Inklusive zwei unterschiedlicher Rastengummi-Designs.
- Geringer Montageaufwand.

Mit dem beiliegenden Rastengummi-Sortiment können Sie Ihre Anlage optisch individuell gestalten.

Tip: Der Brems-Umlenkhebel führt passgenau um den Original-Auspuff. Bei verschiedenen Zubehörauspuffen kann der Umlenkhebel problemlos nachgebogen werden.

Best.Nr.: 1622041 548,—



Original-Rasten
& -Teile gibts unter
"Raste"

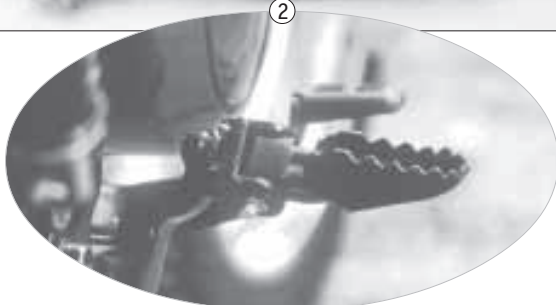
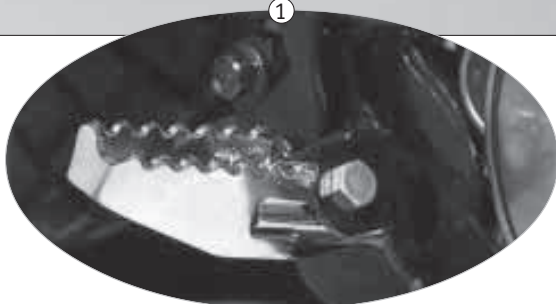

KralLEN - Fußrasten

Endlich der XT, was der XT geziemt. Hier werden die FüÙe "gekrallt" und ein Abschmieren mit delikaten Verletzungsgefahren wird nun unmöglich. -Die Familie wird's danken. Die Verzahnung ist so gehalten, daÙ die Stiefelsohle nicht zerstört wird, aber dennoch bester Halt sicher ist.

Kijima - KralLENrasten (Abb.1)

Verchromte, rostgeschützte Kijima-RastEN (das Original). Made in Japan. **2 Jahre Garantie !**

Verchromt, mit Schraubensatz.

Für XT 600 + E/K , Ténéré und SR 500.

chrom	Best.Nr.: 1644040	Satz 34,80
-------	-------------------	------------

Standard - KralLENrasten (Abb. 2)

Für den normalen Einsatz, wo Griffigkeit und gute Stabilität gefragt sind. Wir empfehlen diese RastEN für den gemäßigten Enduroeinsatz, da die RastEN bei Sprüngen im Stehen verbiegen können.

Für XT 600 + E/K , Ténéré und SR 500.

Schwarz	Best.Nr.: 1644028	Satz 17,90
---------	-------------------	------------

XT 500 original TT-Ersatzteil- (Abb.3)

Aufwendige Massivausführung - die passen wirklich!

Satz (rechts + links)	Best.Nr.: 1758302	98,-
links	Best.Nr.: 5832741100	49,90
rechts	Best.Nr.: 5832742100	49,90

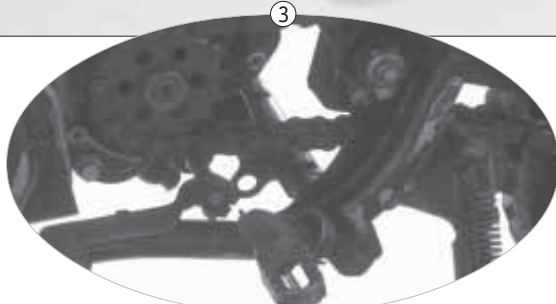
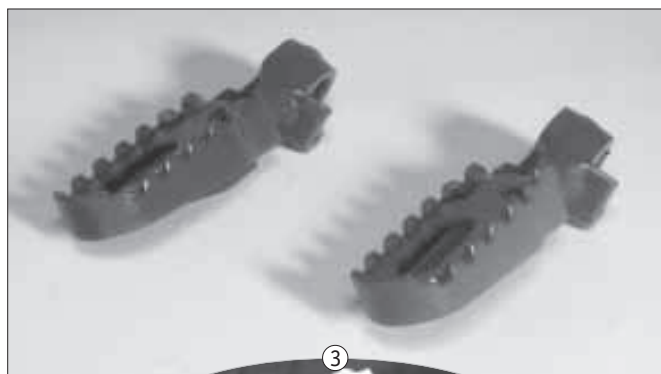

FußrastEN TT-Type

Für ausserordentlich hohe Belastungen und maximalen GrIPP. Original TT 600-Ersatzteil.

Passt an alle XT 550/600/660 und Ténéré (Nase an der Raste muß weggefeilt werden, damit sie an den XT/Ténéré klappbar ist).

rechts	Best.Nr.: 1657410	34,80
links	Best.Nr.: 1657411	39,80



Fahrerfußrasten

Originalteile. Preise per Stück.

Krallenfußrasten komplett TT 600 S-/E-/R-Originalteil.

rechts	Best.Nr.: 1657410	34,80
links	Best.Nr.: 1657411	39,80

Fußrastengummi

Grundelement (Abb.2) auf Anfrage lieferbar.

SR 500	Best.Nr.: 1622130/1	16,90
XT 500 (Abb.1)	Best.Nr.: 1657464	15,90
XT 550/600 (Abb.1)	Best.Nr.: 1657464	15,90

Fußrastenzubehör XT 500

Fußrastensplint. Da dieser beim Ankicken oft wegfliegt, hier als preiswerter Vorratssplint (extra hart).

(Abb. 3)	Best.Nr.: 9160930020	1,80
----------	----------------------	------

Unterlegscheibe. Das dicke, stabile Original

(Abb.4)	Best.Nr.: 1658334	6,90
---------	-------------------	------

Fußrastenfeder (Abb.5)

rechts	Best.Nr.: 1658332	6,90
links	Best.Nr.: 1658333	6,90

Fußrastenhalter. (Abb. 6) Mit Innenvielzahn zur Befestigung der Rasten am Rahmen.

rechts	Best.Nr.: 1658330	69,--
links	Best.Nr.: 1658331	69,--

Fußraste komplett SR 500 (Abb.7)

Komplette Einheit mit dem Fußrastenträger, der an den Rahmen geschraubt wird. Für alle SR 500.

links	Best.Nr.: 2J22741001	59,80
rechts	Best.Nr.: 2J22742002	59,80

Befestigungs-Schraubeneinheit SR 500 (Abb.8)

links&rechts gleich	Best.Nr.: 1622049	à 14,80
---------------------	-------------------	---------

dazu passende Hutmuttern:

VA	Best.Nr.: 1587A2-6	à 1,93
Verzinkt/chromatiert	Best.Nr.: 1587Z-6	à 1,10
Vernickelt(wie Chrom)	Best.Nr.: 1587N-6	à 1,47
selbstsich., verz.	Best.Nr.: 986Z-6	à 1,68

Gummilager Raste/Rahmen SR 500 (Abb.9)

	Best.Nr.: 1622050	à 7,90
--	-------------------	--------

Beifahrerfußraste

Hier vertrauen wir nur auf das Original.

SR 500 (Abb.10)

Komplette Fußraste.

links	Best.Nr.: 1622130	à 59,80
rechts	Best.Nr.: 1622129	à 59,80

Beifahrer -Fußrastenausleger

Alugrundplatte zur Aufnahme der Beifahrerfußraste.

SR 500 (ab Bj.84)

links	Best.Nr.: 48U2744200	127,90
rechts	Best.Nr.: 48U2744300	129,80

XT 500 / 550 (Abb.11)

Komplette Fußraste. Kein wackliger Nachbau !

für links & rechts	Best.Nr.: 1657192	à 18,90
--------------------	-------------------	---------

XT 600 & Ténéré (Abb.12)

Die Beifahrerfußrasten für XT 600/Ténéré gibt es nur in Einzelteilen.

Fußrasten-Grundelement (für links & rechts gleich)

(Abb. 12a)	Best.Nr.: 1644202	à 14,80
------------	-------------------	---------

Fußrastengummi (für links & rechts gleich)

(Abb. 12b)	Best.Nr.: 1644201	à 7,90
------------	-------------------	--------

TT 600 S, E und R (ohne Abb.)

rechts	Best.Nr.: 1644209	59,--
links	Best.Nr.: 1644210	59,--

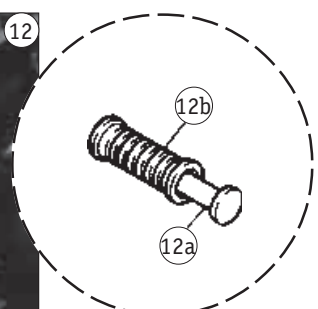
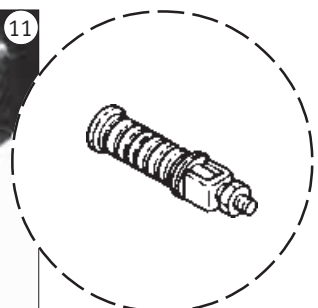
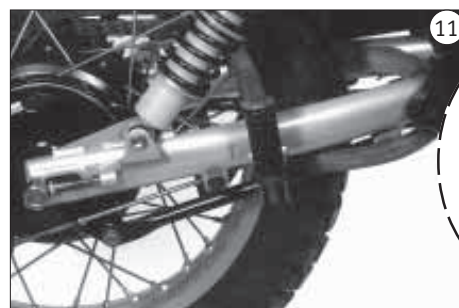
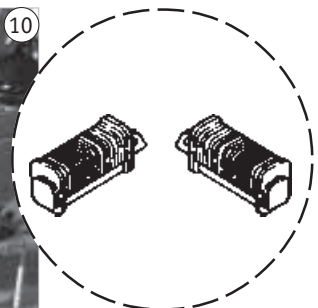
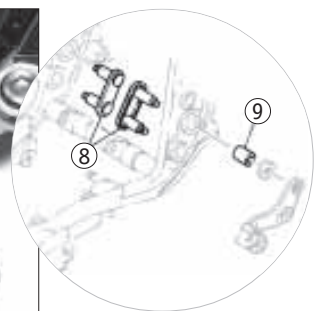
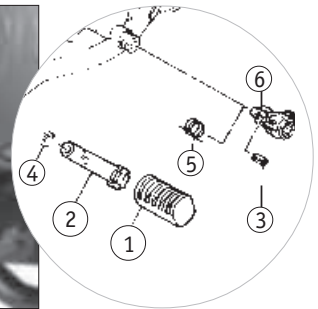
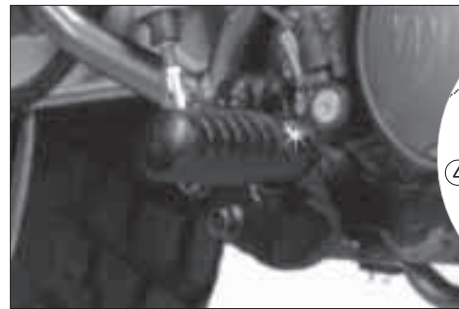

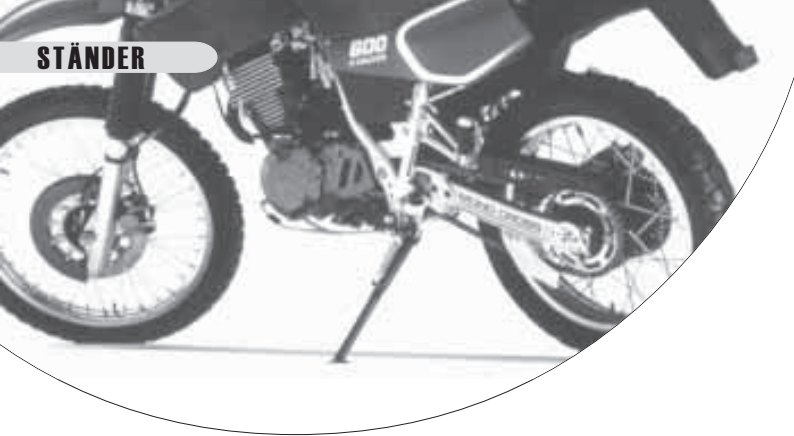

Seitenständer & -teile

Seitenständer (Abb.1)

XT 500	Best.Nr.: 4E5273110033	74,80
SR 500	Best.Nr.: 1JN2731100	98,50
TT 600 S ('90-)	Best.Nr.: 1644138	98,50
TT 600 E ('94-)	Best.Nr.: 1644139	79,80
TT 600 R ('97-)	Best.Nr.: 1644147	79,80
XT 600(Bj.85 bis '89) & Ténéré(Bj.85 bis '87)	Best.Nr.: 55W2731100R4	98,50
XT 600 E/K & Ténéré(ab Bj.88)	Best.Nr.: 3AJ2731100R4	98,50

Seitenständer-Befestigungsschraube (Abb.2)

Mit integriertem Stift zur Umlenkung der Feder.

XT 500

bis Bj.79	Best.Nr.: 1U42731700	15,80
ab Bj.80	Best.Nr.: 9010910494	15,80
TT 600 (-89)	Best.Nr.: 1644142	19,80
TT 600 S+E ('90-)	Best.Nr.: 1644142	19,80
TT 600 R ('97-)	Best.Nr.: 9010512616	16,90
XT 600('87-) auch E/K	Best.Nr.: 9010512616	19,80
Ténéré('86-)	Best.Nr.: 9010512616	19,80

Feder - Umlenkplatte (Abb.3)

Zur Aufnahme der Seitenständerfedern.*2 Stück benötigt.

XT 500 (alle)*	Best.Nr.: 1U62731500	5,80
XT 600('87-) auch E/K	Best.Nr.: 5Y12731500	8,90
TT 600 S,E und R	Best.Nr.: 1644150	8,90
Ténéré(ab Bj.86)	Best.Nr.: 5Y12731500	8,90

Seitenständerfeder (Abb.4). *2 Stück benötigt.

XT 500 (alle)*	Best.Nr.: 1658395	à 9,80
SR 500 (alle)	Best.Nr.: 1622123	à 12,80
TT 600 ('89)	Best.Nr.: 1644141	à 18,90
TT 600 S+E ('90-)	Best.Nr.: 1644143	à 18,90
TT 600 R		
Kleine F. (Abb.4a)	Best.Nr.: 1644148	19,80
Große Feder (Abb.4)	Best.Nr.: 1644149	19,80
XT 550/600 & Ténéré (alle)		
Kleine Feder (Abb.4a)	Best.Nr.: 1644124	8,90
Große Feder (Abb.4)	Best.Nr.: 1644189	9,80

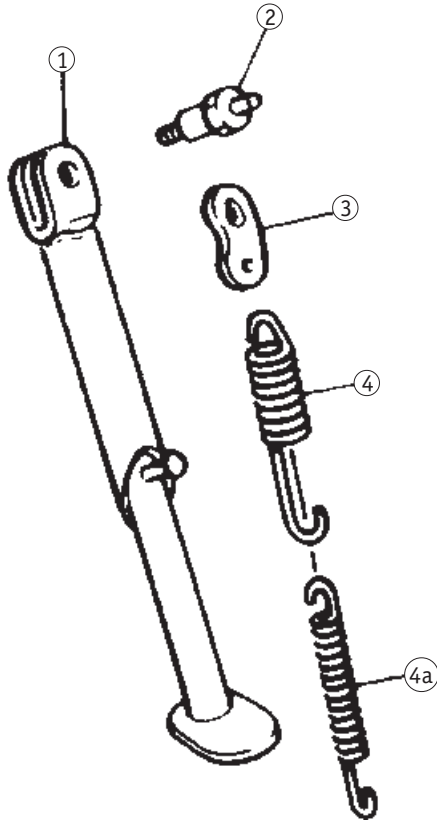

Hauptständer SR

Neueste Ausführung für alle SR's. Alle Preise per Stück.

(Abb.1)	Best.Nr.: 1622903	99,80
---------	-------------------	-------

Weitere Hauptständerteile:

Rückholfeder. Dicke, rostsichere Version. 2 Federn nötig.		
(Abb. 2)	Best.Nr.: 1622014	12,90
Befestigungsbolzen		
(Abb. 3)	Best.Nr.: 1622015	5,80
Mutter (Abb. 4)	Best.Nr.: 1622016	3,90
Anschlaggummi. Wird am Auspuff (- an extra Ausleger) eingesteckt. O. Abb.	Best.Nr.: 1622101	5,80

Hauptständer-Anschlag SR 500

Zur Montage von Auspuffanlagen ohne Hauptständer-Anschlag. Komplett mit Silent-Block.

	Best.Nr.: 2122039	29,80
--	-------------------	-------

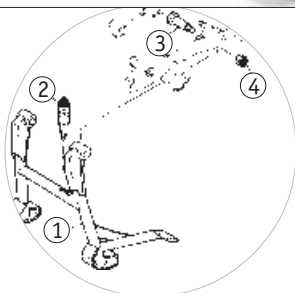

Hauptständer XT 600 E/K

Der wichtigste Ständer eines Motorrads, denn nur ein Hauptständer gewährleistet einen sicheren Stand. Für Wartungs- und Reparaturarbeiten unerlässlich. Endlich sind Reifenwechsel etc. ohne Balanceakte möglich.

Fakten:

- **Optimaler Stand bei jeder Belastung.**
- **Mit Schutzplatte (Schutz der Federbeinaufnahme).**
- **Sechs Befestigungspunkte für höchste Stabilität.**
- **Super breiter Stand-Anschlag mit Gummipuffer.**
- **Einstellbarer Anschlag.**
- **Doppel-Federpaket.**
- **Schwarz pulverbeschichtet.**
- **Dickwandiges Stahlrohr.**
- **Mit TÜV und Anbauanleitung.**
- **Made in Germany.**

Jetzt machen wir's selbst !

Da kein vernünftiger Ständer für die XT 600 E/K in Sicht ist, haben wir diesen nun selbst entwickelt.

XT 600 E/K ('90-) Best.Nr.: 1644107 189,--

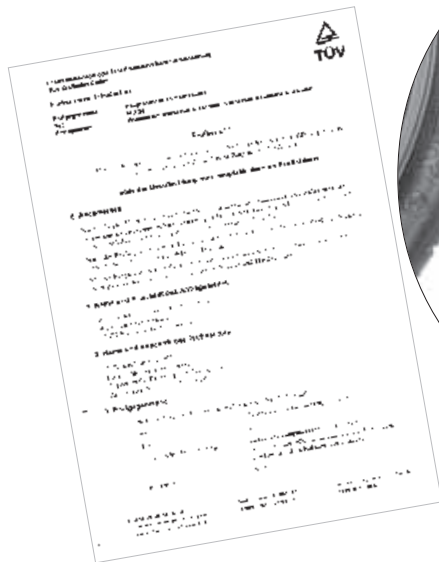

Neu
2000

Mit Anschlagpuffer
und einstellbarem
Anschlag



Hauptständer XT/TT

XT 500**	Best.Nr.: 1658301	Anfrage**
TT 600 S/E (ab '90). Ohne TÜV.		
schwarz	Best.Nr.: 1644101	Anfrage**
XT 600(bis '90) und Ténéré(alle)**		
	Best.Nr.: 1644103	Anfrage**
XTZ 660**	Best.Nr.: 1644106	Anfrage**
XTZ 750**	Best.Nr.: 1675001	Anfrage**

**Wir sind mit der Qualität (Durchbiegen !!) und Passform dieser Ständer nicht zufrieden. Die Montage ist zwar prinzipiell möglich, erfordert jedoch etwas Geschick und Geduld. Leider sind dies (zum Zeitpunkt dieser Katalogerstellung) die einzigen verfügbaren Hauptständer. Für den normalen Werkstattbedarf (Reifenwechsel etc.) würden wir Ihnen einen Montageständer empfehlen.

Wir geben es nicht auf und bemühen uns immer noch um ein stabiles und passendes Produkt. Bitte fragen Sie uns nach dem Stand der Dinge.



Magura Konifizierter Lenker

Optisch und technisch ein Highlight für die XT und TT. Magura entwickelt aus den bekannten Vorzügen eines konifizierten Lenkers einen perfekten Lenkerkit.

- Mehr als 40% höhere Stabilität
- Gelenkschonend durch Eigenfederungsverhalten
- Nur 705 Gramm Gewicht
- Neue, stabile Lenkerklammern aus leichtem Aluminium
- Mit aufgedruckter Neigungsskala für eine exakte Einstellung (in den Lenkerklammern sind entsprechende Zeiger eingearbeitet). So kann der Lenker auch nach Demontage wieder korrekt eingestellt werden.
- Original-Lenkerarmaturen können weiterverwendet werden.
- Entspannende Lenkerform
- Silbern eloxiert
- Leichte Montage
- Mit TÜV-Gutachten

Lenker (Klemmen bitte gesondert bestellen)

silbern-eloxiert Best.Nr.: 1624585 139,80

Lenkerklammersatz

Für alle XT 500/550/600/660/750 und TT 600 (alle Bj.)

silbern Best.Nr.: 1624587 89,80

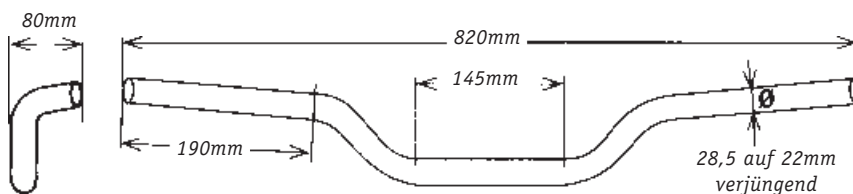

Höhe: 105mm



Alu-T

Durch die sehr komfortable Kröpfung und Höhe ergibt sich ein hervorragendes Handling und eine entspannte Haltung. Die optimale Form und Höhe entlastet die Handgelenke und gibt ein völlig neues Dampfhammer-Fahrgefühl. Keine Strebe stört den Zündschloßzugang. Die extrem dickwandige Ausführung erlaubt auch derbe Einsätze und macht die Querstrebe überflüssig. Passt ohne Änderung der Züge, Bremsleitung und Zuleitungen. 800mm breit und 170mm hoch. Mit TÜV.

silbern Best.Nr.: 1624554 64,80



Alulenker

Renthal

Renthal Alu-Lenker werden aus der stärksten Aluminium-Legierung (Int. Verzeichnis 2014 T 6) gefertigt und sind für extremste Belastungen ausgelegt.

Sie sind extrem stabil, besonders leicht und fangen die Vibrationen des Motors wirkungsvoll ab. Deshalb gehören Renthal-Lenker auch zu den meistbenutzten Wettbewerbslenkern.

Wir haben hier die bevorzugte Rallye-Version gewählt, die ergonomisches Handling bietet und eine ermüdungsfreie Haltung erlaubt.

Linkes Lenkerende gerändelt, für eine bessere Befestigung des Lenkgummis. **Mit TÜV.**

Breite 800mm; Höhe 140mm. **Glanz-eloxiert.**

alu (silbern)	Best.Nr.: 1624541*	98,--
schwarz	Best.Nr.: 1624537*	98,--

Acerbis "HT 55"

Die flachere Alternative zum Renthal, mit ebenso brillanten Vorzügen. Sehr stabil und zudem preiswert.

Bietet für die XT/TT 600 (+E/K) und XTZ 660 eine hervorragende Ergonomie.

Linkes Lenkerende gerändelt, zur besseren Befestigung des Lenkgummis. **Mit TÜV.**

Breite 800mm; Höhe 120mm. **Glanz-eloxiert.**

alu (silbern)	Best.Nr.: 1624520*	nur 64,90
schwarz	Best.Nr.: 1624521*	nur 64,90

*Hinweis: Alu-Lenker haben eine sehr hohe Wandstärke, weshalb Ochsenaugen nur nach dem Aufbohren des Lenkers passen. Nur BL_1000-Blinker werden mit einem geeigneten Anbausatz geliefert.

Info

Um die Auswahl zu erleichtern, hier die Originalmaße (Höhe/Breite in mm):
XT 500 > 150/ 850
XT 550 > 117/ 825
TT 600 S/E/R > 120/800
XT 600- & Ténéré
 > 165/ 810



Stahl - Lenker

Zur optimalen Anpassung an Ihre Fahrgewohnheiten haben wir eine Auswahl an Lenkern zusammengestellt, die optimal auf die XT passen.

Dies ist eine auf das Wesentliche und wahrhaft vernünftige Maß reduzierte Auswahl, die Sie nicht zum Versuchskaninchen degradiert, sondern das Machbare widerspiegelt. Wir haben alle Lenker getestet und können dafür garantieren, daß Kröpfungen und Maße zur XT passen. **Mit TÜV.**

S (Höhe 145mm/Breite 795mm)		
verchromt	Best.Nr.: 1624503C	54,80
M (Höhe 150mm/Breite 850mm)		
schwarz	Best.Nr.: 1624504S	39,80
L (Höhe 166mm/Breite 900mm)		
verchromt	Best.Nr.: 1624505C	54,80
schwarz	Best.Nr.: 1624505S	54,80
XL (Höhe 196mm/Breite 900mm)		
verchromt	Best.Nr.: 1624506C	54,80

Originallenker :

XT 500 (orig.YAMAHA)	Best.Nr.: 1624507	59,80
SR 500 (Replik von Tomaselli), -Originalform der Modelle bis Bj.'83	Best.Nr.: 1622902	44,80



Crossbar - Pads

Der einzig effektive und preiswerte Schutz gegen Zahnleiden und andere Sturzgebrechen.

Weicher Schaumstoffkern mit bedruckter Ummantelung.

Für alle Lenker mit Mittelstrebe.

Mit Aufdruck "YAMAHA"

	Best.Nr.: 1250059	13,90
--	-------------------	-------

Mit Aufdruck "Ténéré"

	Best.Nr.: 1250060	13,90
--	-------------------	-------

Neue Version mit 3D-Aufdruck "YAMAHA"

	Best.Nr.: 1250061	16,90
--	-------------------	-------





Neu 2000

- Verzugfreie Verbindung beider Lenkeraufnahmen
- Direkte Lenkübertragung
- Wesentlich besseres Handling
- Perfektes Fahrverhalten und -gefühl
- Aus dem vollen Dural-Alu gefräst
- Mit Inbus-Schraubensatz
- Neu: jetzt in "plain ribbed", ohne Schriftzug.

Wunderlich - Lenkergripp

Die geniale Fahrwerksverbesserung. Der Lenker sollte vor Vibrationen geschützt werden. Die gummi-gelagerte Lenkeraufnahme führt jedoch, durch die zwei getrennten Lenkerklemmen, zu einem schwammigen und unbefriedigenden Fahrgefühl. Zudem verspannt sich die gesamte Konstruktion bei heftiger Belastung. Die Verbindung beider Lenkeraufnahmen mit unserer Lenkerklemme verhindert diesen Verzug und sorgt für einen direkten Kontakt zur Radführung. Das entscheidend verbesserte Fahrverhalten und Handling sind die Folge. Um Materialausbrüche zu vermeiden, jetzt aus dem Vollen, extrem zähen, Dural-Aluminium gefräst. Perfektes Finish. Mit Inbus-Schraubensatz.

Für alle XT/SR 500 und XT/TT 600 S,E / 660 / 750.

Best.Nr.: 1645001 59,80



Lenkererhöhung

Eine kaum sichtbare Veränderung, aber mit durchschlagender Wirkung:

- 25 oder 35 mm Erhöhung.
- Besseres Handling.
- Direkteres Fahrgefühl.
- Entspannte, aufrechte Sitzposition.
- Aufrechtes Stehen beim Geländeeinsatz und somit ermüdungsfreieres Fahren und bessere Kontrolle.
- Einzeln aus hochfestem Dural-Aluminium gefräst (kein Guß!).
- Made in Germany.
- **Neu, jetzt schwarz eloxiert.**
- Komplett mit Schraubensatz.



Neu 2000

In jeder Hinsicht ein enormer Gewinn an Fahrkomfort und ein besseres Handlinggefühl für alle XT/TT/XTZ und SR (nicht TT 600 R).

Einfacher, minutenschneller Umbau ohne weitere Änderungen. Durch die verbesserten Neigungsmöglichkeiten des Lenkers, kann die Sitzposition nochmals verbessert werden.

Die Verwendung der alternativen Erhöhungen richtet sich ganz nach Ihrem Geschmack.

25 mm-Erhöhung Best.Nr.: 8160094 64,80

35 mm-Erhöhung Best.Nr.: 8160047 64,80

Verstellbare Lenkererhöhung

Die Steigerung zu unseren Lenkererhöhungen.

So können Sie Ihre individuelle Höhe finden und müssen keine Riesenlenker mehr montieren.

- 20 bis 35 mm Erhöhung (20 mm Grunderhöhung und zusätzlich bis zu 15mm Erhöhung, mit je einer 5mm- und einer 10mm-Scheibe).
- Hochfestes Billet-Aluminium.

Best.Nr.: 8160281 79,80



Neu 2000

Lenkradschloß

Für alle XT 500/550/600/Ténéré & SR 500. Deutsche Modelle, wie Abb.. TÜV-zugelassenes Neimansschloß mit 2 Schlüsseln.

Mit Deckel, Niete, Feder.

Best.Nr.: 1694001 19,80

Dto. jedoch ohne Deckel, Niete, Feder.

Best.Nr.: 1694000 14,90

Für Grauimporte (ohne Abb.)

Rundes Schloß. YAMAHA-Originalteil.

Best.Nr.: 1694002 38,90



SR
-Lenker, -Gabel-
brücken + Zubehör
gibt's unter
"SR Classics"



Lenkerklemme & Zubehör

Lenkerklemmen-Schraubensatz (Abb. 1)

Hochfeste, glanzverzinkte Inbusschraubensätze zur Befestigung der Lenkerklemmen. Kompletter Satz.

XT/SR 500	Best.Nr.: 1624574	5,90
XT 550/600/ E/K /TT 600/Ténéré & XTZ 660/750	Best.Nr.: 1624578	5,90

Entlüftungsschlauchhalter (Abb.2)

Der kleine Kniff mit großer Wirkung. So ist der Schlauch der Tankentlüftung bestens gesichert. Original YAMAHA - Ersatzteil. Wird einfach an der Lenkerklemmfaust mit angeschraubt. Für alle XT/TT's

Best.Nr.: 1T22338900 4,90

Lenkerklemme oben (Abb.3). Aluklemme. Originalteil.

XT/SR 500, XT 550, TT 600 (-89), XT 600(alle), Ténéré(alle), XTZ 660/750	Best.Nr.: 1625703	á 34,80
TT 600 S/E (ab Bj.91)	Best.Nr.: 3SP2344100	á 24,80
TT 600 R (ab Bj.91)	Best.Nr.: 1644062	á 29,80

Lenkerhalter unten (Abb.4)

Schon nach einem leichten Sturz sind diese verbogen. Die Halter sollten nach einem Umkipper unbedingt geprüft werden, - Bruchgefahr! Originalteil. Preise per Stück.

XT 500	Best.Nr.: 1E62344200	nur 32,90
SR 500	Best.Nr.: 1E62344200	nur 32,90
XT 550	Best.Nr.: 3Y6234420098	nur 33,90
TT 600 (bis Bj.89)	Best.Nr.: 1E62344200	nur 32,90
TT 600 S/E (ab Bj.91)	Best.Nr.: 4AA2344201T9	nur 39,80
TT 600 R (durchgehende Haltebrücke; 1 x notwendig)	Best.Nr.: 1644060	139,--
XT 600(alle)	Best.Nr.: 3Y6234420098	nur 33,90
Ténéré(bis Bj.87)	Best.Nr.: 3Y6234420098	nur 33,90
Ténéré(ab Bj.88)	Best.Nr.: 3AJ234420098	nur 53,90
XTZ 660/750	Best.Nr.: 3AJ234420098	nur 53,90

V4A - Lenkerscheiben SR 500 (Abb.5)

Ersetzen die unansehnlichen schwarzen Originalscheiben. Für einen perfekten und glänzenden Umbau ein Muß. Insbesondere bei polierten Gabelbrücken.

Wir haben den Rand etwas tiefer gezogen, so daß die Gummielemente in der Gabelbrücke komplett abgedeckt werden. Mit unserem Polierkit sind sie leicht auf Hochglanz zu bringen. Aus widerstandsfähigem V4A, so daß sie nicht ausschlagen können.

SR 500	Best.Nr.: 1622018	á 24,80
--------	-------------------	---------

Lenkerhalter-Gummidämpfer (Abb.6)

Insgesamt werden 2 Stück (XT/SR 500 4 Stück) benötigt. Preise gelten per Stück. Originalteil.

XT 500	Best.Nr.: 1E62343400	12,80
SR 500	Best.Nr.: 1T42343400	14,80
XT 550	Best.Nr.: 3Y62343400	14,80
TT 600 (bis Bj.89)	Best.Nr.: 1644135	14,80

Lenkerendengewichte

Beseitigen wirkungsvoll Vibrationen und eingeschlafene Hände. Optisch und technisch haben wir die Gewichte überarbeitet. Der Aussendurchmesser und die Rundungen passen sich noch harmonischer den Griffen an.

NC-gedreht. Glanz-eloxiert. Kompletter Satz.

Für Stahl-Lenker

schwarz eloxiert	Best.Nr.: 1624571	24,80
silbern eloxiert	Best.Nr.: 1624572	24,80

Für Alu-Lenker

schwarz eloxiert	Best.Nr.: 1624566	24,80
silbern eloxiert	Best.Nr.: 1624567	24,80

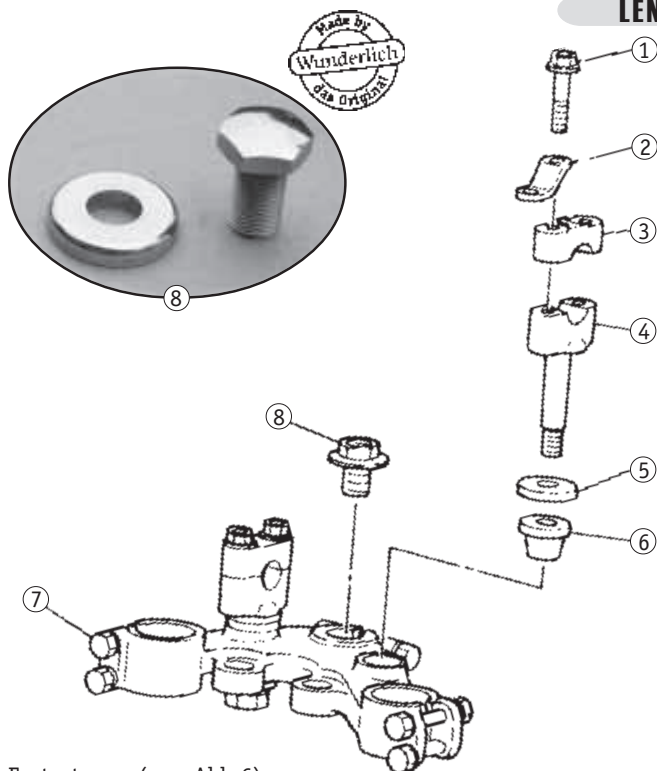

Fortsetzung (von Abb.6)

TT 600 R	Best.Nr.: 1644063	9,80
XT 600 (bis Bj.86)	Best.Nr.: 3Y62343400	14,80
XT 600 (ab Bj.87)	Best.Nr.: 5A82343400	24,80
Ténéré (bis Bj.84)	Best.Nr.: 3Y62343400	14,80
Ténéré (ab Bj.85)	Best.Nr.: 5A82343400	24,80
XTZ 660/750	Best.Nr.: 3Y62343400	14,80

Gabelbrücken-Schraubensatz (Abb. 7; oben & unten)

Kompletter Satz (auch für untere Gabelbrücke) für die Standrohr-Klemmaufnahmen.

Ein Spezialsatz mit niedrigem Kopf, so daß diese nicht abstehen. Kompletter Satz (oben & unten) mit Unterlegscheiben.

SR 500	Best.Nr.: 1624575	9,80
XT 550/600/ E/K /TT 600/Ténéré & XTZ 660/750	Best.Nr.: 1624581	14,80

VA - Lenkkopf - Schraubenkit (Abb.8)

Schluß mit der ewig rostenden und aus billigem Guß gefertigten Lenkkopfschraube. Das aus einem Stück gefertigte Original führt in den meisten Fällen zu einer unvollständigen Verbindung zur Gabelbrücke, weshalb wir diese zweiteilig auf der NC-gesteuerten Drehbank fertigen. Hochglanzpoliertes V4A, 100%ig paßgenau und mit flächiger Verbindung zur Gabelbrücke.

XT/SR 500	Best.Nr.: 1624004	39,80
-----------	-------------------	-------

Original-Steuerkopfschraube

Das Original zu einem günstigen Preis.

XT/SR 500	Best.Nr.: 1624005	6,90
-----------	-------------------	------





Exklusiv bei

Wunderlich

das Original



Naturkautschuk-Griff

Längst vergessen, der Naturgriff aus reinem, hellbraunem Naturkautschuk. Der umweltfreundlichste, bequemste und aufwendigste Griff für jeden Einsatzbereich. Der teure Rohstoff gibt dem feingeriffelten Griff einen einmaligen Gripp und einen ausserordentlichen Vibrationsschutz.

Leider wird dieser exklusive Griff aufgrund des aufwendigen Herstellungsverfahrens nicht mehr produziert. Bitte sichern Sie Ihr Exemplar so früh wie möglich, -Lieferung nur solange Vorrat reicht. Länge: 130mm. Natur-Kautschuk-Farbe (hellbraun).

Best.Nr.: 1250062 Satz 24,80

Soft-Gripps

Ein sehr weicher und griffiger Bezug aus dem Hause Ariete. Durch das weiche Material (kein Schaumstoff !) konnte ein wesentlich kleinerer Aussendurchmesser mit hohem Vibrationsschutz gewählt werden. Dadurch liegt dieser Griff perfekt in der Hand und vermittelt ein völlig neues Fahrgefühl. Das Original von Ariete. Schwarz.

Best.Nr.: 16203 Satz 17,80

Magura "55"

Der alte Magura-Griff mit einer sehr feinen Oberfläche. Etwas länger als der Original-Griff unterstreicht er sowohl Klassik- (SR) und „Naked“-Umbauten (z.B.unsere Buster). Seitlich geschlossen (muß für die Lenkerendengewichte und -blinker ausgeschnitten werden).

Das Original von Magura. Schwarz.

Best.Nr.: 8100004 Satz 19,80

Griff "Classic open"

Schlichte Optik, aufwendig verarbeitet. Speziell für Ochsenaugen. Ohne jede aufwendige Luxusstruktur besticht die leichte Riffelung durch einen optimalen Gripp, ohne lästige Vibrationen ungehindert weiterzuleiten. Sinnigerweise sind die Enden offen gelassen worden, weshalb sich diese Griffe für die Kombination mit den Ochsenaugen (oder Lenkerendenspiegel) geradezu aufdrängen. Schwarz.

Das Original von Ariete !

Best.Nr.: 1663231 Satz 17,80

Enduro

Breiter Abschluß zur Lenkerarmatur, für ergonomischen Seitenhalt. Kommt dem Original-XT-Griff (ältere Bj.) sehr nahe; -jedoch auch mit Längstrillen, gegen seitliches Abrutschen. Liegt perfekt in der Hand und betont das Schlichte. Schwarzes Weichgummi.

Best.Nr.: 1625701 Satz 12,80



YAMAHA

Genau wie das Original, jedoch aus einem wesentlich geschmeidigerem und griffigerem Synthese-Kautschuk. Der perfekte Griff für die perfekte Restauration oder Original-Erhalt. Für Enduro und Straße geeignet. Made by Ariete.

Länge: 125mm. Schwarz.

Best.Nr.: 1250055 Satz 12,80

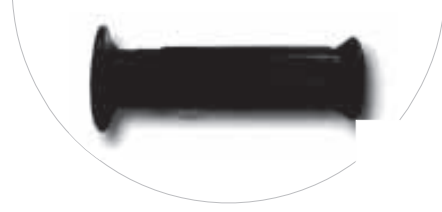

Daytona hotgrrips 2000

Keine kalten Finger mehr und endlich ein Satz Heizgriffe, die sich nicht nach kürzester Zeit "ganz heiß" verabschieden. Auch nach Jahren sehen die Griffe noch optimal aus.

Ein Spitzenprodukt, das in jedem Detail überzeugen kann. Original Daytona (kein Billignachbau).

- Optimale Temperatur, auch für extreme Kälte.
- Zwei Heizstufen (schnelles Aufwärmen in der "Start"- Stellung und kostante Wärme auf der "On"-Stellung).
- Geschützter Lenkerschalter.
- Mit zusätzlicher Sicherung.
- Gleichmäßige Erwärmung der Griffe und relativ geringer Strombedarf.
- Die Griffgummis sind weich, haltbar, liegen perfekt in der Hand und sind abriebsfest.
- Komplett mit Kabelsatz, Anleitung und Schaltereinheit
- Leichte Anbringung.

Best.Nr.: 2024546 129,-



Super Motard

Jetzt gibt es zum Super-Moto (auch "Super Motard" genannt) den passenden Griff.

Ergonomisch geformt, extrem griffig und durch die weiche Konsistenz auch vibrationshemmend. Ein Griff, der genau auf die rauhen Sitten im Super-Moto- / Endurosport abgestimmt wurde und sich in der Szene größter Beliebtheit erfreut. Auch die Länge spricht für den professionellen Sport-Einsatz.

Auch für Langstreckeneinsätze und überwiegenden Straßeneinsatz bestens geeignet. Aus weichem "Super-Soft" - Synthese-Kautschuk. Made by Ariete.

Länge: 135mm. Schwarz.

Best.Nr.: 1250056 Satz 16,80



Fine Ribb

Klassische Handgriffe mit einer feinen Rippung, wie wir sie von den alten Magura-Naturkautschuk-Griffen her kennen. Hervorragend für klassische Maschinen oder möglichst schlichte Fahrzeuge im überwiegenden Straßeneinsatz.

Aus weichem "Super-Soft" - Synthese-Kautschuk. Made by Ariete.

Länge: 120mm. Schwarz.

Best.Nr.: 1250057 Satz 16,80



Plain Ribb

Ein sehr aufwendiger Griff aus griffigem "Super-Soft" - Synthese-Kautschuk. Ein optisch anspruchsvoller und sehr gut verarbeiteter Griff.

Made by Ariete.

Länge: 120mm. Schwarz.

Best.Nr.: 1250058 Satz 19,80



Gasgriff-Grundelement

Original-Grundelement zur Aufnahme des Gasgriffbezuges.

XT/SR 500 (alle Modelle)

Best.Nr.: 5832624300 24,80

XT 550/600, Ténéré & TT 600 S

Best.Nr.: 3Y12624301 17,90

TT 600 E ('96-) & TT 600 R

Best.Nr.: 4146012 18,90





Presse

MOTORRAD:

"Telefix Gabelstabilisatoren verringern die Verdrehung um 40% und die Verwindung gar um 67%"



Telefix - Gabelstabi

SR 500

Gabelverdrehungen und das Verschieben der Gabelrohre zueinander (horizontal) sind Ursachen für das SR -typische Aufschwingen und fordern in so mancher Situation ein starkes Nervenkostüm.

Der Ansatzpunkt durchdachter Fahrwerksoptimierungen.

Inkl. Inbus-Schüsselsatz. Mit TÜV.

SR 500	Best.Nr.: 1622000	239,--
--------	-------------------	--------

XT 600

Die langen Federwege der XT 600/Ténéré zerreißt doch ungemein an der Stabilität der Gabel, weshalb gerade hierfür ein Gabelstabi sinnvoll ist. Zudem wird die Lebensdauer der Simmerringe drastisch erhöht, da eine Gabelverdrehung nahezu ausbleibt. Zur Aufnahme von Faltenbälgen oder Abschlußkappen sind spezielle Halteringe angebracht.

Inkl. Inbus-Schüsselsatz. Mit TÜV.

XT 600 (alle; -auch E/K bis '94) & Ténéré (alle).

	Best.Nr.: 1645000	239,--
XT 600 E ab '95	Best.Nr.: 1645500	239,--

Kegelrollenlager

Eine exakte Einstellbarkeit und möglichst große Lager sind für ein perfektes Fahrwerk unumgänglich.

Zudem verwenden wir nur rostgeschützte Ausführungen, die ein langes Leben bei geringer Pflege garantieren.

Qualitativ eines der besten Lager und eine besondere Empfehlung für alle XT/SR 500, die nur über eine Kugellagerung verfügen. **Kompletter Lagersatz !**

XT/SR 500 (alle Bj.)	Best.Nr.: 1624000	56,90
XT 550 /600 (auch E/K) /660 und Ténéré		
inkl. Dichtkappe	Best.Nr.: 1657499	56,90



Gabel - Stopfenschlüssel

Die Alternative zu den sehr teuren, gigantisch großen Inbusschlüsseln zum Öffnen der Original-Gabelstopfen an XT und SR 500.



Ein besonders langer Sechskant, der einfach in den Innensechskant der Gabelstopfen gesteckt wird.

So können die Gabelstopfen mit einem normalen Schraubenschlüssel geöffnet werden.

Für alle SR 500	Best.Nr.: 1900224	9,80
Für alle XT 500	Best.Nr.: 1900225	9,80

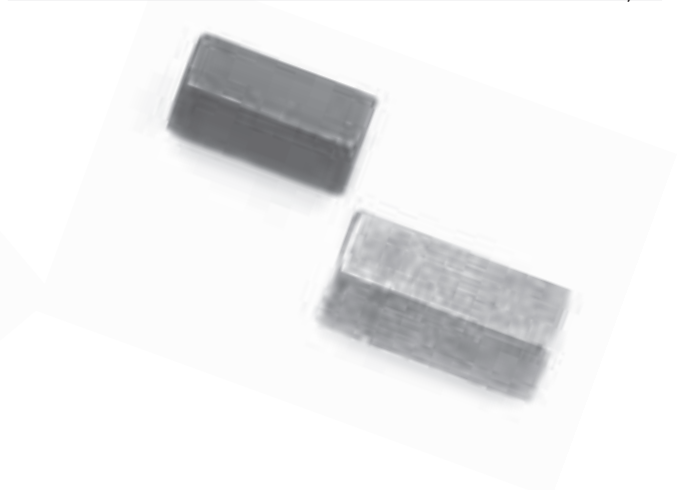

F CAP

Die genialen Gabel-Verschlusschrauben mit Zentralschraube und einmaligem Design.

- Gabelöl einfüllen ohne Demontage der Verschlusschraube (schont Finger und Nerven)
- Verschlusschraube kann mit Inbus-Schlüssel leicht aufgeschraubt werden, da der Schlüssel zentral angesetzt wird.
- Stilechtes, hochglanzpoliertes Vintage-Design für die XT/SR 500. Mit servicefreundlichem Aussensechskant.
- Einmaliges, blau eloxiertes oder poliertes Kühlrippen-Design für die XT 600 und die XTZ 660/750.
- Rundum angeordnete Einstecklöcher, wodurch sich die Verschlusschrauben ebenfalls servicefreundlich und ohne Verletzung der Eloxalschicht anziehen lassen.
- CNC-gedrehtes Dural-Aluminium

Inkl. Innensechskant-Verschlusschraube und Kupferdichtring.

SR 500 (poliert; Abb.2)	Best.Nr.: 1622027	á 34,80
XT 500 (poliert; Abb.2)	Best.Nr.: 1658302	á 34,80
XT 600 (alle Baujahre) und XT 600 E/K (alle Baujahre)		
blau eloxiert (Abb.1)	Best.Nr.: 1644051	á 39,80
XTZ 660 und XTZ 750 (alle Baujahre)		
blau eloxiert (Abb.1)	Best.Nr.: 1644052	á 39,80



①



②

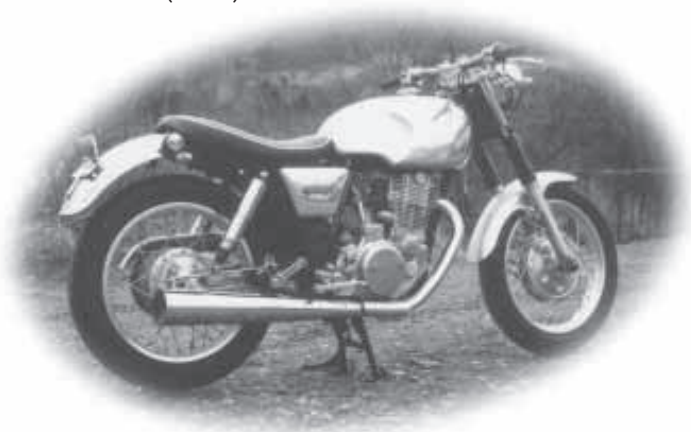

Gabelsimmerringe

Feinste Zutaten und ein erhöhter Anpressdruck ergeben höhere Haltbarkeit und verbesserte Abdichtung. Das weiche Material versprödet nicht und zieht nachdrücklich (kräftige Ringfeder) das Öl vom Standrohr ab. Preise gelten per Satz (außer TT). Original Ariete oder YAMAHA-Originalteil.

XT 500	Best.Nr.: 1658928	12,90
SR 500	Best.Nr.: 1622247	12,90
TT 600 (bis Bj.89) -ORIGINALTEIL-		
per Stück	Best.Nr.: 1644750	19,80
TT 600 S/E (ab Bj.91) -ORIGINALTEIL-		
per Stück	Best.Nr.: 1644751*	18,90
TT 600 R -ORIGINALTEIL- sehr aufwendiger Simmerring		
per Stück	Best.Nr.: 1644752*	19,80
XT 600 (alle)	Best.Nr.: 1644748	12,50
Ténéré (alle)	Best.Nr.: 1644748/1	12,50
XTZ 660 & 750	Best.Nr.: 1644749	12,50

*= Wir bemühen uns zur Zeit um preiswerteren Ersatz. Bitte fragen Sie uns.





Gabelteile

Gummi-Stopfen (Abb.1)

XT 500 ('80-)	Best.Nr.: 5324802	á 7,90
SR 500 (alle)	Best.Nr.: 5324803	á 7,90

Gabelverschluß (Abb.2)

Siehe "F-Cap".

O-Ring (Abb.3)

Sollte bei jedem Öffnen der Gabel ausgetauscht werden. Preise per Stück

SR 500	Best.Nr.: 4125724	nur 2,90
XT 500	Best.Nr.: 4125725	nur 3,90
TT 600 ('89-)	Best.Nr.: 4125728	nur 4,90
TT 600S	Best.Nr.: 4125729	nur 4,90
TT 600E	Best.Nr.: 4125730	nur 4,90
TT 600R	Best.Nr.: 4125731	nur 4,90
XT 600 ('89-)	Best.Nr.: 4125726	nur 4,90
XT 600 E/K ('90-)	Best.Nr.: 4125726	nur 4,90
Ténéré (alle)	Best.Nr.: 4125727	nur 4,90
XTZ 660	Best.Nr.: 4125728	nur 4,90

Standrohr (Abb.4)

Siehe "Gabelstandrohre"

Gleitrohrkappen (Abb.5)

Siehe "Gleitrohrkappen"

Gabelsimmerringe (Abb.6)

Siehe "Gabelsimmerringe"

Dichtung (Abb.7)

XT/SR 500	Best.Nr.: 5424091	1,90
-----------	-------------------	------

Dichtung (Abb.8)

XT/SR 500	Best.Nr.: 7603C-10/14	-,30
-----------	-----------------------	------

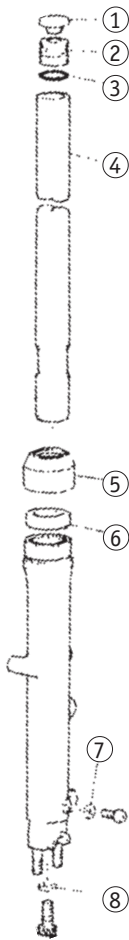

"T-tube" Gabelstandrohre

Eine stabile und preiswerte Aufwertung des Fahrwerks. Eine hervorragende Qualität, die sich bei uns schon aufs Heftigste bewährt hat.

Die reibungshemmenden, hartverchromten Laufflächen sind ausserordentlich langlebig. Das Material ist von besonderer Güte und widersteht auch derbsten Belastungen. Preise gelten per Stück.

SR 500	Best.Nr.: 1150120	179,80
XT 500 (ab '80)	Best.Nr.: 1150110	159,80
XT 550	Best.Nr.: 1150111	159,80
XT 600 ('87-'89)	Best.Nr.: 1150114	169,80
XT 600 E+K (ab '90)	Best.Nr.: 1150115	169,80
Ténéré ('83-'84)	Best.Nr.: 1150116	169,80
Ténéré ('85-'87)	Best.Nr.: 1150118	169,80
Ténéré (ab '88)	Best.Nr.: 1150117	169,80
XTZ 750	Best.Nr.: 1150119	179,80

Rahmen

Originalrahmen, bei denen Rahmennummer und Brief beibehalten werden. Bitte haben Sie Verständnis dafür, daß wir diese Artikel nur gegen **schriftliche Bestellung** ausliefern können (Brief oder Fax).

Umtausch- oder Rückgaberecht sind ausgeschlossen.



XT 500 (bis Bj.79)	Best.Nr.: 1658381	1498,--*
XT 500 (ab Bj.80)	Best.Nr.: 1658382	1498,--*
SR 500 (bis Bj.83)	Best.Nr.: 1622102	1598,--*
SR 500 (ab Bj.84)	Best.Nr.: 1622103	1798,--*
XT 550 (alle)	Best.Nr.: 1657180	1798,--*
TT 600 S + E (ab Bj.93)		
weiß	Best.Nr.: 1644075	2198,--*
blau	Best.Nr.: 1644074	2198,--*
TT 600 R	Best.Nr.: 1644151	1480,--*
XT 600 (bis Bj.86)	Best.Nr.: 1644088 rot	1498,--*
XT 600 (Bj.87-89)-Farbe angeben !		
	Best.Nr.: 1644089	1498,--*
XT 600 E/K (Bj.90)	Best.Nr.: 1644079	2498,--*
XT 600 E (Bj.91 bis 94)	Best.Nr.: 1644078	2498,--*
XT 600 E (ab Bj.91)	Best.Nr.: 1644078	2498,--*
XT 600 E (Bj.95)	Best.Nr.: 1644077	2298,--*
XT 600 E (Bj.96/97)	Best.Nr.: 1644076	2398,--*
Ténéré (bis Bj.84)	Best.Nr.: 1644080 rot	1698,--*
Ténéré (Bj.85)	Best.Nr.: 1644081 rot	1498,--*
Ténéré (Bj.86 + 87)		
rot	Best.Nr.: 1644082	1698,--*
blau	Best.Nr.: 1644083	1698,--*
Ténéré (Bj.88)		
rot	Best.Nr.: 1644084	1798,--*
blau	Best.Nr.: 1644085	1798,--*
Ténéré (ab Bj.89)		
rot	Best.Nr.: 1644086	1698,--*
blau	Best.Nr.: 1644087	1698,--*

*Rahmenpreise unterliegen starken Schwankungen; -bitte vor Bestellung anfragen.

Rahmenheck TT 600 R

Der (relativ) preisgünstige Ersatz für ein verbogenes Rahmenheck, ohne den ganzen Rahmen austauschen zu müssen. Fertig lackiert. Einfach auszutauschen.

	Best.Nr.: 1644152	598,--
--	-------------------	--------

Faltenbälge

Wer seiner Gabel was Gutes tun möchte oder hochwertigen Ersatz sucht, kann dies mit einer optischen Aufwertung tun, die mit genau passenden Faltenbälgen umgehend erreicht wird.

Ein wirksamer Schutz der Gabelsimmerringe, die durch Schmutz und Insekten sehr stark verschleissen.

Zudem werden die gesamten Gabel-Gleitflächen langfristig vor Verschleiß geschützt.

Die großen 500er- und 600er-Faltenbälge verfügen über sinnig platzierte Entlüftungsbohrungen (verhindert das Aufblähen beim Eintauchen der Gabel).

Weicher und haltbarer Balg von Ariete. **5 Jahre Garantie !**

SR 500

schwarz	Best.Nr.: 69623	Satz 29,80
---------	-----------------	------------

XT 500 / 550 (35mm Ø)

schwarz	Best.Nr.: 79013	Satz 29,80
---------	-----------------	------------

XT 600 (+ E/K) , Ténéré, TT 600 R & XTZ 660 (43mm Ø)

rot	Best.Nr.: 99502	Satz 44,90
-----	-----------------	------------

schwarz	Best.Nr.: 99503	Satz 44,90
---------	-----------------	------------

blau	Best.Nr.: 99504	Satz 44,90
------	-----------------	------------

gelb	Best.Nr.: 99505	Satz 44,90
------	-----------------	------------

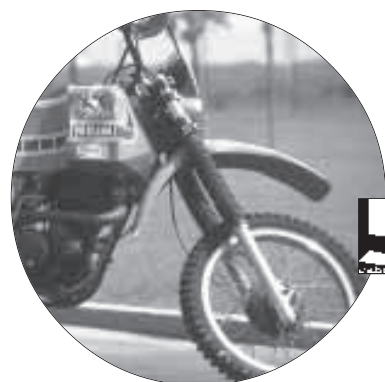
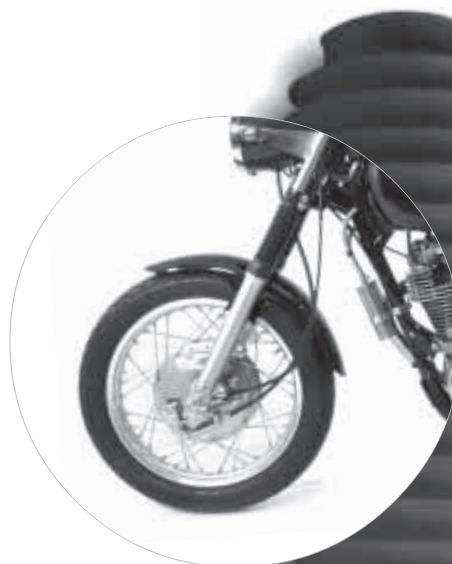

Gleitrohrkappen

XT 600/E/K/660, Ténéré & TT 600 R

Mit wenig Aufwand können die Faltenbälge/Abdeckungen gegen die Abdeckungen ausgetauscht werden und das Motorrad erscheint sofort gewaltiger und wesentlich höher. -Ein gelungenes und klassisches Erscheinungsbild !

Der Gabelsimmerringschutz ist auch so noch gewährleistet, da diese Gleitrohrkappen Schmutz gut abstreifen und so von den Simmerringen fernhalten. Für häufigen Geländeeinsatz jedoch nicht geeignet. Made by Ariete.

Best.Nr.: 1624532	Satz 19,90
-------------------	------------

XT/SR 500

Originalteil. Für die klassische Restauration, Ersatz oder Umbau für XT 500 ab '80. Preise pro Stück.

XT 500 (bis '79 original, aber auch für alle späteren Modelle verwendbar).	Best.Nr.: 1658336	à 23,90
--	-------------------	---------

SR 500 (alle Bj.)	Best.Nr.: 1622026	à 23,90
-------------------	-------------------	---------





Nadellagerkit mit Dichtungen

Komplettes Set mit gehärteten Nadellagern (IKO G6-Lager) und entsprechenden Abdeckdichtungen. Besonders robuste Ausführung mit gesintertem und rostsicherem Käfig.

Tip Hinweis: Nadellager sollten nur bei vollkommen intakter Lager-Laufhülse gewechselt werden. Sonst sind die Lager nach kürzester Zeit wieder platt. Hier lohnt es sich eher, auf den kompletten Schwingenlagersatz zurückzugreifen, der neben den Nadellagern auch die Laufhülse und Axiallager beinhaltet.

2 x Nadellager (Abb.3) mit 2 x Dichtung (Abb.3).

Best.Nr.: 1622119 **nur 39,80**

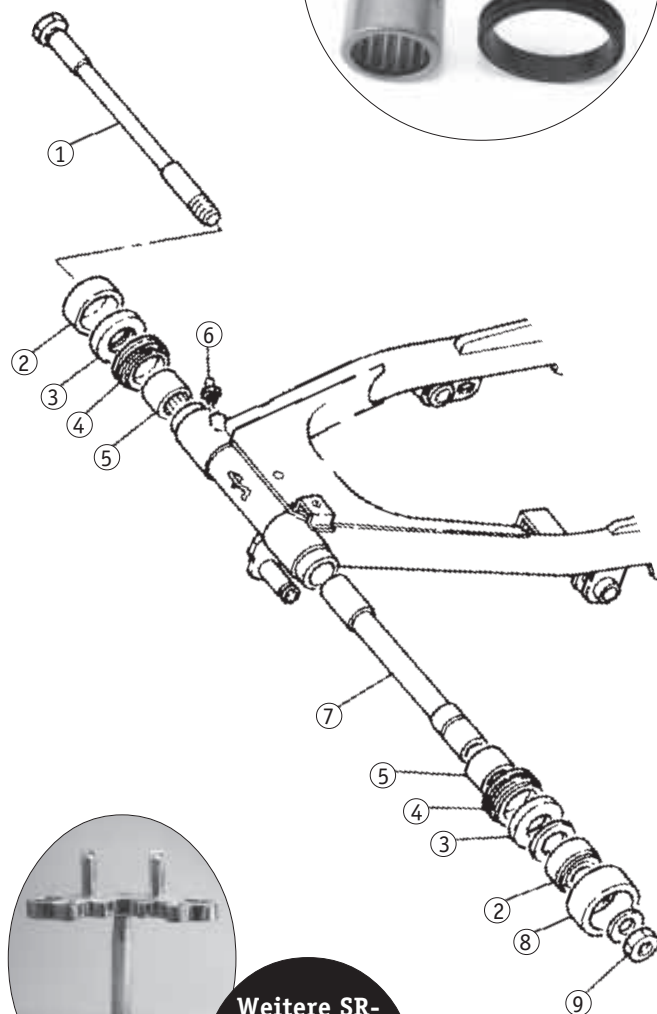

Weitere SR-Fahrwerksteile gibt's unter "SR Classics"

Schwingenlagersatz

Eine vollkommene Neuentwicklung, die wir auf vielfachen Wunsch produzieren lassen. Wir haben den Satz nochmals durch Dichtungen ergänzt und die Lager-Laufhülse verfügt nun auch über die mittige Abdrechung (Fett-Reservoir). Für die XT 500 (+ alle nachgerüsteten SR's) wurde die Schmiermittelnut angebracht.

- Zwei gehärtete NTN - Nadellager
- Zwei gehärtete NTN - Axiallager
- Doppelt vergütete Lager-Laufhülse mit mittlerer Abdrechung
- Zwei Dichtungen (für Lagerabdeckung)

Ein Kit, der alle benötigten Reparaturteile preisgünstig zusammenfasst.

XT/SR 500 Best.Nr.: 1624508 **nur 149,-**

Nachrüst - Schmiernippel SR 500

Zur Nachrüstung eines Schmiernippels für die Schwingenlagerung an SR's bis Bj.83. Dadurch werden frühzeitig verschlissene Lager und das Festbacken der gesamten Lagerung vermieden. Zum vereinfachten Abschmieren ist der Nippel um 45 Grad abgewinkelt. Einfach wie bei der XT (Abb.6) direkt in die Schwinge einsetzen (4,5mm-Loch bohren und M6er Gewinde schneiden).

SR 500 -'83 Best.Nr.: 1624527 **4,90**

Original - Schwingenteile

Schwingenachse (Abb.1)

XT 500	Best.Nr.: 1658397	49,80
SR 500 (alle). Neue Ausführung, mit beidseitigen Schmiernippelbohrungen.	Best.Nr.: 1622126	89,80

Schwingen-Lagerabdeckung (Abb.2)

Schützt die Schwingenlagerung vor Schmutz und Wassereintritten. Original werden diese Abdeckkappen rechts und links auf die Schwinge aufgesteckt. Dazu passend müssen die u.g. Dichtungen eingesetzt werden.

XT/SR 500	Best.Nr.: 2K82212900	á 12,90
-----------	----------------------	---------

Drucklager (Abb.3)

XT/SR 500 (alle)	Best.Nr.: 1622138	á 89,80
------------------	-------------------	---------

Dichtung, Lagerabdeckung- (Abb.4)

Für die Lagerabdeckung notwendige Dichtung.

XT/SR 500	Best.Nr.: 9310835004	á 8,90
-----------	----------------------	--------

Nadellager (Abb.5)

Siehe "Nadellagerkit"

Schmiernippel (Abb.6)

Für alle XT 500-Schwinge, alle SR 500 ab '84 und Modelle mit nachgerüsteter, hohlgebohrter Schwingenachse. Das Original, - kein minderwertiger Nachbau.

Best.Nr.: 1622127	4,90
-------------------	------

Lager-Laufhülse (Abb.7)

XT/SR 500	Best.Nr.: 1622137	79,80
-----------	-------------------	-------

Kettenlaufrolle (Abb.8)

Diese Polyamidrolle auf der Schwinge verhindert, daß die Kette auf der Schwinge schleift und die Lagerabdeckungen und danach auch die Schwinge zerstört. Für alle XT/SR 500.

Best.Nr.: 1658399	7,90
-------------------	------

Schwingenachsmutter (Abb. 9)

XT 500	Best.Nr.: 1658398	á 19,80
SR 500	Best.Nr.: 1622128	á 24,80

Kastenschwinge

... ein Glanzstück zur durchgreifenden Fahrwerksverbesserung. Auf unsere Initiative hin entstanden und seit über 10 Jahren ein Dauerbrenner ! Optimale Spurtreue und die SR liegt satt in der Kurve. Die SR wird agil und lässt sich nun mit Schwung und Leichtigkeit um jeden Winkel zirkeln. Das eklige Aufschwängen ist eliminiert. XT 500-Fahrer erhalten ein noch nie dagewesenes Fahrvergnügen: ohne Wackeln und Verwinden lassen sich nun Kurven wie am Schnürchen ziehen. Für die XT 500 ein Muß für ein optimales Fahrwerk und ein sinnvoller Ersatz für die butterweiche Originalschwinge.

Dazu trägt auch die exzellente und spielfreie Kegelrollenlagerung bei, die die empfindlichen Nadellager ersetzt.

News: Lieferung erfolgt mit unserer Spezial-Kettenlaufrolle.

Fakten:

- **Kastenprofil = maximale Verwindungssteifigkeit**
- **2 mm Materialstärke**
- **Ewig haltbare, abgedichtete Kegelrollenlagerung**
- **Robuste , integrierte Kettenspanner**
- **Lieferung erfolgt einbaufertig;**
-incl. aller Aufnahmen, gemäß Originalschwinge
- **Inklusive Spezial-Kettenlaufrolle** (Da die Schwingenaufnahme ebenfalls erheblich verstärkt wurde, haben wir eine dickere, stabilere Kettenlaufrolle entwickelt)
- **Mit Federbeinschrauben, Radachse, Schrauben, Buchsen und Splinten**
- **Mit Schmiernippel**
- **Hochglanzverchromung oder roh (lackierfertig)**
- **mit TÜV**

Eine aufwendige und haltbarere Verchromung machte eine Preiskorrektur notwendig, die sich durch den verbesserten Rostschutz wieder auszahlt.

XT 500

roh	Best.Nr.: 1658326	498,--
verchromt	Best.Nr.: 1658318	569,--

SR 500

Mit Bremsanker-Abstützung unten (die meisten SR's ab '82).

roh	Best.Nr.: 1622028	498,--
verchromt	Best.Nr.: 1622007	569,--

Mit Bremsanker-Abstützung oben (bis '81).

roh	Best.Nr.: 1622029	498,--
verchromt	Best.Nr.: 1622042	569,--

Ersatz-Kettenlaufrolle (für alle Kastenschwingen passend)

	Best.Nr.: 1658399-5	19,80
--	---------------------	-------



Das Vorbild:

"Paris-Dakar" -Werksmaschine.

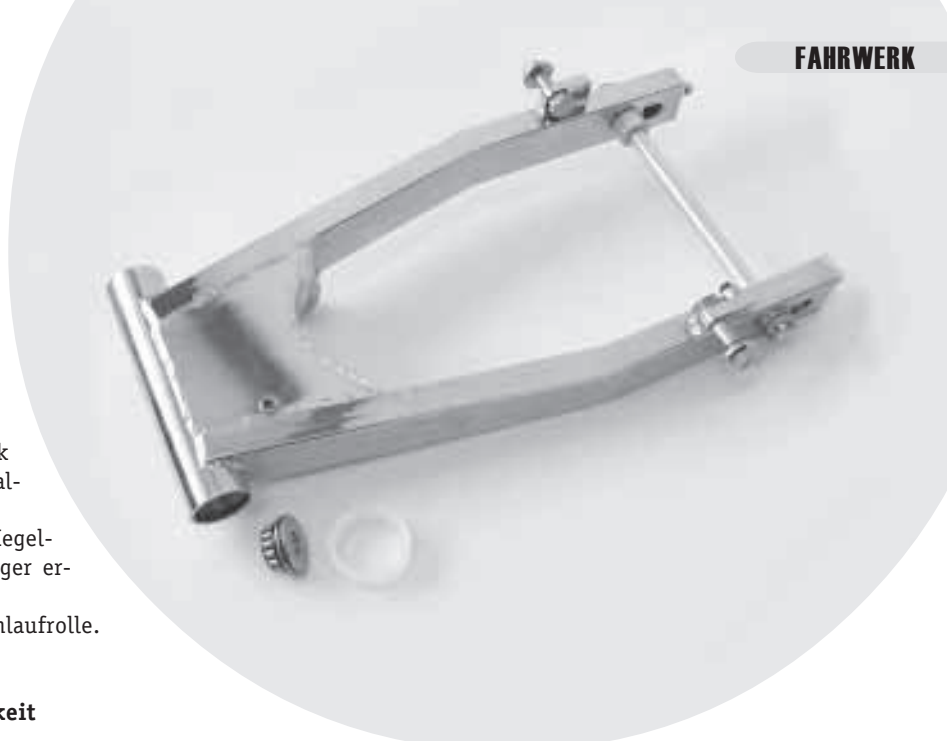

Inklusive Spezial-Kettenlaufrolle

Neu
2000

Mit einer noch
besseren
Verchromung



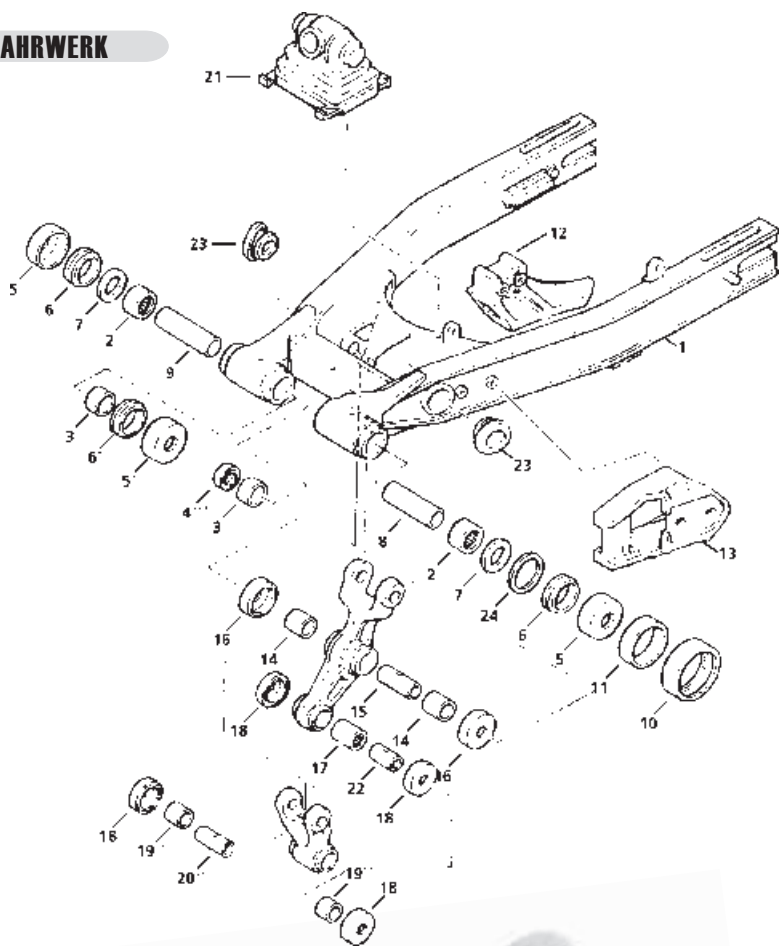

Schwingenteile

XT/TT 600, Ténéré + XTZ 660

Gerade die XT/TT 600/660 beanspruchen die Schwingenlagerung wegen der hohen Hebelkräfte ungemein. Trotzdem werden die 600/660er Modelle bei der Fahrwerksüberholung immer wieder vernachlässigt. Nun gibt's jedoch alle verschleißfreudigen Teile als preisgünstigen Ersatz oder einen Überholungssatz mit den am häufigsten benötigten Teilen.

Tip: Die Schwingen- und Umlenkklager sollten spätestens jede 10.000 km abgeschmiert werden. An allen wichtigen Punkten sind Schmiernippel angebracht.

Nadellagerkit mit Dichtungen

Die am häufigsten gebrauchten Lager als komplettes, preisgünstiges Set. Mit gehärteten Nadellagern (IKO G6-Lager) und entsprechenden Abdeckdichtungen. Besonders robuste Ausführung mit gesintertem und rost-sicherem Käfig.

XT 600 (-'89) und alle Ténéré

2 x Nadellager (Abb.2) mit Dichtungen (1 x Abb.3 und 3 x Abb. 6)

Best.Nr.: 1644220 nur 39,80

XT 600 E/K ('90-), XTZ 660 und XTZ 750

2 x Nadellager (Abb.2) mit Dichtungen (2 x Abb.3 und 2 x Abb. 6)

Best.Nr.: 1644230 nur 39,80

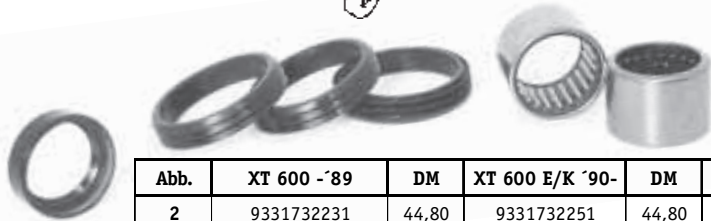

Neu
2000

Abb.	XT 600 -'89	DM	XT 600 E/K '90-	DM	TT 600 Belgarda	DM	Ténéré	DM	XTZ 660	DM
2	9331732231	44,80	9331732251	44,80	9331732231	44,80	9331732231	44,80	9331732251	44,80
3	9038022111	18,90	9038022111	18,90	9038022111	18,90	9038022111	18,90	9038022111	18,90
4	9310622019	12,80	9310622019**	12,80	9310622019**	12,80	9310622019	12,80	9310622019	12,80
5	2K6-22128-01	19,80	--*		3R4-22129-00	14,80	2K6-22128-01	19,80	2K6-22128-01	19,80
6	9310835004	8,50	9310835004	8,50	--*		9310835004	8,50	9310835004	8,50
7	3YF-22149-00	19,80	3YF-22149-00	19,80	9334222208	49,80	3YF-22149-00	19,80	3YF-22149-00	19,80
8	34L-22123-00	34,80	1VJ-22123-00	29,80	1VJ-22123-00	29,80	34L-22123-00 (-'85)	34,80	1VJ-22123-00	29,80
oder	--		--		--		1VJ-22123-00 (ab '86)	29,80	--	
9	34L-22124-00	39,80	1VJ-22123-00	29,80	9038016127	29,80	34L-22124-00	39,80	90387160W0	39,80
10	5X6-22151-10	19,80	5X6-22151-10	19,80	--*		5X6-22151-10	19,80	5X6-22151-10	19,80
11	90387440G3	14,80	90387440G3	14,80	--*		90387440G3	14,80	90387440G3	14,80
12	34L-2215300 (-'88)	44,80	38V-22199-00	29,80	3XP-22199-03	49,80	34L-22153-00	44,80	38V-22199-00	29,80
oder	38V-22199-00 ('89-)	29,80	--		und 3JD-2 2147-00	49,80	38V-22199-00 ('88-)	29,80	--	
13	1644199 (-'86)	69,80	1644200/1	89,80	4GV-F2151-00	59,80	1644199 (-'87)	69,80	1644200/1	89,80
oder	1644200/1 ('87-)	89,80	--		--		1644200/1 ('88-)	69,80	--	
14	9038620120	19,80	9038620120	19,80	9331732034	49,80	9038620120	19,80	9038620120	19,80
15	9038014095	29,80	9038014095	29,80	90387147G6	29,80	9038014095	29,80	9038014095	29,80
16	34L-22128-00	19,80	34L-22128-00	19,80	9310920029	9,80	34L-22128-00	19,80	34L-22128-00	19,80
17	9331531732	59,80	9331531732	59,80	9331531732	59,80	9331531732	59,80	9331531732	59,80
18	55K-22129-00	19,80	55K-22129-00	19,80	55K-22129-00	19,80	55K-22129-00	19,80	55K-22129-00	19,80
19	9038620123	29,80	9038620123	29,80	--*		9038620123	29,80	9038620123	29,80
20	90387122J6	24,80	90387122J6	24,80	--*		90387122J6	24,80	90387122J6	24,80
21	34L-22189-00	59,80	3TB-22189-00	49,80	4GV-F1629-00	24,80	34L-22189-00	59,80	3YF-22189-00	64,80
22	90387121H1	19,80	90387121H1	19,80	90387121H1	19,80	90387121H1	19,80	90387121H1	19,80
23	34L-22117-00	14,80	34L-22117-00	14,80	--*		34L-22117-00	14,80	34L-22117-00	14,80
24	90201251F6	4,90	90201251F6	4,90	1562212700	4,90	90201251F6	4,90	90201251F6	4,90

* = nicht nötig; ** = zwei mal nötig

Radlagersätze "2RS2"

Geplatze Radlager können unkontrollierbare Komplikationen hervorrufen !

Daher verwenden wir nur staubdichte, beidseitig mit Simmerringen versehene Radlager mit oberflächengehärteten (keine durchgehärteten!) Kugeln, die auch Schlagbelastungen ohne Bruch überleben. Zudem sind "2 RS2" -Radlagersätze mit einer dauerhaften Fettfüllung versehen, die jede weitere Wartung erübrigt. Beugen Sie Radlagerschäden schon im Ansatz vor !

Wir verwenden ausschließlich Qualitätsfabrikate von SKF und FAG; -in Sondergrößen mit vorgeschriebener Lagerluft.

Vorne:

SR 500 bis ´80	Best.Nr.: 1622004	39,50
ab ´80	Best.Nr.: 1622006	39,50
XT 500	Best.Nr.: 1658305	39,50
XT 550	Best.Nr.: 1657105	39,50
TT 600 (bis ´89)	Best.Nr.: 1644007	39,50
TT 600 S/E (ab ´91)	Best.Nr.: 1644049	39,50
TT 600 R	Best.Nr.: 1644017	39,50
XT 600 (+ E/K)	Best.Nr.: 1644007	39,50
XTZ 660	Best.Nr.: 1644037	39,50
XTZ 750	Best.Nr.: 1675005	39,50

Hinten:

SR 500(alle)	Best.Nr.: 1624001	59,50
XT 500	Best.Nr.: 1624001	59,50
XT 550	Best.Nr.: 1657106	59,50
TT 600 (bis ´89) -mit Kettenradlager		
	Best.Nr.: 1644046	69,50
TT 600 S (ab ´91) -mit Kettenradlager		
	Best.Nr.: 1644047	69,50
TT 600 E (ab ´95) -mit Kettenradlager		
	Best.Nr.: 1644048	69,50
TT 600 R -mit Kettenradlager		
	Best.Nr.: 1644018	69,50
XT 600 (+ E/K) -mit Kettenradlager		
	Best.Nr.: 1644008	69,50
XTZ 660 -mit Kettenradlager		
	Best.Nr.: 1644038	69,50
XTZ 750 Vier Lager, -mit Kettenradlager		
	Best.Nr.: 1675006	79,80

Naben-Simmerring XT/SR 500

Schützt das Radlager vor Schmutz und Nässe. Bei Radlagerwechsel unbedingt mit austauschen.

¹=Kettenradseitig. Wird 1 x benötigt.

²=Beidseitig. Wird 2x benötigt.

XT/SR 500 ¹	Best.Nr.: 5424030	9,80
XT 600/Ténéré (alle) ¹	Best.Nr.: 5424030	12,80
TT 600 E links	Best.Nr.: 5424044	24,80
rechts	Best.Nr.: 5424045	24,80
TT 600 S & R ²	Best.Nr.: 5424042	12,80

Hinterradnabe

Sind die Radlager richtig derb ausgeschlagen, gibt es bei der XT/SR kaum eine andere Möglichkeit als die Nabe auszutauschen. Originalnabe. Ohne Innenteile (Lager etc.)

XT/SR 500	Best.Nr.: 1624003	298,--
-----------	-------------------	--------

Weiteres
Rad-Zubehör gibt's
unter "Werkstatt"



Tip

Das Wechseln der Lager ist denkbar einfach:

•Vor dem Herausnehmen des alten Radlagers die Nabe erwärmen.

•Lager vorsichtig und gleichmäßig heraustreiben.

•Neue Lager ins Tiefkühlfach legen, Nabe säubern und erwärmen.

•Lagerstelle säubern und die kalten Lager einsetzen.

Die Lager müßten nun mit wenig Nachdruck reinrutschen und die Arbeit wäre hiermit erledigt. Falls das alte Lager (besonders an der Bremsseite) nur locker im Sitz geführt wurde, so sollte das neue Lager mit "Loctite-Fügemittel" (für Lagerstellen) verklebt werden. Diese Arbeit führt jeder gute Industriehandel oder einige Kfz-Werkstätten aus.

Steckachse & -Zubehör

Auch hier kann das Übel für ein teigiges Fahrverhalten liegen. Wenn die Steckachse merklich Spiel aufweist, sollte diese unbedingt getauscht werden, um auch weiteren Schaden auszuschließen. Für hinten.

XT/SR 500(alle)	Best.Nr.: 1624084	44,80
-----------------	-------------------	-------

Radachsmutter. Für vorne und hinten.

XT/SR 500	Best.Nr.: 1524510	á 14,80
-----------	-------------------	---------

TT 600 S, E + R	Best.Nr.: 1557416	á 19,80
-----------------	-------------------	---------

XT 550/600 & Ténéré (alle Baujahre)		
-------------------------------------	--	--

	Best.Nr.: 1557403	á 14,80
--	-------------------	---------

Dauersplint (für Radachse)

Doppelt gewickelter Dauersplint für ewige Haltbarkeit.

Neu: Jetzt glanz-verzinkt.

	Best.Nr.: 1223-3	2,90
--	------------------	------



Neu
2000

Gummi-Schutzkappe

Zur TÜV-gerechten Abdeckung der Radachsmutter. Vorne und hinten passend.

Alle XT/SR 500, XT 550/600 & Ténéré

	Best.Nr.: 5212518800	á 6,90
--	----------------------	--------

Passender Halter (wird wie Unterlegscheibe mit der Radmutter befestigt)

	Best.Nr.: 9020914165	á 8,90
--	----------------------	--------





Super-Moto "Buster"

Heftiger geht es nicht !
 Extrem breite Felgen und ebenso breite Reifen in 17 Zoll-Dimension machen aus der braven XT 600 E/K und TT den Supermoto-Hammer; breit, frech und extrem handlich. Ein Funbike und aufsehenerregender Mittelpunkt. Extrem leichtfüßig winkelt sie durch jede Kurve und benimmt sich auch bei höheren Geschwindigkeiten absolut gutmütig.

Fakten:

- hochwertiger Akront-Radsatz
- Alu-Breitfelgen in den Dimensionen 3,5 x 17 Zoll vorne und 4,25 x 17 Zoll hinten.
- silbern- oder blau-eloxiert (bei TT auf Anfrage)
- Freigegeben für Metzler Breitreifen 120/70 ZR 17 Metzler Z 1 vorne und 160/60 ZR 17 Metzler Z 1 hinten.
- Eintragung erfolgt wahlweise (Original- oder Supermoto-Radsatz).
- Gutmütiges, extrem handliches Fahrverhalten.
- Preis enthält das Einspeichen und Zentrieren auf angelieferten Naben.
- Original-Armaturnen können beibehalten werden.

Komplettumbau auf angelieferten Naben (ohne Reifen), mit TÜV-Gutachten. Bearbeitungsdauer: ca.14 Tage
 Bitte schickt uns nach Möglichkeit nur die Naben zu (verkürzt die Bearbeitungsdauer).

Tip: Wir empfehlen, einen Telefix-Gabelstabi einzusetzen. So bleibt die XT auch bei hohen Geschwindigkeiten absolut stabil. Wer ein perfektes Fahrwerk wünscht (gilt auch für Serienbereifung), sollte unbedingt das Öhlins-oder WP-Federbein und WP-Gabelfedern einsetzen.

XT 600 E/K (ab Bj.90)

silbern-eloxiert	Best.Nr.: 1644054	1698,--
blau-eloxiert	Best.Nr.: 1644056	1799,--

TT 600 S/E (ab Bj.93)

silbern-eloxiert	Best.Nr.: auf Anfrage	a.A.
------------------	-----------------------	------

TT 600 R (ab Bj.98)

Umbau, komplett mit Felgensatz (ohne Bereifung)		
silbern-eloxiert	Best.Nr.: 1644064	1698,--



Buster - Testbericht

Zitat aus "Motorradfahrer 12/98"

" . . . Da kann man ganz entspannt von Kehre zu Kehre bollern, sich am dramatisch verbesserten Fahrwerk laben und dem Otto-Normal-XT-Reiter schon am Kurveneingang zeigen, wo der Hammer hängt. . . ."

Breitreifen

Gutachten zur Eintragung von Breitreifen. Neben der besseren Optik hält die breitere Bereifung stets besser die Spur und ermöglicht auch extreme Schräglagen ohne aufzuschwimmen.

Diese Gutachten sind vom Umtausch/Rückgabe ausgeschlossen. **Bei Bestellung unbedingt die komplette Fahrgestellnummer angeben !**

XT 600 (Typ:43 F ; -´86)	Best.Nr.: 4600000	80,--
XT 600 (Typ:2 NF ; 87´-´89 / 27 PS)	Best.Nr.: 4600001	80,--
XT 600 (Typ:2 KF ; 87´-´89 / 46 PS)	Best.Nr.: 4600002	80,--
XT 600 E/K (Typ:3TB ; ´90-)	Best.Nr.: 4600007	120,--
XT 600 E/K (Typ:3UW ; ´90-)	Best.Nr.: 4600006	120,--
Ténéré (Typ:34L + 55W ; ´83-´85)	Best.Nr.: 4600003	80,--
Ténéré (Typ:1VJ ; ´86-´87)	Best.Nr.: 4600004	80,--
Ténéré (Typ:3AJ ; ´88-)	Best.Nr.: 4600005	80,--
XTZ 660 (Typ:3YF)	Best.Nr.: 4600008	80,--
XTZ 750 (Typ:3LD und 3WM)	Best.Nr.: 4600009	120,--



Abb. von Super-Moto

Die möglichen Reifen.

Im Folgenden die durch das Gutachten möglichen Reifenkombinationen.

Bitte beachten Sie, daß die Reifen nur in Kombination (vorne+hinten), wie aufgeführt, gefahren werden dürfen.

XT 600 ´84-89 + alle Ténérés ab ´83	Metzeler	Metzeler	Metzeler	Metzeler	Metzeler	Metzeler
Vorne	90/90-21 54H TL ME 33	90/90-21 54H TL ME 33	90/90-21 54S Enduro 3	90/90-21 54S Enduro 3	90/90-21 54H TL ME 33	90/90-21 54S Enduro 3
Hinten	120/90-18 65H TL ME 55A	120/90-18 62S Enduro 3	120/90-18 65H TL ME 55A	120/90-18 62S Enduro 3	130/80 VB 18 TL ME 55A	130/80 VB 18 TL ME 55A

XT 600 E/K	Metzeler	Metzeler	Metzeler	Metzeler	Metzeler	Metzeler	Metzeler	Metzeler	Pirelli	Pirelli	Pirelli
Vorne	90/90-21 54H TL ME 33	90/90-21 54H TL ME 33	90/90-21 54S Enduro 3	90/90-21 54S Enduro 3	90/90-21 54S Enduro 3	90/90-21 54H TL ME 33	90/90-21 54S Enduro 3	90/90-21 54H TL ME 33	90/90-21 54T TL MT60	90/90-21 54H TL MT60	90/90-21 54T TL MT50
Hinten	130/80VB17 TL ME1 CompK	130/80-17 65S Enduro 3	130/80VB17 TL ME1 CompK	130/80-17 65S Enduro 3	140/80-17 69H Enduro 3	140/80VB17 V240 TL ME 55A	140/80VB17 V240 TL ME 55A	140/80-17 69H Enduro 3	140/80-17 69H TL MT60	140/80-17 69H TL MT60	140/80-17 69H TL MT60

XTZ 660	Metzeler	Metzeler	Metzeler	Metzeler	Metzeler	Metzeler	Metzeler	Metzeler	Pirelli	Pirelli	Pirelli
Vorne	90/90-21 54H TL ME 33	90/90-21 54H TL ME 33	90/90-21 54S Enduro 3	90/90-21 54S Enduro 3	90/90-21 54S Enduro 3	90/90-21 54H TL ME 33	90/90-21 54S Enduro 3	90/90-21 54H TL ME 33	90/90-21 54T TL MT60	90/90-21 54H TL MT60	90/90-21 54T TL MT50
Hinten	130/80VB17 TL ME1 CompK	130/80-17 65S Enduro 3	130/80VB17 TL ME1 CompK	130/80-17 65S Enduro 3	140/80-17 69H Enduro 3	140/80VB17 V240 (auch V250) TL ME 55A	140/80VB17 V240 (auch V250) TL ME 55A	140/80-17 69H Enduro 3	140/80-17 69H TL MT60	140/80-17 69H TL MT60	140/80-17 69H TL MT60

XTZ 750	Metzeler	Metzeler	Metzeler	Metzeler	Metzeler	Pirelli	Pirelli	Pirelli
Vorne	90/90-21 54H TL ME 33	90/90-21 54H TL ME 33	90/90-21 54T TL Enduro 3	90/90-21 54T TL Enduro 3	90/90-21 54H TL ME 33	90/90-21 54T TL MT60	90/90-21 54H TL MT60	90/90-21 54T TL MT50
Hinten	140/80VB17 TL V240 ME 55A	140/80-17 69H Enduro 3	140/80VB17 TL V240 ME 55A	150/70-17 69H TL ME 55A	150/70-17 69H TL ME 55A	140/80-17 69H TL MT60	140/80-17 69H TL MT60	140/80-17 69H TL MT60

Alu-Ventilkappen

Feinste Alu-Drehteile komplett mit Dichtung und farbig eloxiert. Ein ästhetisches Detail, das Understatement in Vollen- dung darstellt.

Kompletter Satz für beide Räder, mit Dichtung.

rot-eloxiert	Best.Nr.: 1900500	Satz 9,80
gold-eloxiert	Best.Nr.: 1900657	Satz 9,80



Ventilkappe mit Emblem

Das ist die Krönung des Besitzer- stolzes in Miniatur.

Eine aus Dural-Aluminium gedrehte Ventilkappe mit einem eingearbeiteten YAMAHA- oder Stimmgabeln-Emblem.

Zur Abdichtung ist ein O-Ring eingelassen. Für alle Reifenventile.

mit YAMAHA-Schriftzug (blau/rot auf gold))

Best.Nr.: 1900228 á 6,90

mit Stimmgabeln (gold auf schwarz)

Best.Nr.: 1900229 á 6,90



Neu
2000



Speichenschlüssel

Der richtige Schlüssel für jedes Fahrzeug. Durch die hohe Passgenauigkeit und dank der Zwischengrößen passt dieser Schlüssel "saugend" auf alle Speichennippel. Deshalb konnten wir auch leicht verwurstete Speichen wieder optimal einstellen.

Tip Profis stellen ihre Speichen nach Gehör ein. D.h.: Erst wenn alle Speichen beim Anschlagen den gleichen hellen Ton abgeben, sind sie optimal eingestellt. Eine sinnvolle Werkstatteergänzung, da nahezu alle Nippelmaße abgedeckt werden. **Für alle XT/XTZ/TT + SR.**

Best.Nr.: 5524011 17,90



Elefantenschläuche

Ausserordentlich dickwandiger Schlauch für arge Strapazen; - mit verstärktem Ventil.

Das schreckt jeden "Fremdkörper" ab.

17" (Hinterrad)	Best.Nr.: 4600151	34,80
18" (Hinterrad)	Best.Nr.: 4600152	32,80
19" (Vorderrad)	Best.Nr.: 4600154	29,80
21" (Vorderrad)	Best.Nr.: 4600155	24,80



Speichensätze

Komplette Speichensätze mit Schraubnippeln (ggf.auch mit Gleitringen; -verhindert das Verdrehen der Speichen) und glanzverzinkt. Für Supermoto auf Anfrage.

Vorne:

SR 500 S (Scheibenbremse)		
bis Bj.83	Best.Nr.: 1622109	67,90
ab Bj.84	Best.Nr.: 1622110	89,50
SR 500 T (Trommel)		
Best.Nr.: 1622111		83,90
XT 500 (alle)	Best.Nr.: 1658384	94,90
XT 550(alle)	Best.Nr.: 1657183	129,50
TT 600 S/E ('91-)	Best.Nr.: 1644144	139,50
TT 600 R	Best.Nr.: 1644153	98,50
XT 600 (-'89) , Ténéré (alle Ausführungen & Bj.)		
& XTZ 660	Best.Nr.: 1644110	109,50
XT 600 E/K	Best.Nr.: 1644114	119,50
XTZ 750	Best.Nr.: 1688009	109,50

Hinten:

XT/SR 500 + XT 550	Best.Nr.: 1624010	78,90
TT 600 S	Best.Nr.: 1644145	189,50
TT 600 E	Best.Nr.: 1644146	189,50
TT 600R	Best.Nr.: 1644154	109,50
XT 600 (-'86) + Ténéré (-'87)		
	Best.Nr.: 1644310	89,50
XT 600 ('87-'89) + Ténéré ('88-)		
	Best.Nr.: 1624010	78,90
XT 600 E/K	Best.Nr.: 1655010	109,50
XTZ 660	Best.Nr.: 1666010	109,50
XTZ 750	Best.Nr.: 1688010	109,50

Hinterrad-Speichen-Notset

Auch wenn nur eine Speiche gerissen ist, war man bis dato gezwungen, einen kompletten Speichensatz zu kaufen. Als Ersatz und sinnvolles Reiseersatzteil haben wir einen halbierten Speichensatz auf Lager, der Ihnen hohe Kosten erspart. Neun Zug- und neun Bremsspeichen sind zu einem Kit zusammengefaßt.

XT 500	Best.Nr.: 1658385	49,50
SR 500	Best.Nr.: 1658385	49,50
XT 550	Best.Nr.: 1657184	49,50
XT 600 (bis '86)	Best.Nr.: 1657189	49,50
XT 600 ('87-'89)	Best.Nr.: 1657184	49,50
XT 600 E/K	Best.Nr.: 1644023	59,50
Ténéré (bis '87)	Best.Nr.: 1657189	49,50
Ténéré (ab '88)	Best.Nr.: 1657184	49,50
XTZ 660	Best.Nr.: 1644041	59,50

Tip Mit einem Seiten- oder Höhengschlag sollte man es nicht so genau nehmen, denn von YAMAHA aus sind 2mm Schlag in jede Richtung noch o.k.. Die Erfahrung zeigte, daß häufig nicht die Felge an sich einen Schlag hatte, sondern das Felgenhemd unrund gefertigt war. Deshalb ist eine verlässliche Messung nur mit aufgezoogenem Reifen möglich. Sollte dennoch eine Zentrierung notwendig sein, so haben wir sehr gute Erfahrungen mit örtlichen Fahrrad-/Mopedhändlern gemacht. Denn diese Arbeiten gehören zu ihrem täglichen Geschäft und zumeist erhält man dort gute Arbeit zu günstigen Preisen.

Felgenband



So können die Speichen den Reifen nicht durchpieksen. Bei allen Speichenmodellen unbedingt erforderlich, aber als Ersatzteil schwer zu kriegen. Es ist empfehlenswert, dieses Band bei jedem 3. Reifenwechsel (oder nach zwei Jahren) auszuwechseln, da das Material über diese Zeit unweigerlich versprödet.

17 bis 19 Zoll	Best.Nr.: 4600159	4,90
21 Zoll	Best.Nr.: 4600158	4,90

Winkelventil

Die Lösung gegen bisweilen abenteuerlich geformte Reifenfüllgeräte und wenig Platz zwischen Nabe und Ventil. Einfach aufschrauben und freuen!

Rostsichere Messingausführung inklusive Sicherheitsventil.

Best.Nr.: 5525401 12,90

Digitaler Luftdruckprüfer

Klein, handlich und für eine sichere Luftdruckprüfung unerlässlich.

- LCD-Display mit Messung in bar (mit hundertstel-Teilung)
- Akustischer Funktionsmelder
- Lithiumbatterie, die sich nicht verbraucht.
- Selbstabstellung nach Gebrauch
- +/- 0,10 bar - Genauigkeit
- Messbereich von 0,05 bis 5,00 bar.
- leichte Einhand-Bedienung

Komplett mit eingebauter Batterie.

Best.Nr.: 5524029 27,80

Reifenhalter

Für die im Gelände erforderliche Reduzierung des Luftdrucks (Reifen hat wesentlich besseren Grip), ist ein Reifenhalter unbedingt notwendig. Der Mantel kann durchdrehen und das Schlauchventil reißt ab.

Bei den XT 600(ab '87)-, Ténéré (ab '88)- und 660 - Modellen sind diese wohl vergessen worden, weshalb eine Nachrüstung dringend empfohlen ist (entsprechende Bohrungen sind für die Aufnahme der Reifenhalter in der Felge angebracht).

Wir importieren mit Grund diese besonders leichten und flach bauenden Originale von Ariete, da die Vollgummielemente zu unangenehmen Rad-Unrundungen führen und oft aufreißen (Versprödung des Materials).

Auch als Ersatz für spröde und veraltete Halter.

Für alle XT 500, 550, 600, Ténéré, TT 600 und XTZ 660.

vorne	4600156	19,80
hinten	4600157	24,80

Rep & Air

Der geniale Reparaturkit von TIP-TOP; er enthält auf kleinstem Raum alle notwendigen Materialien für eine schnelle Reifenreparatur (Zweischichtflicken, Vulkanisierkleber etc.).

Mit den winzigen Preßluftkartuschen kann der Reifen blitzschnell gefüllt werden (zwei Preßluftkartuschen reichen für eine Füllung). Zur dauerhaften Reparatur von Schlauchreifen. Demontage des Reifens ist erforderlich. Inhalt: 4 Luftpatronen, 1 Ventiladapter, 1 Flicker-Sortiment, 1 Vulkanisier-Flüssigkeit, 1 Raupapier, 1 Schlüssel-Ventilkappe, 1 Ersatzventil und eine Gebrauchsanweisung.

Best.Nr.: 5524002 29,80



Tip

Gerissene oder lose Speichen können erhebliche Schäden an Kette und/oder Brems-scheibe/-trommel verursachen, da sie während der Fahrt umherwirbeln können. Sind diese jedoch an den Kreuzpunkten mit Kabelbindern oder Rödeldraht (Messingdraht) gesichert, so bleiben sie stets an ihrem Platz und können nichts zerstören. Zudem schützt diese Sicherung vor Schwingungen der Speichen, und sie bleiben länger ordnungsgemäß gespannt. Auf diese Vorsichtsmaßnahme vertrauen viele Profis, ist aber auch für den Extremreisenden eine sinnvolle Verbesserung.



Schlüssel-Ventilkappen

Die kleinen Dinger mit dem großen Nutzen für "weißnichtwielange-immervolle" Reifen.

So ist das Reifenventil vor Schmutz geschützt und auch bei höheren Geschwindigkeiten entweicht keine Luft. In dieser Kombikappe ist gleichzeitig ein Ventilausdreher eingearbeitet.

Best.Nr.: 5524010 à 2,90



2

ÖHLINS

Bei genauer Betrachtung: QUALITÄT

Unserer Meinung nach das beste Federbein.
 Die XT 600 E profitiert enorm von dieser feinen Fahrwerksverbesserung; -kein Bocken und markerschütterndes Krachen. Der gesamte Federweg steht nun zur Verfügung und kann wegen der mannigfaltigen und großzügigen Verstellmöglichkeiten auf jede Belastung eingestellt werden. Kein Durchschlagen mehr ! Für alle XT's gilt: Die ausgezeichnete Straßenlage, auch bei hohen Geschwindigkeiten und Zuladung, ist perfekt. Für den Riesenspaß mit dem "Buster" ein Muß !
 Tatsache ist auch, daß dieses Federelement zum Feinsten gehört und in Standfestigkeit, Ansprechverhalten und durchgreifender Fahrwerksverbesserung neue Maßstäbe setzt.

Die Fakten:

- Trennkolbendämpfer in "de Carbon"-Bauweise .
- Geringe Warmfahrzeit nötig.
- Kein teigiges Fahrverhalten mehr.
- Absolut stabile Dämpferkennlinien, -bei jeder Aussentemperatur und Belastung.
- Geringes Losbrechmoment = sehr feines Ansprechverhalten
- Feinfühlige, 25fache Zugstufenverstellung, die zu 90% auf die Zugstufendämpfung und zu 10% auf die Druckstufe wirkt.
- Enorme Federvorspannung möglich.
- Auf jedes Bedürfnis einstellbar, -bequem oder sportlich straff.
- Gehärtete Tonnenfeder.
- Exzellente Dämpferstangen-Führung (Teflon)
- Verschleißfreie Gelenklagerung
- Perfektes Finish. Gelbe Feder.
- Mit Einstellschlüssel und Handbuch
- 2 Jahre Garantie
- Stets reparabel



Foto: Motorradfahrer

Das gibt's nur bei Wunderlich !

Wir haben derart gute Erfahrungen mit Öhlins gemacht, so daß wir 2 Jahre Garantie geben; -auf unser eigenes Risiko.

TT 600 S/E (ab '93) -mit Ausgleichsbehälter-	Best.Nr.: 1844009	1149,--
TT 600 R	Best.Nr.: auf Anfrage	
XT 600 (-89)	Best.Nr.: 1844010	998,--
Ténéré (alle)	Best.Nr.: 1844010	998,--
XT 600 E/K (ab '90)	Best.Nr.: 1844011	998,--
XTZ 660 -mit Ausgleichsbehälter-	Best.Nr.: 1844012	1198,--



XT mit Spitzenfahrwerk ?!

Kein Problem.
 White-Power-Gabelfedern, Telefix-Gabelstabi und Öhlins-Federbein, -und schon stimmt das Fahrwerk.
Zitat aus "Motorradfahrer 12/98"
 über unsere so umgerüstete Buster.
 "... Ein schönes straffes Fahrwerk. . .
 . . . sich am dramatisch verbesserten Fahrverhalten laben . . ." usw.



White Power

Einer der besten Emulsionsdämpfer (mit Ausgleichsbehälter Trennkolbendämpfer) in neuer Topform. Nachdem sich White Power mit KTM nun nachhaltig und radikal einem Innovations-schub gewidmet hat, können wir Ihnen diesen Dämpfer mit bestem Gewissen empfehlen.

Nicht ohne Grund ist White Power unangefochten die Nr. 1 im Federbeinersatz.

Die sehr gute Abstimmung beschert nahezu lupenreine Fahr-freude und beseitigt sowohl lästige Antriebseinflüsse, als auch die mangelnde Feinfühligkeit.

Das sehr gute Preis-/Leistungsverhältnis macht diesen Dämpfer selbst für höchste Ansprüche attraktiv.

Die Fakten:

- **Perfekt auf jedes Fahrzeug abgestimmte Feder-/Dämpferkennlinien.**
- **Geringes Losbrechmoment = sehr feines Ansprechverhalten**
- **Auch in extremen Situationen ein super-stabiles Fahrwerk.**
- **Kein teigiges oder störrisches Fahrverhalten mehr.**
- **Erschwertes Durchschlagen.**
- **Zugstufe 11-fach verstellbar**
- **Federvorspannung stufenlos verstellbar**
- **Stets reparabel**
- **Gehärtete Tonnenfeder**
- **Verschleißfreie Kugelgelenkaufnahmen.**
- **Perfektes Finish. Silberne Kunststoffbeschichtung mit weißer Feder.**
- **Mit Einstellschlüssel und Handbuch**
- **Mit TÜV.**

Tip: Einmal richtig abgestimmt, muß die Federvorspannung oft nicht nachjustiert werde.

XT 500 (Stereo-Federbeine)	Best.Nr.: 1858303	999,--
SR 500 (Stereo-Federbeine)	Best.Nr.: 1822006	999,--
TT 600 S/E ab '93 -mit Ausgleichsbehälter-	Best.Nr.: 1844004	1249,--
TT 600 R -mit Ausgleichsbehälter-	Best.Nr.: 1844006	1249,--
XT 600 (bis '89)	Best.Nr.: 1844001	799,--
Ténéré (alle)	Best.Nr.: 1844001	799,--
XT 600 E/K (ab '90) -Höhenverstellbar-	Best.Nr.: 1844000	978,--
XTZ 660	Best.Nr.: 1844002	799,--
XTZ 750	Best.Nr.: 1844003	799,--

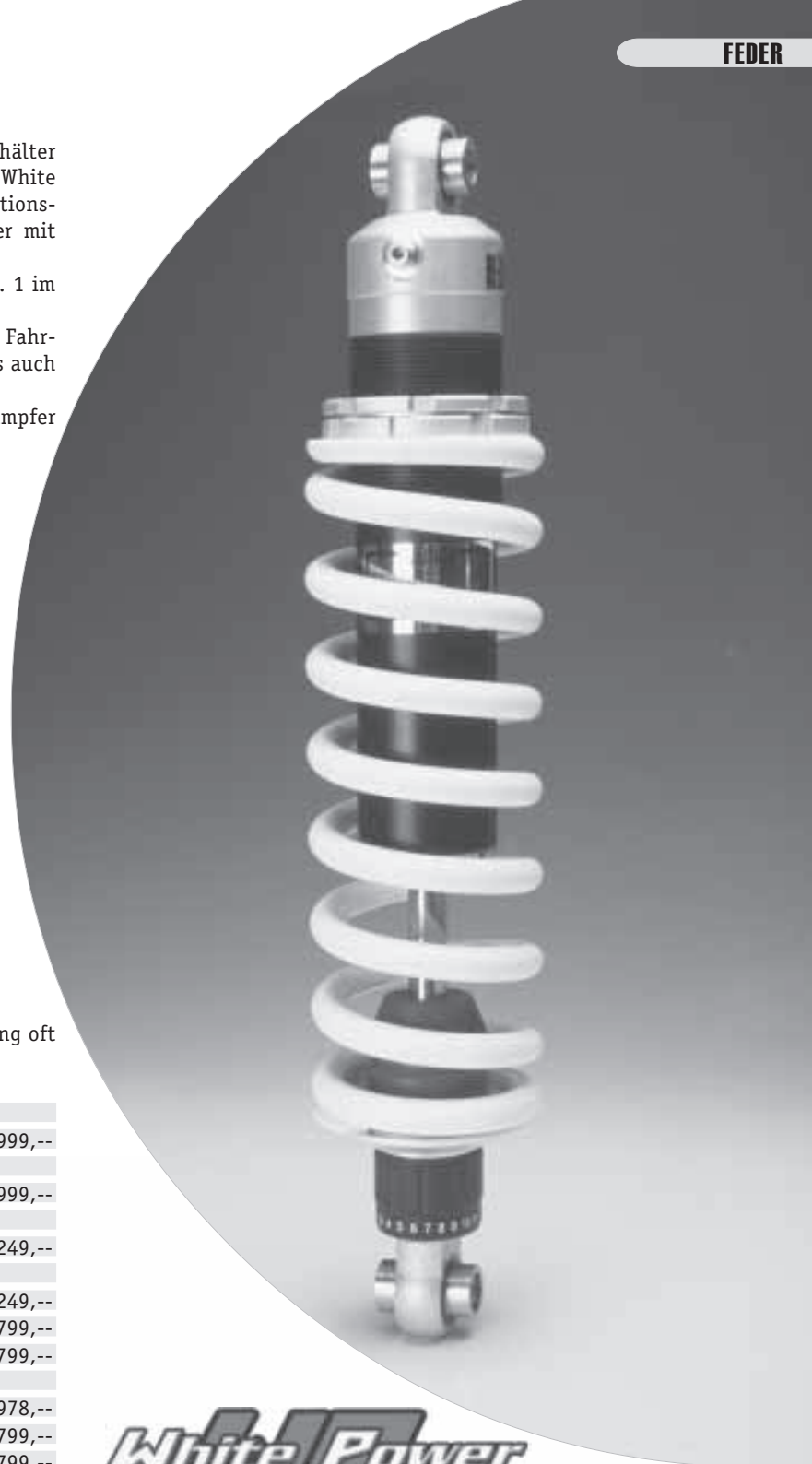

White Power





Hagon Mono

Professionelle Technik, Innovation und eine hervorragende Stabilität machen das Hagon-Mono-Federbein zur ersten Wahl für Preisbewußte.

Die Fakten:

- Feinfühligere Emulsionsdämpfer
- siebenfache Zugstufenverstellung (über seitlich angebrachten Innensechskant).
- Progressiver Dämpfermechanismus (Erhöhung der Dämpfung in Abhängigkeit zur Einfederungsgeschwindigkeit).
- 18mm dicke, kohlenstoffbeschichtete Kolbenstange (geringeres Losbrechmoment).
- Inklusive Verstell Schlüsselset (für Dämpfung und Federvorspannung)
- 2 Jahre Garantie.
- Mit TÜV.
- Auf Fahrergewicht abgestimmte Voreinstellung (Fahrergewicht bitte angeben)

XT 550	Best.Nr.: 1857100	599,--
XT 600 (-'89) & Ténéré (alle)		
	Best.Nr.: 1844005	599,--

Bilstein mono

Ein perfekt abgestimmtes Federbein mit aufwendigem de Carbon Dämpfer. Die außerordentlich guten Kritiken der Fachpresse ("PS 9/89" und Motorrad,Reisen & Sport) bestätigten unsere Erfahrungen und entsprechen auch den herausragenden Qualitäten dieses Federbeins.

Die Fakten: • De Carbon - Prinzip • Teflonlagerte Kolbenstange • Hohe Zugstufendämpfung • Verzinktes Gehäuse • Verschleißfreie Gelenklagerung • Sportfeder (gelb) serienmäßig Bitte geben Sie uns für die richtige Zuordnung Baujahr und Fahrergewicht an. Wir liefern zu jedem Federbein ein Gestaltfestigkeits-Gutachten. Bei einem verständnisvollen Prüfer können Sie das Federbein damit eintragen lassen.

XT 600(bis '89) + Ténéré (alle)		
	Best.Nr.: 1644009 +Bj.+Gewicht	498,--

Tieferlegungssatz XT 600 E/K

Optimal für alle, die Probleme mit der Sitzhöhe haben. Perfekt abgestimmter Umbau für tadellosen Bodenkontakt und ein hervorragendes Fahrverhalten.

Die XT wird wesentlich handlicher und läßt sich spielend manövrieren.

Problemloser Umbausatz, mit allen benötigten Teilen und TÜV-Gutachten. Folgende Änderungen werden vorgenommen: Geänderte Positionierung der Gabelholme in der Gabelbrücke, geänderte Gabelfedern-Vorspannung (Hülsen liegen bei), neuer Federbein-Umlenkhebel und Änderung am Seitenständer (Kit liegt bei). Sitzhöhenreduzierung: 35mm.

Für alle XT 600 E/K (3TB und 3UW)		
	Best.Nr.: 1844020	369,--



Emulsionsdämpfer ? Trennkolbendämpfer ?

Zwei völlig verschiedene

Dämpfertypen:

Stoßdämpfer benötigen eine relativ hohe "Betriebstemperatur", um ihre optimale Dämpferwirkung zu zeigen. Das ist auch der Grund für die unterschiedlichen Konstruktionsprinzipien:

Der **Emulsionsdämpfer** enthält ein Gas-/Ölgemisch, das sich im Fahrbetrieb zu einer Emulsion vermischt. Dieser Federbeintyp verfügt über ein ebenso perfektes Dämpferverhalten, muß jedoch länger warmgefahren werden. Die Einbaulage kann nicht beliebig gewählt werden.

Der **Trennkolbendämpfer** (auch de Carbon-Dämpfer genannt) verfügt über getrennte Gas- und Luftkammern. Deshalb ist der Dämpfer nach kürzerer Warmfahrphase voll funktionsfähig (reines Öl erwärmt sich schneller als eine Emulsion) und besticht durch eine wesentlich höhere Temperatur-Unempfindlichkeit. Das heißt: auch bei starken Temperaturschwankungen bleibt das Dämpferverhalten nahezu gleich.

Technoflex Austauschfedern

Ein straffes, aber dennoch fein ansprechendes Federbein entsteht im Nu durch diese Technoflex-Austauschfedern.

Die progressive Verhärtung dehnt den nutzbaren Federweg nochmals aus und garantiert ein komfortables, sich unter Belastung stark verhärtendes Federungsverhalten.

Die Antwort auf europäische Ansprüche, nach tatsächlicher Geländegängigkeit und exzellentes Kurvenverhalten -auch bei hoher Zuladung.

Aus besonders widerstandsfähigem Chrom-Silizium-Federstahl gewickelt. **Mit TÜV.**

XT 550	Best.Nr.: 1657104	159,--
TT 600 S/E (ab '93)	Best.Nr.: 1644019	159,--
TT 600 R	Best.Nr.: auf Anfrage	a.A.
XT 600 (bis '89)	Best.Nr.: 1644010	159,--
XT 600 E/K (ab '90)	Best.Nr.: 1644011	159,--
Ténéré (alle)	Best.Nr.: 1644010	159,--
XTZ 660	Best.Nr.: 1644029	159,--
XTZ 750	Best.Nr.: 1675004	159,--

Tonnenfeder -gelb-

Die hält das Rad am Boden !

Straffe Ausführung "gelb", die den Touren- und Geländespaß krönt; -unter allen Belastungen !

Ein Muß, wenn der Originaldämpfer beibehalten werden soll.

XT 600(-'89) und Ténéré (alle)

Best.Nr.: 1644006	148,--
-------------------	--------

Bilstein XT 500

Bilstein-Federbeine werden exklusiv für den kleinen Kreis der Welt- und Extremreisenden gefertigt und verfügen wegen ihrer kleinen Auflagen über ein Gestaltfestigkeits-Gutachten (bei verständnisvollen Prüfern kann das Federbein damit eingetragen werden, -liegt im Ermessensspielraum).

- 130mm Federweg
- **Mit Doppel-Federpaket** (mit Gleitmuffen)
- Extrem progressive Abstimmung
- Kugelgelenkaufnahmen
- Verlängerte 390mm-Ausführung (Original: 365mm) für stets hohe Zuladung, bei der dann ein dem Original entsprechendes Grundeinfederungsverhalten erzielt wird. Zudem wird ein Durchschlagen bei extremer Geländefahrt unmöglich gemacht.

Federabstimmung "Professional"

390mm	Best.Nr.: 1658306	429,--
-------	-------------------	--------

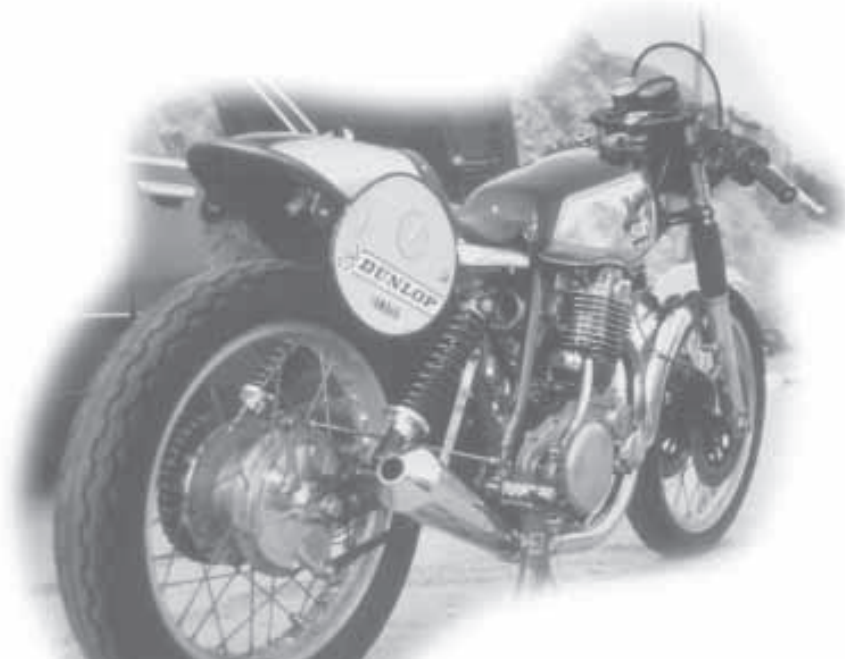
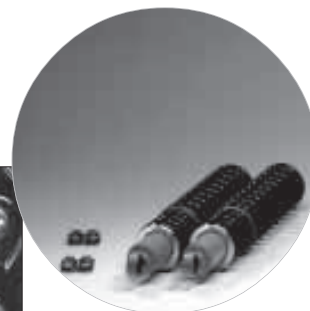
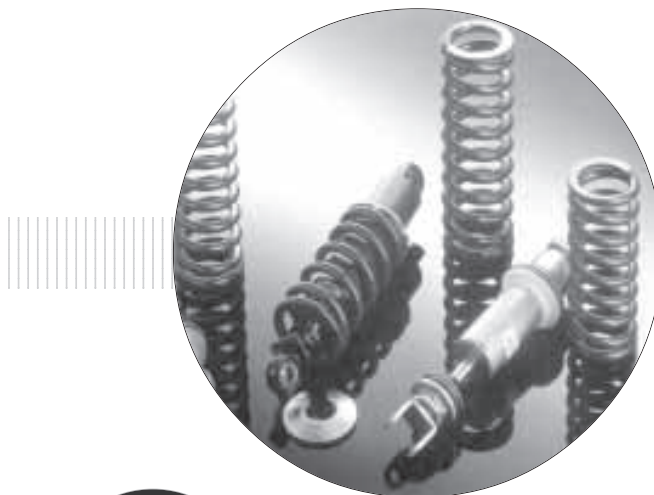



neue SR - Serie

Dieser auf unseren Wunsch geänderte Dämpfer verfügt über eine wesentlich angenehmere und straffere Feder- / Dämpferabstimmung.

Hinweis

Original-Koni-Federbeine von Koni-Deutschland. Wir liefern nur das Original, -kein Import.

Preise

Dies ist kein unseriöses Billigangebot. Wir geben Ihnen lediglich Preisvorteile sofort weiter.

Garantie

Wir sind die Meister im Service: Sie erhalten im Falle eines Garantieanspruches sofort einen neuen Satz Federbeine im Tausch.

Konis

Koni-Federbeine sind schon Geschichte und erfreuten von mit einer straffen und dennoch komfortablen Abstimmung (abgesehen von der inzwischen eingestellten Version mit Dämpferverstellung).

Auf unsere Initiative hin gibt es jedoch für die SR eine weitere Steigerung, bei der auf jedweden anfälligen Schnickschnack (wie auch bei der XT) verzichtet wurde. Wir haben bei der Abstimmung viel Wert auf eine angenehm straffe Auslegung gelegt, die höchste Tourenqualität aufweist.

Für die XT 500 ist Koni wohl das klassische Federbein überhaupt. Schon 1979 gab es das erste Koni-Federbein für die XT und gehört seit dem zum Standard sinnvoller Fahrwerksverbesserungen.

Fakten:

- Satz 7610-Dämpfer inkl. progressive Federn
- Überarbeitete SR-Version (by Wunderlich)
- Dreifach verstellbare Federverspannung
- Quicksnap - Federverstellung
- Progressive Federkennung
- Große Anschlagpuffer
- Verchromtes Gehäuse
- Verstärkter, verchromter Federteller
- Verstell Schlüssel
- Koni - Garantiekarte
- TÜV-geprüft

SR 500 (alle)	Best.Nr.: 1822000	nur 379,--
XT 500 (alle)	Best.Nr.: 1858300	nur 379,--

Federbein-Schrauben

Originalschrauben.

SR 500

Mutter oben	Best.Nr.: 1822010	á 4,90
Mutter unten	Best.Nr.: 1822011	á 4,90
U-Scheibe innen	Best.Nr.: 1822012	á 2,90
U-Scheibe aussen	Best.Nr.: 1822013	á 4,90

XT 500. Oben und unten gleich.

	Best.Nr.: 1858310	á 6,90
--	-------------------	--------



Hagon SR

Das Classic-Outfit in Perfektion. Neben dem Augenschmaus ist dieser Dämpfer auch für Fahrwerks-optimierungen eine Empfehlung.

Die Fakten:

- Gas-/Öldruckdämpfer mit dreifach-Verstellung.
- Dämpfer reguliert sich automatisch an der Einfeder-geschwindigkeit (Durchschlagsicherung)
- Progressive Feder
- Kohlenstoffbeschichtete Dämpferstange
- 2 Jahre Garantie
- Inklusive Verstell Schlüssel (massiv)
- Mit TÜV
- In vier Classic-Versionen und als "Enduro" lieferbar

SR-Serienoptik

Die Alternative zum Originalfederbein. Mit montierter Chromabdeckung .

Originallänge	Best.Nr.: 1822003	Paar 339,--
LOW (40mm kürzer)	Best.Nr.: 1822003L	Paar 339,--

Classic Covered

Komplett mit verchromten Abdeckkappen, die nichts mehr von der Feder zeigen. British. Mit montiertem Chromkappenset.

Originallänge	Best.Nr.: 1822005	Paar 369,--
LOW (40mm kürzer)	Best.Nr.: 1822005L	Paar 379,--

Classic 50th

Mit oberer, schwarzen Kappe. Eine klassische Variante, die an die Vincent "Black Shadow" erinnert. Mit montiertem Kappenset.

Originallänge	Best.Nr.: 1822004	Paar 379,--
LOW (40mm kürzer)	Best.Nr.: 1822004L	Paar 379,--

Classic Road

Die Standardausführung. Eine extrem schlanke und schlichte Erscheinung. Für Puristen.

Originallänge	Best.Nr.: 1822001	Paar 289,--
LOW (40mm kürzer)	Best.Nr.: 1822001L	Paar 299,--

Hagon XT 500

Der preiswerte, robuste und schlichte Stoßdämpfer für die XT. Die straffe Abstimmung und die Konstruktion erinnern an die alten Konis aus den 80ern.

Die Fakten:

- Gas-/Öldruckdämpfer mit dreifach-Verstellung.
- Dämpfer reguliert sich automatisch an der Einfeder-geschwindigkeit (Durchschlagsicherung).
- HD-Doppelfeder mit Führungsscheibe
- Sehr progressive Federkennung (Doppelfeder)
- Kohlenstoffbeschichtete Dämpferstange
- 2 Jahre Garantie
- Inklusive Verstell Schlüssel (massiv)
- Mit TÜV

Best.Nr.: 1858301	299,--
-------------------	--------



Hagon LOW
Für Spezialumbau und Fahrwerkstieferlegung, ein um 40mm kürzeres Federbein, das zu einer Absenkung von 55mm führt.



Federbein-Schrauben

Originalschrauben.

SR 500

Mutter oben	Best.Nr.: 1822010	á 4,90
Mutter unten	Best.Nr.: 1822011	á 4,90
U-Scheibe innen	Best.Nr.: 1822012	á 2,90
U-Scheibe aussen	Best.Nr.: 1822013	á 4,90

XT 500. Oben und unten gleich.

Best.Nr.: 1858310	á 6,90
-------------------	--------



Foto: Motorradfahrer

White Power - Progressiv

White Power gehört zu den Pionieren dieser durchgreifenden Fahrwerksverbesserung und hat das Know-How im Laufe der Jahre konsequent in die Abstimmung einfließen lassen.

Die Fakten:

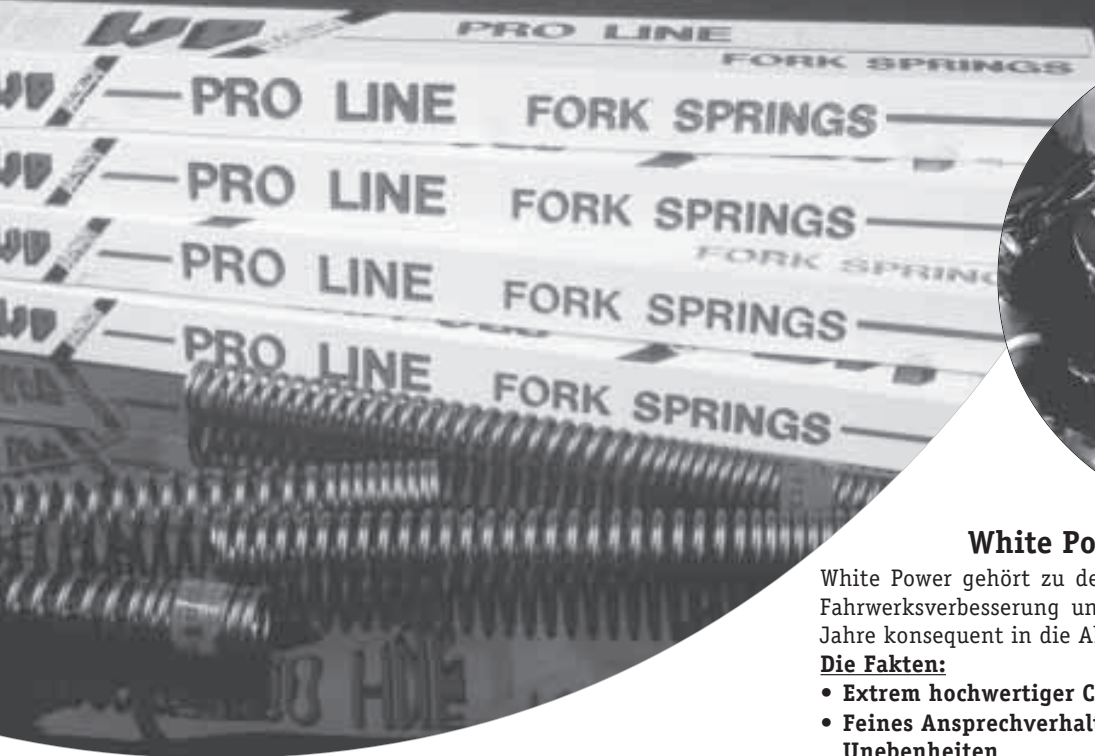
- Extrem hochwertiger Chrom-Silizium- Federstahl
- Feines Ansprechverhalten -auch bei kleinen Unebenheiten
- Weicher Übergang zur progressiven Wirkung
- Erhöhter nutzbarer Federweg
- Verbesserter Geradeauslauf und Kurvenstabilität
- Kein Bremsnicken und Durchschlagen
- Größerer Komfort, -auch bei hoher Zuladung
- Gleich erhöhtes Gewicht (großer Tank etc.) aus
- Mit TÜV

Siehe auch "PS 6/93" und "Motorradfahrer 7/93".

Diese präzise auf das jeweilige Fahrzeug abgestimmten Federn bedeuten Komfortgewinn und hohe Belastungsfähigkeit zugleich.

Damit die Fahrwerksverbesserung auch richtig wirken kann, hat White Power genau abgestimmte Öle und Viskositäten entwickelt.

Füllmengen und Viskositätsempfehlungen haben wir beim WP-Gabelöl aufgeführt.

Ein feinfühliges Ansprechen im Teillastbereich geht stufenlos in eine sportlich straffe Verhärtung bei hoher Belastung über.

XT 500 (-'79)	Best.Nr.: 1658314	169,--
SR 500 (alle)	Best.Nr.: 1622009	169,--
TT 600 S/E ('93-)	Best.Nr.: 1644014	169,--
TT 600 R	Best.Nr.: 1644001	169,--
XT 600 (bis '86)	Best.Nr.: 1644020	169,--
XT 600 (Bj.87-89)	Best.Nr.: 1644025	169,--
XT 600 E/K (ab '90)	Best.Nr.: 1644022	169,--
Ténéré (bis '85)	Best.Nr.: 1644020	169,--
Ténéré (ab '86)	Best.Nr.: 1644025	169,--
XTZ 660	Best.Nr.: 1644026	169,--
XTZ 750	Best.Nr.: 1675000	169,--



XT mit Spitzenfahrwerk ?!

Kein Problem.

White-Power-Gabelfedern, Telefix-Gabelstabi und Öhlins-Federbein, -und schon stimmt das Fahrwerk.

Zitat aus Motorradfahrer 12/98

über unsere so umgerüstete Buster.

" . . . Ein schönes straffes Fahrwerk. . . sich am dramatisch verbesserten Fahrverhalten laben . . . " usw.

Promoto - Progressiv

Qualitativ hochwertige Gabelfedern, die für optimalen Tourenkomfort sorgen.

Die progressive Wicklung kombiniert gutes Ansprechverhalten mit einer guten Belastungs-Härte. Eine preisgünstige und sehr gute Empfehlung für Tourenfahrer.

Auch hier empfehlen wir die Verwendung von White Power Gabelöl. **Mit TÜV.**

SR 500 (alle)	Best.Nr.: 1622002	139,--
XT 500 (-'79)	Best.Nr.: 1658308	139,--
XT 500 ('80-)	Best.Nr.: 1658304	139,--
XT 550	Best.Nr.: 1657100	139,--
TT 600 S/E ('93-)	Best.Nr.: 1644036	139,--
XT 600(-'86)+Ténéré(-'85)		
	Best.Nr.: 1644004	139,--
Ténéré ('86/'87)	Best.Nr.: 1644016	149,--
XT 600 ('87-'89) + Ténéré ('88-)		
	Best.Nr.: 1644033	139,--
XT 600 E/K	Best.Nr.: 1644015	139,--
XTZ 660	Best.Nr.: 1644034	139,--
XTZ 750	Best.Nr.: 1644035	139,--

Neu 2000

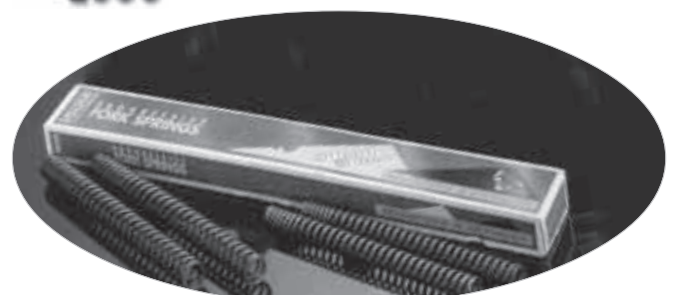

WP-Gabelöl

Vom Gabelfedern-Profi auch das Profi-Öl.

Die hervorragenden Gleit- und Dämpfungseigenschaften bleiben auch bei extremer Belastung immer erhalten. Der besondere Aufbau unterdrückt zudem Blasenbildung und Viskositätsschwankungen.

Unsere beste Empfehlung für alle progressiven und Original-Gabelfedern.

SAE 5	Best.Nr.: 3024530	Ltr. 24,90
SAE 7,5	Best.Nr.: 3024531	Ltr. 24,90
SAE 10	Best.Nr.: 3024532	Ltr. 24,90
SAE 15	Best.Nr.: 3024533	Ltr. 24,90



Service:

Alle wichtigen Werte für Wartung und Reparatur.

Die Befüllung der Gabel kann wahlweise auf die WP-typische "Luftkammer-Meß-Methode"¹ oder konventionell, anhand der vorgeschriebenen Füllmenge, vorgenommen werde.

Deshalb haben wir beide Werte aufgeführt.

Modell	Füllmenge ¹	Luftk. ²	Verschleißgr. ³	Viskosität ⁴
SR 500 alle	182ml	150mm	445mm	SAE 10
XT 500 '76-'77	215ml	180mm	485mm	SAE 15
XT 500 '78-'79	215ml	180mm	475mm	SAE 15
XT 500 ab '80	219ml	180mm	440mm	SAE 15
XT 600 '84-'86	537ml	140mm	410mm	SAE 7,5
XT 600 '87-'89	483ml	147mm	460mm	SAE 7,5
XT 600 E/K ab '90	538ml	155mm	468mm	SAE 10
TT 600 S+E	Anfrage	120mm	Anfrage	SAE 7,5
TT 600 R	615ml	Anfrage	Anfrage	SAE 7,5
Ténéré '83-'87	487ml	145mm	438mm	SAE 7,5
Ténéré ab '88	517ml	120mm	593mm	SAE 7,5
XTZ 660	669ml	160mm	402mm	SAE 7,5
XTZ 750	669ml	130mm	517mm	SAE 15

¹Füllmenge pro Holm .

²Ölfreier Raum in der Gabel. Öl in den entlasteten Gabelholm auffüllen, bis dieser ölfreie Restraum übrig bleibt (von Gabeloberkante bis Ölspiegel, mit Zollstock oder Lineal messen).

³Gabelfederlänge (ungespannt+ausgebaut). Bezieht sich auf Originalfeder. Progressive Federn können hiervon differieren.

⁴Mit progressiven und Original- Federn.



F- Cap

Die genialen Gabel-Verschlußkappen. Direkt mitwechseln ! Für alle XT/XTZ + SR. Siehe "Fahrwerk".

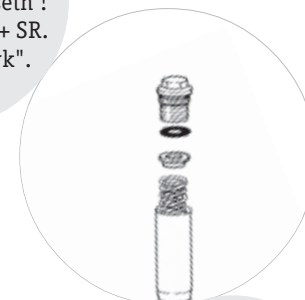

Gabelteile

Alles rund um die Gabel gibt's unter "Fahrwerk"

SR -

Springergabel

Die Abbildung in diversen Anzeigen hat eingeschlagen wie eine Bombe. Wegen enormer TÜV-Hindernisse und dem -konstruktionsbedingt- sehr hohen Preis (ca.3400 DM) werden wir diese vorerst nicht importieren. Falls Ihr dennoch Interesse habt, so können wir diese als Sonderbestellung ordern (ca. 8 Wochen Lieferzeit).



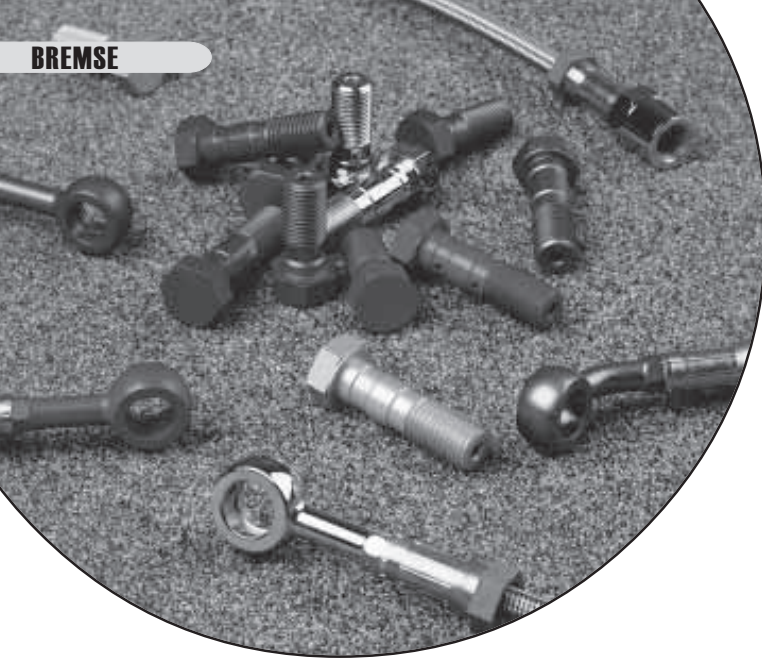

Mit ABE !



XTZ 750

Komplettkit (vorne) mit allen Leitungen.

vorne			
titan - eloxiert	Best.Nr.: 1575000T		198,--
hinten			
titan - eloxiert	Best.Nr.: 1575001T		79,--

*Wegen der geänderten Ausführung zum Original liefern wir für die SR's ab '84 mit hohem Lenker ein gesondertes TÜV-Gutachten. Daher können Sie bei diesen Modellen zwischen der zwei- und einteiligen (Zwischenstück entfällt) Leitung wählen.

Alu-Hohlschrauben

Ultraleichte und hochfeste L.G.-Hohlschrauben für eine zuverlässige Bremsdruck-Übertragung.

Einfachschraube

titan - eloxiert	Best.Nr.: 1525700	à 9,80
rot - eloxiert	Best.Nr.: 1525702	à 9,80
blau - eloxiert	Best.Nr.: 1525703	à 9,80
verchromt	Best.Nr.: 1525700C	à 12,80

Doppelschraube

titan - eloxiert	Best.Nr.: 1525701	à 10,90
------------------	-------------------	---------

Stahlflex-Bremsentuning

Druckfeste und teflonbeschichtete Lucas-Bremsleitungen mit erheblichen Sicherheitsvorteilen:

- **exakter Druckpunkt**
- **Bremse reagiert sofort -ohne Verzögerung**
- **wesentlich bessere Bremsleistung**
- **wird nicht brüchig oder porös**
- **zieht weniger Wasser an**
- **längere Bremsflüssigkeits-Wechselintervalle**
- **XT/TT 600/Ténéré + XTZ mit Gummiumhüllung an scheuerempfindlichen Stellen**
- **oxidationssichere, eloxierte Anschlüsse**
- **Presshülsen aus dem vollen VA gedreht**
- **V4A-Stahlgeflecht**
- **Teflon - Innenschlauch**
- **leicht am Fahrzeug nachjustierbare Anschlüsse (Sechskant)**
- **mit ABE (Eintragung entfällt)**
- **altern nicht (Gummileitungen müssen alle 5 Jahre getauscht werden)**
- **Langzeitgarantie**
- **jede Leitung unterliegt besonderen Endkontrollen mit registrierter, fortlaufender Nummer**
- **alle Ausführungen ab Lager lieferbar**

Wichtig: ABE gilt nur bei exakter Ausführungs-Übereinstimmung zum Original (ein- oder zweiteilig, Länge etc.). Kompletter Kit , inklusive ABE und Dichtungen.

SR 500 ('78-'79) und SR's ab '84* mit breitem Lenker. Zweiteilig.

titan - eloxiert	Best.Nr.: 1522004T	128,--
verchromt	Best.Nr.: 1522004C	138,--

SR 500 ('80-'83) und SR's ab '84* mit breitem Lenker. Einteilig.

titan - eloxiert	Best.Nr.: 1522000T	118,--
verchromt	Best.Nr.: 1522000C	128,--

SR 500 (ab '84). Zweiteilig.

titan - eloxiert	Best.Nr.: 1522002T	128,--
verchromt	Best.Nr.: 1522002C	138,--

SR 500 (dreiteilig) für Doppelscheibe. Alle Baujahre.

titan - eloxiert	Best.Nr.: 1522001T	189,--
verchromt	Best.Nr.: 1522001C	198,--

TT 600 S/E (ab '93)

vorne		
titan - eloxiert	Best.Nr.: 1544005T	148,--
hinten		
titan - eloxiert	Best.Nr.: 1544004T	69,--

XT 600 (bis '89) und Ténéré (bis '87)

vorne		
titan - eloxiert	Best.Nr.: 1544001T	138,--
hinten		
titan - eloxiert	Best.Nr.: 1544003T	68,--

XT 600 E/K und Ténéré (ab '88)

vorne (XT 600 E/K & Ténéré)		
titan - eloxiert	Best.Nr.: 1544007T	138,--
rot - eloxiert	Best.Nr.: 1544007R	138,--
blau - eloxiert	Best.Nr.: 1544007B	138,--
hinten -XT 600 E/K-		
titan - eloxiert	Best.Nr.: 1544004T	69,--
hinten -Ténéré ab '88-		
titan - eloxiert	Best.Nr.: 1544003T	69,--

XTZ 660

vorne		
titan - eloxiert	Best.Nr.: 1544006T	138,--
hinten		
titan - eloxiert	Best.Nr.: 1544008T	79,--



Stahlflex-Bremsleitungen

Die preiswerte Alternative zu den Lucas-Girling Bremsleitungen. Ebenfalls mit Aluminiumanschlüssen (silbern eloxiert), Teflon-Innenschlauch und VA-Stahlflexummantelung. Mit TÜV-Vorführgutachten (muß nicht eingetragen, sondern lediglich vom TÜV abgestempelt werden). Made in Germany.

Kompletter Kit , inklusive Gutachten und Dichtungen.

SR 500 (alle) mit tiefem Lenker*.

sibern - eloxiert	Best.Nr.: 1522000S	89,-
-------------------	--------------------	------

SR 500 (alle) mit hohem Lenker*.

sibern - eloxiert	Best.Nr.: 1522003S	89,-
-------------------	--------------------	------

SR 500 (dreiteilig) für Doppelscheibe. Alle Baujahre.

sibern - eloxiert	Best.Nr.: 1522001S	159,-
-------------------	--------------------	-------

XT 600 (bis ´89) & Ténéré (bis ´87)

vorne	Best.Nr.: 1544001S	98,-
-------	--------------------	------

hinten	Best.Nr.: 1544003S	59,-
--------	--------------------	------

XT 600 E/K & Ténéré (ab ´88)

vorne (E/K & Tén.)	Best.Nr.: 1544007S	98,-
--------------------	--------------------	------

hinten (XT 600 E/K)	Best.Nr.: 1544004S	59,-
---------------------	--------------------	------

hinten (Ténéré ab ´88)	Best.Nr.: 1544003S	59,-
------------------------	--------------------	------

XTZ 660

vorne	Best.Nr.: 1544006S	109,50
-------	--------------------	--------

hinten	Best.Nr.: 1544008S	59,-
--------	--------------------	------

XTZ 750

vorne (Komplettkit)	Best.Nr.: 1575000S	159,-
---------------------	--------------------	-------

hinten	Best.Nr.: 1575001S	59,-
--------	--------------------	------

*Einteilige Ausführung. Zweiteilige Leitungen werden komplett ersetzt.



EBC "Pro-lite" Bremsscheiben

Rißbildungen zwischen den Lochungen und heftige Riefenbildung bedeuteten für so manche Originalscheibe das Aus. Zudem läßt die Originalscheibe den rechten Biss vermissen.

Pro-Lite Bremsscheiben sind der sinnvollste Ersatz fürs Original und verbessern die Bremsleistung (besonders bei Modellen mit starrer Original-Scheibe). Seit drei Jahren setzen wir mit größter Zufriedenheit diese Scheibe ein.

Fakten:

- **HPSR - Stahl**
- **Gefräst**
- **Antikorrosions-beschichtet**
- **Höhere Wärmeableitung**
- **Verbessertes Heißbremsverhalten**
- **Bis zu 16 % bessere Verzögerung**
- **Bis zu 85 % höhere Lebensdauer der Bremsbeläge**
- **Kein Fading**
- **Wesentlich bessere Belaganpassung an die Scheibe**
- **Für alle Belagsorten geeignet**
- **Mit ABE (Eintragung entfällt)**

SR 500 -schwimmend-

Passt sich wesentlich besser den Belägen an.

	Best.Nr.: 1622136	398,-
--	-------------------	-------

XT 600 (bis ´94), Ténéré (alle) -starr-

Vorne	Best.Nr.: 4444200	179,-
-------	-------------------	-------

Hinten	Best.Nr.: 4444106	179,-
--------	-------------------	-------

XT 600 (ab ´95) -starr-

Vorne	Best.Nr.: 4444210	179,-
-------	-------------------	-------

Hinten	Best.Nr.: 4444106	179,-
--------	-------------------	-------

XTZ 660 -starr-

Vorne	Best.Nr.: zur Zt. nur Original lieferbar	
-------	--	--

Hinten	Best.Nr.: 4444106	179,-
--------	-------------------	-------

XTZ 750 -starr-

Vorne	Best.Nr.: 4444109	179,-
-------	-------------------	-------

Hinten	Best.Nr.: 4444110	179,-
--------	-------------------	-------

Tip: Diese Scheibe ist die beste uns bekannte Alternative zur Originalscheibe. Die Verbesserung der Bremsleistung ist im Rahmen des Originaldurchmessers wesentlich besser. Eine vehemente Verbesserung der Bremsleistung.

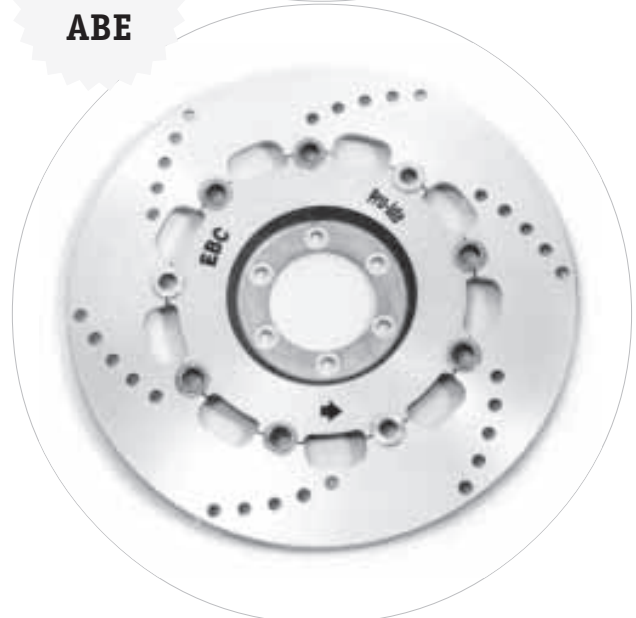
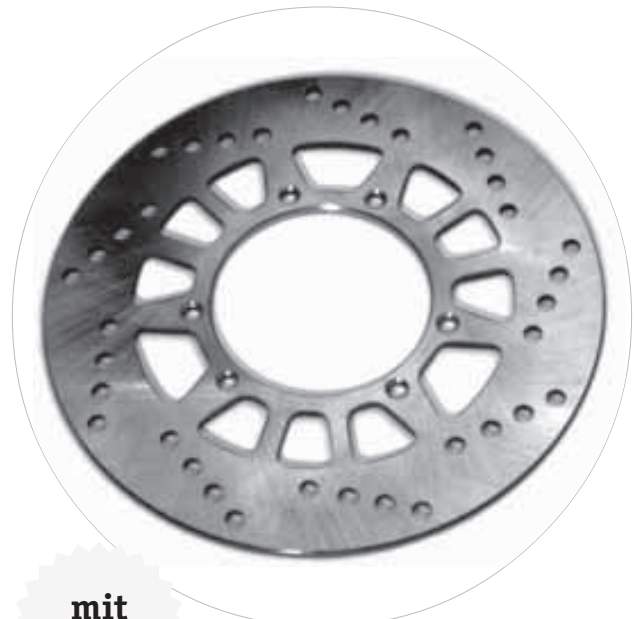

Neu 2000



Original - Bremsscheibe

Als Originalteil von **YAMAHA**. Somit auch TÜV-frei.
SR 500 Ungelochte Original-Ausführung. Originalersatzteil für alle SR's bis '83 und zur schlichten Erneuerung aller verzogenen Scheiben ab '84.

	Best.Nr.: 1622125	478,--
Passende Sicherungsbleche	Best.Nr.: 1J32583401	à 4,90
XT 600(ab'87), Ténéré (ab'88) + XTZ 660	Best.Nr.: 1644198	238,--
hinten		
XTZ 660	Best.Nr.: 1644191	319,--
vorne		
TT 600 S/E	Best.Nr.: 4444114	259,--
vorne		
hinten	Best.Nr.: 4444113	259,--

SR-Doppelscheibe

Vorzügliche Dosierbarkeit und eine vehemente Verzögerung, -die richtige Anlage für die wahren Heizer unter der Sonne oder für maximale Belastung (z.B.:Gespannbetrieb). Damit es preiswert wird, bieten wir die notwendigen Teile neu an oder geben Ihnen Tips zur gezielten Gebrauchtteilensuche. Da das TÜV-Gutachten horrende Summen verschlungen hat, wird wohl jeder für die Erhebung eines Kostenzuschusses Verständnis haben.

Folgende Teile werden benötigt:

Rechter Bremssattel

Ist als Originalteil nicht mehr lieferbar, muß daher als Gebrauchtteil von der XS 650 oder 1100 eingesetzt werden.

Bremsscheibe

Oder gebrauchte Scheibe von SR - muß jedoch ungeschlitzt sein. Info: Bis Baujahr 83 (Typ:2J4) ungeschlitzt, ab Bj.84 (Typ:48T) geschlitzte Bremsscheiben.

Ungeschlitzte Scheibe	Best.Nr.: 1622125	478,--
Passende Sicherungsbleche	Best.Nr.: 1J32583401	à 4,90

Stahlflexleitungs- & Hohlschrauben

siehe "Stahlflex-Bremsleitungen"

Verteiler

Für alle SR's	Best.Nr.:1J7-25885-01	42,80
---------------	-----------------------	-------

Hauptbremszylinder

Als Gebrauchtteil von der XS 650/750 oder der XJ 650 (alt).

	Best.Nr.: 4G0-25850-01	289,--
--	------------------------	--------

TÜV-Gutachten

Kostenbeteiligung für das TÜV-Gutachten.

Bitte geben Sie uns die Fahrgestellnummer der umzubauenden Maschine an (unbedingt erforderlich !!).

	Best.Nr.: DSR	98,--
--	---------------	-------



Bremsscheibenschutz hinten

Ein hervorragender Schutz gegen kapitale Bremsscheibenschäden. Diese Abdeckung schützt nur die nötigsten Bestandteile, weshalb ein Überhitzungsschaden ausgeschlossen ist. Darüber hinaus halten die hinteren Beläge deutlich länger und sind nicht schon nach kürzester Frist runtergerubbelt.

Wir lassen diesen sinnvollen Schutz nun in Eigeninitiative bei Acerbis fertigen.

Kunststoff ist uneingeschränkt lackierbar.

XT 600 (ab '87 - auch E/K) & Ténéré (ab '88)

schwarz	Best.Nr.: 1357403	59,80
---------	-------------------	-------



Bremszangen-Schutz

Wieder ein neuer Knaller für die XT !

4 Millimeter starker, lasergeschnittener Bremszangenschutz mit einer enormen Schutzwirkung und eine Augenweide zugleich.

Der Bremssattel wird effektiv vor Sturzschäden und Steinschlag geschützt. Die Bremsleitung kann (durch Äste, Steine etc.) nicht mehr abreißen.

Oxidationsgeschützt eloxiert (blau) und garantiert exklusiv.

Für XT 600 (ab '87), XT 600 E/K und XTZ 660.

	Best.Nr.: 1444002	39,--
--	-------------------	-------

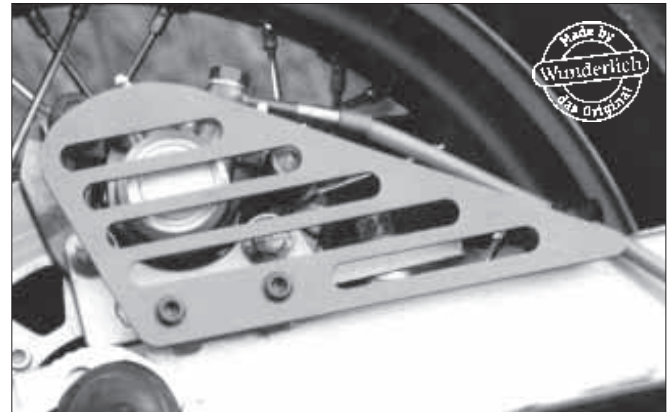

Bremszylinder - Schutz

Der Fußbremszylinder wird durch Scheuern heftigst abgewetzt und die Anschlüsse (zur Bremszange und zum Behälter) sind extrem abrißgefährdet.

Ein dicker Ast kann hier schon das Aus bedeuten.

Neben der enormen Schutzwirkung für die Anschlüsse wird das Bremsgestänge vor Schlägen und Dreck geschützt.

2 Millimeter stark und natürlich eloxiert.

***Neu 99:** Zusätzlich haben wir eine aufwendig erleichterte, silberne Version entwickelt.

Für XT 600 (ab '87), XT 600 E/K, TT 600 S,E, R und XTZ 660

blau (Abb.1)	Best.Nr.: 1444001	39,--
silbern*	Best.Nr.: 1444003	49,--

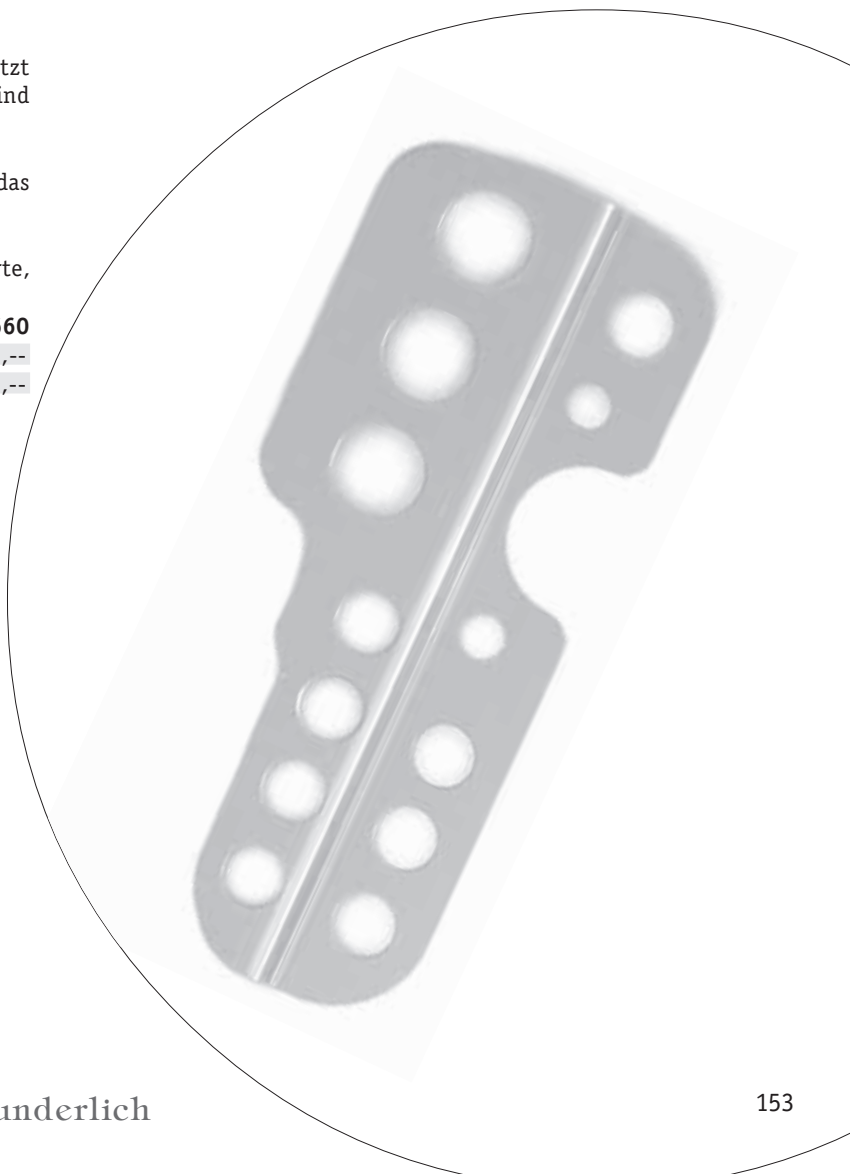
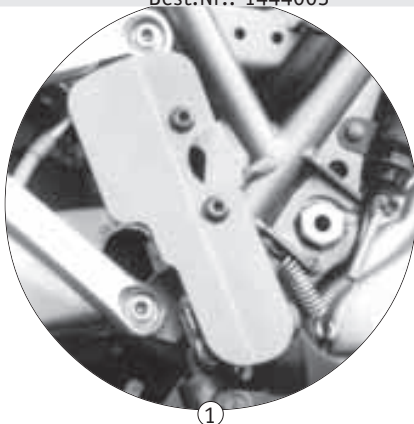



ab 34,80

TT 600 SemiMetall-Belag

Ein Spezialbelag für hartes Gelände (Sand, Schlamm etc.). Schont die neue, empfindlichere Scheibe und ist extrem belastbar.

TT 600 S (ab '93)		
Vorne	Best.Nr.: 4444020	49,90
Hinten		
(bis Fg.Nr.003403)	Best.Nr.: 4444021	49,90
(ab Fg.Nr.003404)	Best.Nr.: 4444030	49,90
TT 600 E (alle) & TT 600 R		
Vorne	Best.Nr.: 4444020	49,90
Hinten	Best.Nr.: 4444030	49,90

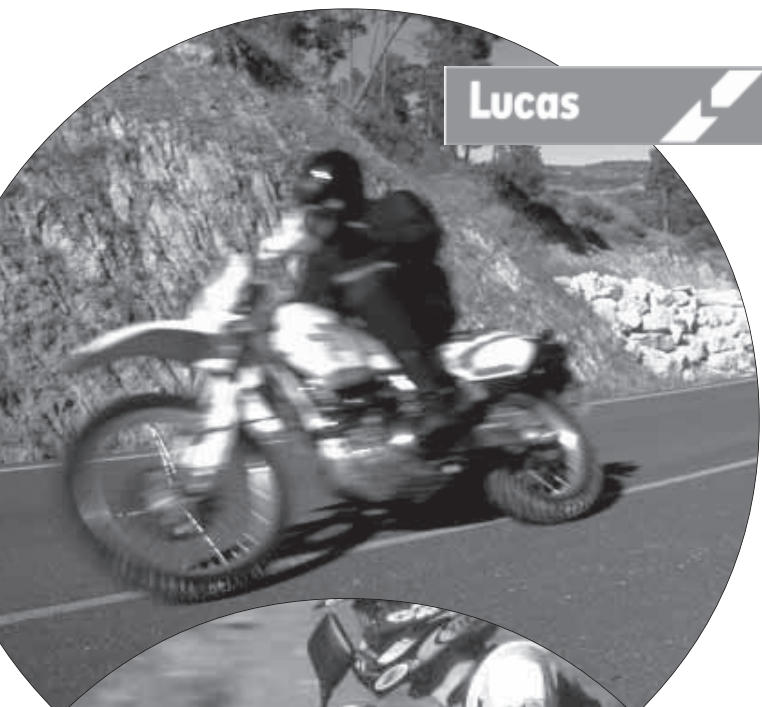

Lucas Girling

Nach heftigsten Problemen mit billigen Belägen (schlechte Bremswirkung und/oder Schäden an der Scheibe), liefern wir nur noch Qualität von Lucas!

Die Fakten:

- **Keramik - Belag**
- **Kevlar-Underlayer für eine optimale Wärmeentkoppelung zwischen Belag und Bremszange.**
- **Exakt bestimmte Nut auf dem Belag zur Ableitung von Schmutz und Wasser.**
- **Umweltfreundliche Herstellung (ohne Asbest, Cadmium, Blei oder Formaldehyd).**
- **Hohe Haltbarkeit**
- **Auf allen Scheiben verträglich**
- **Spezialbelag für die Hinterradachse (kein Überbremsen)**
- **1 Jahr Garantie**
- **Mit ABE**

Verschiedene Tests (zuletzt MOTORRAD 4/98) haben die gravierenden Unterschiede aufgedeckt. Stets zählt Lucas zu den Siegern -und das zu einem unschlagbaren Preis.

Vorne:		
SR 500	Best.Nr.: 4422002	39,80
TT 600 ('85-'88)	Best.Nr.: 4444024	39,80
TT 600 ('89-'91)	Best.Nr.: 4444026	39,80
TT 600 S/E/R (ab '93)	Best.Nr.: 4444022	39,80
XT 600 (bis '86)	Best.Nr.: 4444005	39,80
XT 600 ('87-'89)	Best.Nr.: 4444006	39,80
XT 600 E/K	Best.Nr.: 4444007	39,80
Ténéré(bis '84)	Best.Nr.: 4444005	39,80
Ténéré (85-90)	Best.Nr.: 4444006	39,80
Ténéré (ab '91)	Best.Nr.: 4444007	39,80
XTZ 660	Best.Nr.: 4444007	39,80
SZR 660	Best.Nr.: 4444028	39,80
XTZ 750 links	Best.Nr.: 4475000	39,80
rechts	Best.Nr.: 4475001	34,80
Hinten:		
XT 600 + E/K ('87-) & Ténéré (ab '88)		
	Best.Nr.: 4444009	39,80
TT 600 ('85-'91)	Best.Nr.: 4444025	39,80
TT 600 S (ab '93).		
(bis Fg.Nr.003403)	Best.Nr.: 4444023	39,80
(ab Fg.Nr.003404)	Best.Nr.: 4444031	39,80
TT 600 E & R	Best.Nr.: 4444031	39,80
SZR 660	Best.Nr.: 4444029	39,80
XTZ 750	Best.Nr.: 4475001	34,80

Cu-Paste

Hervorragend zur Bremsklotz-(kein Bremsquietschen mehr) Zündkerzen und Krümmer-/Auspuffmontage geeignet.

Bis 1300°C wirksam !

100 Gr.-Tube	Best.Nr.: 3024526	11,90
--------------	-------------------	-------



Bremsbacken **WGH**

Die patentierte Belagkonstruktion garantiert gleichbleibend stabile Bremswirkung und eine wesentlich längere Lebensdauer von Backen und Trommel.

Wir hatten wiederholt das Glück, diese Belagkonstruktion unter Rennbedingungen zu testen, wobei sich ein exakter Druckpunkt und außergewöhnlich hohe Verzögerungswerte einstellten.

Alle WGH-Bremsbacken sind zudem mit einer goldfarbenen Korrosions-Schutzschicht versehen. Neue Fasermischung, die das Verglasen der Beläge unmöglich macht. Eine echte Empfehlung für die unterdimensionierten XT/SR-Bremsanlagen.

Vorne:

XT 500	Best.Nr.: 4424001	39,80
XT 550	Best.Nr.: 4455401	39,80

Hinten:

XT 500, SR 500, XT 550		
XT 600(bis '86) + Grauimporte ab '87 (m.Trommel)		
Ténéré (bis '87) + Grauimporte ab '88 (m.Trommel)		
	Best.Nr.: 4455401	39,80

Lucas - Bremsbacken

Trotz eines sehr günstigen Preises, bietet Lucas Bremskultur in Perfektion:

- Kein Verglasen oder Überhitzen
- Perfektes Naßbremsverhalten
- Sehr hohe Haltbarkeit
- Höchste Paßgenauigkeit
- Schont die Trommel und verhindert Riefen
- Spezial-Leichtmetallträger
- Umweltfreundliche Herstellung (ohne Asbest, Cadmium, Blei oder Formaldehyd).
- 1 Jahr Garantie auf Material und Verarbeitung
- Mit ABE

Asbestfreier Belag mit Leichtmetallträger

Vorne:

SR 500 T

Speziell für die SR 500 T haben wir bei der Firma Lucas Girling einen Spezialbelag initiiert, der hervorragende Dosierbarkeit mit vehementen Verzögerungswerten kombiniert. Asbestfrei.

Neu: Jetzt liefert Lucas die SR-Backen inklusive neuer Federn. Leider jedoch mit festen Haken. Deshalb sind diese nur als Not-Ersatz zu verwenden.

	Best.Nr.: 4422001	44,80
XT 500	Best.Nr.: 4424000	29,80
XT 550	Best.Nr.: 4455400	29,80

Hinten:

XT 500, SR 500, XT 550		
XT 600(bis '86) + Grauimporte ab '87		
Ténéré (bis '87) + Grauimporte ab '88		
	Best.Nr.: 4455400	29,80

Bremsenreiniger

Löst effektiv und gründlich alle Rückstände und sorgt für eine erhöhte Bremsleistung. Entfernt Öl, Fett, Bremsstaub und Bremsflüssigkeit. Für Scheiben- und Trommelbremsen geeignet.

Auch ein super Mittel um Aufkleber, Klebstoff etc. zu entfernen und jede Oberfläche absolut fettfrei zu bekommen.

500ml Sprühdose	Best.Nr.: 3024539	8,90
-----------------	-------------------	------

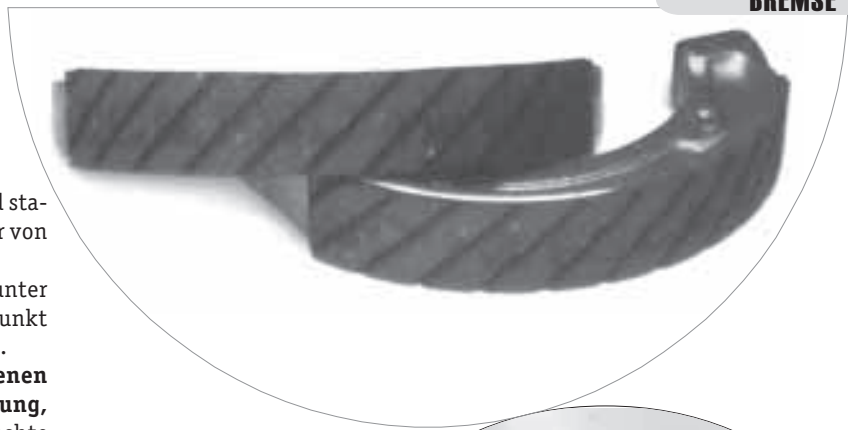

Lucas

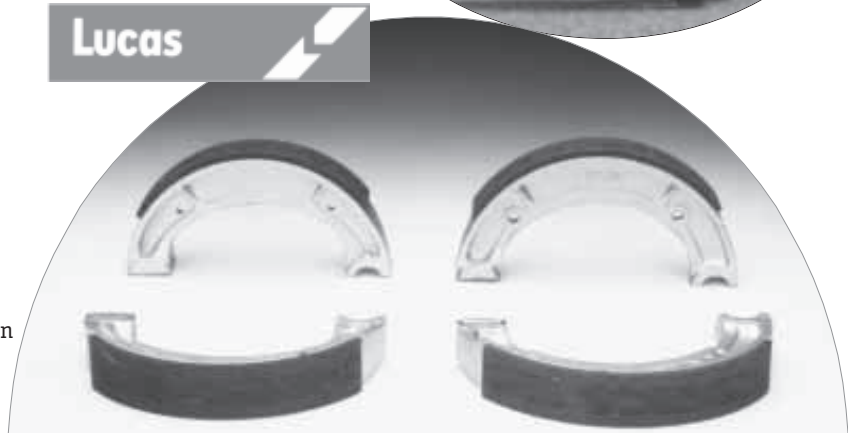

Bremsbackenfeder

Will der Hebel mal nicht so zurückflitschen wie er sollte, vermag dieses Teil große Wunder zu vollbringen.

Originalausführung, mit beweglichen Haken.

Für alle XT/SR-Modelle & Backen passend. **Preis per Stück.**

	Best.Nr.: 1557402	3,70
--	-------------------	------





Hauptbremszylinder

Komplette Original-Einheit.

SR 500 ab Baujahr 84	Best.Nr.: 1622107	219,--
TT 600 (bis Bj.91)	Best.Nr.: 1644130	219,--
TT 600 S/E (ab Bj.91) -inkl. Hebel- und Spiegelhalter-		
	Best.Nr.: 1644131	298,--
XT 600(bis '86)+Ténéré(bis '85)		
	Best.Nr.: 1644093	238,--
XT 600(ab '87) + Ténéré(ab '88)		
	Best.Nr.: 1644095	228,--
Ténéré(Bj.86/87)	Best.Nr.: 1644094	228,--

Bremszylinderdeckel

SR 500		
bis Bj.83	Best.Nr.: 1J32585201	39,80
ab Bj.84	Best.Nr.: 1UY2585200	24,80
XT 600(bis '86) , XT 600 E/K und Ténéré(bis Bj.85)		
	Best.Nr.: 4H72585200	24,80
XT 600(ab '87) und alle Ténéré (ab '86)		
	Best.Nr.: 2KF2585201	24,80



Ausgleichsmembran

Ein lebenswichtiges Bauteil, das das Eindringen von Luft ins Bremssystem verhindert und den Deckel abdichtet.

SR 500 bis Bj.83	Best.Nr.: 1J32585401	16,80
ab Bj.84	Best.Nr.: 4L02585400	16,80
Dichtungshalter. SR's bis Bj.83 benötigen diesen Metallring zur Arretierung der Membran. Bei Rostansatz muß dieser unbedingt ausgetauscht werden.		
	Best.Nr.: 1J32585501	9,80
TT 600 (bis Bj.91)	Best.Nr.: 55U2585400	16,80
XT 600(bis Bj.86), XT 600 E/K +Ténéré (bis Bj.85)		
	Best.Nr.: 4L02585400	16,80
XT 600(87-89)+Ténéré('86-)		
	Best.Nr.: 55U2585400	16,80



Hauptbremszylinder-Reparaturkit

Es muß nicht immer ein Neuer sein , weshalb wir für eine unkomplizierte und einfache Reparatur alle wichtigen Dichtungen, Kolben und Federn zu einem Kit zusammengestellt haben. Originalteile.

SR 500 (bis '83)	Best.Nr.: 1622104	64,50
SR 500 (ab '84)	Best.Nr.: 1622105	54,50
TT 600 (bis Bj.90)	Best.Nr.: 1644132	69,80
XT 600 (bis '86)	Best.Nr.: 1644091	34,50
XT 600 (ab '87)	Best.Nr.: 1644092	39,50
Ténéré (bis '85)	Best.Nr.: 1644091	34,50
Ténéré (ab '86)	Best.Nr.: 1644092	39,50
XTZ 660/750 (m. Montagefett)		
	Best.Nr.: 1644134	27,50



Bremszangen-Reparaturkit

Preiswerte und schnelle Reparatur hakender , undichter oder oxydierter Bremszangen. Bisher mußten solch angegriffene Exemplare gegen ein Neuteil gewechselt werden. Kompletter Dichtungs- und Führungskit, für die Vorderradbremzange. Originalteile.

SR 500 (o. Druckkolben)	Best.Nr.: 4122028	19,90
mit Druckkolben	Best.Nr.: 1J3W004700	79,80
TT 600 (bis Bj.91).Mit Druckkolben.		
	Best.Nr.: 1644133	69,80
XT 600(bis Bj.86) und Ténéré(bis Bj.84).Mit Druckkolben.		
	Best.Nr.: 4X8W005700	69,50
XT 600(Bj.87-89) und Ténéré (Bj.85-88)		
	Best.Nr.: 55WW004700	49,80
XT 600 E/K und Ténéré ab '89 (für einen Kolben)		
Für eine Komplettüberholung sind bei den E/K-Modellen und der Ténéré ab '91 zwei Sets (bis '90 ein Set) erforderlich.		
	Best.Nr.: 3TBW005700	29,80



Bremszylinder Inbusschraubensatz

Die Originalschrauben sind immer wieder ein Fall für den Bohrer. Falsches Material, von der aggressiven Bremsflüssigkeit unterstützt, führt zum permanenten Festbacken der Originalschrauben. Wir verwenden daher verzinkte Inbusschrauben, die auch nach Jahren noch optimal lösbar sind.

Kompletter Satz mit Schlüssel.		
SR 500 (bis '83)	Best.Nr.: 1624560	3,90
SR (ab '83) und XT 550/600/E/K/660/750/Ténéré + TT 600		
	Best.Nr.: 1624561	3,90

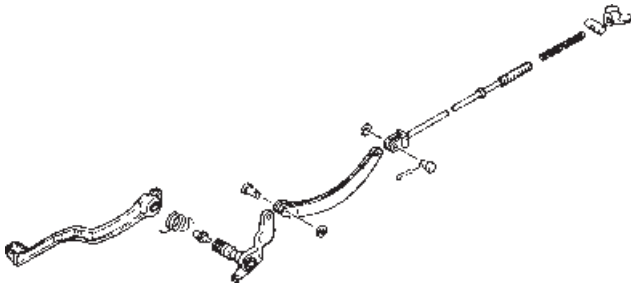

Original - Fußbremshebel

SR 500 alle Baujahre	Best.Nr.: 1622122	64,80
XT 500 (alle Baujahre)	Best.Nr.: 1658394	54,90
XT 550 (alle Baujahre)	Best.Nr.: 1657188	69,80
TT 600 (bis Bj.91)	Best.Nr.: 1644127	49,80
TT 600 S/E (ab Bj.93)	Best.Nr.: 1644129	79,80
XT 600 (bis Bj.86) und Ténéré (bis Bj.85)	Best.Nr.: 1644121	89,80
XT 600 (Bj.87-89)	Best.Nr.: 1644122	98,80
XT 600 E/K (ab Bj.90)	Best.Nr.: 1644128	62,80
Ténéré (Bj.86/87)	Best.Nr.: 1644123	87,80
Ténéré (ab Bj.88)	Best.Nr.: 1644190	59,80

Bremshebelaufnahme

Zur Aufnahme des Fußbremshebels und Umlenkung der Kraft auf die Bremsstange. Leider schlägt dieses Teil trotz angebrachtem Schmiernippel allzu schnell aus. Originalteil.

Für alle XT 500.

	Best.Nr.: 1E62725200	44,80
Dazu passende Feder	Best.Nr.: 9050832278	5,90
Schmiernippel	Best.Nr.: 1622127	4,90

Bremsstange (Original)

SR 500 bis Bj.81	Best.Nr.: 2J42723100	13,90
ab Bj.82	Best.Nr.: 3H02723100	16,60
XT 500 (alle Baujahre)	Best.Nr.: 5832723100	13,90

Bremsankerplatte XT 500

Ist erst mal der Einschraubnippel für den Bremszug abgebrochen, so führt leider kein Weg an einem Neuteil vorbei. Originalteil.

bis Bj.79	Best.Nr.: 1E6250161098	189,--
-----------	------------------------	--------

Bremsnocken

Spreiznocken, der die Backen auseinanderdrückt. Sollte der Bremshebel mal nicht wie gewünscht zurückflitschen, so sind entweder die Bremsbacken runter oder der Bremsnocken verschlissen. Originalteil.

XT 500

Vorne (alle)	Best.Nr.: 4158314	39,80
Hinten bis Bj.85	Best.Nr.: 4158312	39,80
ab Bj.86	Best.Nr.: 4158313	39,80

SR 500

Hinten Bj.84-86	Best.Nr.: 4122026	44,80
ab Bj.87	Best.Nr.: 4122027	44,80

Ankerplatten-Bremshebel

Verstärkte Ausführung aus Sinterguß (besonders für XT 500 interessant). Für alle XT/SR 500 (hinten).

	Best.Nr.: 2J42535500	54,80
--	----------------------	-------



Bremsstangenfeder

Sitzt auf der Bremsstange.

XT/SR 500 (alle)	Best.Nr.: 9050110245	4,90
XT 550/600 (alle)	Best.Nr.: 9050110245	4,90

Bremsstangen-Schraube

Zum Befestigen und Nachstellen der Bremsstange.

XT/SR 500 (alle)	Best.Nr.: 9017506013	6,90
XT 550/600 (alle)	Best.Nr.: 9017506013	6,90

Bremsstangen-Querblock

Wird in den Hebel an der Trommel eingesetzt. Dieser sollte immer als Ersatz mitgeführt werden. Ist nirgendwo vorrätig und bei Verlust ist die Weiterfahrt kaum möglich.

XT / SR 500 und XT 550/600 (alle)

	Best.Nr.: 1644027	6,90
--	-------------------	------

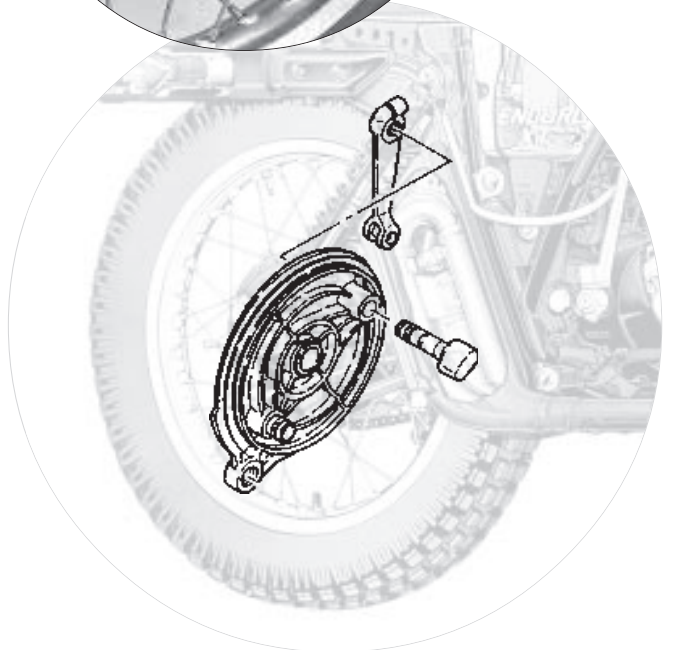
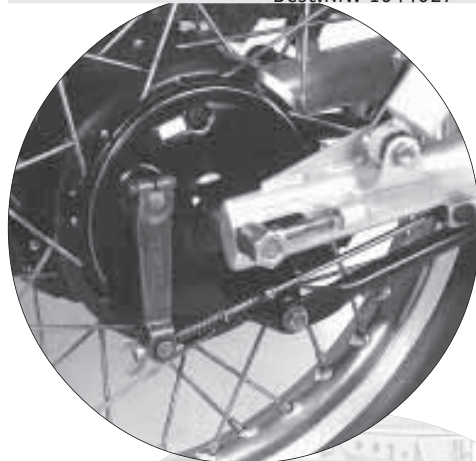

Bremstrommel / Nabe

Original Hinterradnabe. Ohne Innenteile (Lager etc.)

XT/SR 500	Best.Nr.: 1624003	298,--
-----------	-------------------	--------



Hebelhalter

Kupplungshebelhalter. Originalteile.

Mit Spiegelverschraubung und Deko-Zugaufnahme (XT/SR 500).

XT/SR 500	Best.Nr.: 1624081	32,80
XT 550 (alle); XT 600 (b.'86) + Ténéré(b.'85)	Best.Nr.: 1657181	39,80
TT 600 S/E, XT 600(ab '87), E/K & Ténéré(ab'86)	Best.Nr.: 1644090	34,80

Bremshebelhalter. Originalteile

XT 500 & SR 500 T	Best.Nr.: 1624082	39,80
-------------------	-------------------	-------

Klemme,Kupplungshebelhalter-. Mit Spiegelverschraubung.

TT 600 S/E, XT 600 (ab '87 -auch E/K), Ténéré (ab '86) und XTZ 660	Best.Nr.: 33Y8291300	9,80
--	----------------------	------



Gelenkschutz

XT 500 & SR 500 T (rechts & links gleich)	Best.Nr.: 1E62637200	10,50
SR 500 S -auch für alle XT 600/Ténéré geeignet (ohne montierte Handprotektoren)		
Bremsseite	Best.Nr.: 1T52637200	10,50
Kupplungsseite	Best.Nr.: 1E62637200	10,50
Passender Arretierungsbalg (kleiner Faltenbalg über dem Zug).		
Für alle XT und SR -nicht für Art.1T52637200		
	Best.Nr.: 1E62634200	à 3,90



Hebel

Alu-Hebel in Sonderlegierung (wenn nicht möglich, als Originalteil). So können Sie nach einem Sturz oft wieder zurückgebogen werden, ohne sofort zu brechen. Für TT 600 jetzt auch als preisgünstiges Zubehörteil (Original Brembo) lieferbar.

Bremshebel

XT 500 (schwarz)	Best.Nr.: 4158300	11,50
XT 500 (alu-poliert)	Best.Nr.: 4158309	12,80
SR 500 S (schwarz)	Best.Nr.: 4122000	11,50
SR 500 S (alu-poliert)	Best.Nr.: 4122019	12,80
SR 500 T (schwarz)	Best.Nr.: 4158300	11,50
SR 500 T (alu-poliert)	Best.Nr.: 4158309	12,80
XT 600+E/K (schwarz)	Best.Nr.: 4144000	11,50
TT 600 (bis '91)	Best.Nr.: 4144000	11,50
TT 600 S/E	Best.Nr.: 4144017	19,80
TT 600 R	Best.Nr.: 4144043	29,80
Ténéré (alle) + XTZ 660		
schwarz	Best.Nr.: 4144000	11,50
SZR 660 -Originalteil-	Best.Nr.: 4144024	39,80
XTZ 750 (schwarz)	Best.Nr.: 4175000	13,50

Kupplungshebel

XT 500,SR 500, SR 500 T		
schwarz	Best.Nr.: 4124000	11,50
alu-poliert	Best.Nr.: 4124001	12,80
TT 600 S/E/R (orig.Brembo)		
	Best.Nr.: 4144018	19,80
XT 550, XT 600 + E/K, Ténéré (alle), TT (- '91) XTZ 660 + XTZ 750	Best.Nr.: 4157400	11,50

Deko - Hebel (Originalteil)

XT/SR 500 (alle)	Best.Nr.: 4124002	14,80
------------------	-------------------	-------

Hebel - Gelenkschrauben

Zur Befestigung des Kupplungs-/Bremshebels. Originalteil.

Für Bremshebel

XT 500	Best.Nr.: 4158311	5,90
SR 500 S	Best.Nr.: 4122022	5,90
SR 500 T	Best.Nr.: 4122023	5,90
XT 600 (bis '86)	Best.Nr.: 4144025	5,90
XT 600 (ab '87) + E/K	Best.Nr.: 4144026	8,90
Ténéré (alle)	Best.Nr.: 4144027	5,90
XTZ 660/750	Best.Nr.: 4144026	8,90

Für Kupplungshebel

XT 500	Best.Nr.: 4158311	5,90
SR 500 (alle)	Best.Nr.: 4122024	5,90
XT 600 (bis '86)	Best.Nr.: 4144028	5,90
XT 600 (ab '87) + E/K	Best.Nr.: 4144029	5,90
Ténéré (bis '85)	Best.Nr.: 4144028	5,90
Ténéré (ab '86)	Best.Nr.: 4144029	5,90
XTZ 660/750	Best.Nr.: 4144029	5,90

Gasgriff-Grundelement

Original-Grundelement zur Aufnahme des Gasgriffbezuges.

XT/SR 500 (alle Modelle)		
	Best.Nr.: 5832624300	24,80
XT 550/600, Ténéré & TT 600 S		
	Best.Nr.: 3Y12624301	18,90
TT 600 E ('96-) & TT 600 R		
	Best.Nr.: 4146012	17,90

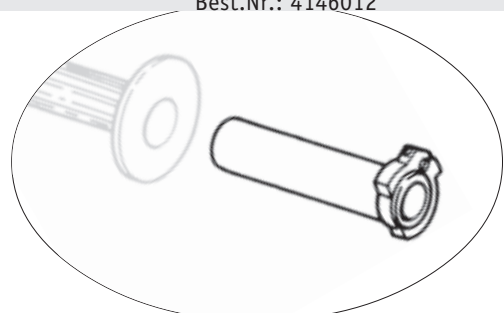

Züge

Mehrfach verzwirntes Stahlseil mit hoher Flexibilität und **teflonbeschichteter** Laufhülle.

Alle Züge werden komplett mit Außenhülle, Verschraubungen und mit Anschluß-Gummielementen geliefert. In Ihrem Interesse haben wir den Zubehörmarkt penibelst durchleuchtet und liefern Züge und Wellen immer vom Erstausrüster (z.B.:TSK) oder als Originalteil.

Gaszug

SR 500 (-´89) öffnen	Best.Nr.: 4122002	18,90
SR 500 (-´89) schließen	Best.Nr.: 4122003	17,90
SR 500 (´90-) öffnen	Best.Nr.: 4122004	18,50
SR 500 (´90-) schließen	Best.Nr.: 4122005	17,90
XT 500 (Komplettes Gaszugset , mit Anschluß-Gummibalge)		
	Best.Nr.: 4158302	32,90
XT 550 öffnen	Best.Nr.: 4144003	17,90
XT 550 schließen	Best.Nr.: 4144004	17,90
TT 600 S (´93-) -Komplettes Gaszugset mit Führungsrohren und Gummielement.	Best.Nr.: 4146002	37,80
TT 600 E -Originalset-	Best.Nr.: 4146010	89,50
XT 600 (-´86)* öffnen	Best.Nr.: 4144003	17,90
XT 600 (-´86)* schließen	Best.Nr.: 4144004	17,90
XT 600 (´87-) & E/K -Komplettes Gaszugset mit Rohren + Gummielement.	Best.Nr.: 4146002	37,80
Ténéré (-´85)* öffnen	Best.Nr.: 4144003	17,90
Ténéré (-´85)* schließen	Best.Nr.: 4144004	17,90
Ténéré (´86-) -Komplettes Gaszugset mit Führungsrohren und Gummielement.	Best.Nr.: 4146002	37,80
XTZ 660 -Zubehörzugset- (Komplettes Gaszugset mit Führungsrohren und Gummielement). Dieser Zug ist von den Anschlüssen identisch, baut jedoch etwas kürzer(ca.4cm).Bei geschickter Verlegung ist dieser auch verbaubar.		
	Best.Nr.: 4146002	37,80
XTZ 660 -Originalzugset- (Komplettes Gaszugset mit Rohren und Gummielement)	Best.Nr.: 4146007	78,90

* = Schon im Jahre ´85 wurden mitunter die neuen Gaszüge verbaut - bitte überprüfen Sie vor der Bestellung, ob Ihre Gaszüge in den Gasdrehgriff eingeschraubt (alte Ausführung) oder durch Öffnen des Drehgriffs diese einfach herausnehmbar (neue Ausführung) sind.

Kupplungszug

SR 500 (lang; wie -´83)	Best.Nr.: 4122001	17,90
SR 500 (kurz; wie ´84-)	Best.Nr.: 4122029	18,90
XT 500	Best.Nr.: 4158301	19,80
XT 550	Best.Nr.: 4144005	19,80
TT 600 S/E (ab ´93)	Best.Nr.: 4144005	19,80
TT 600 S/E (ab ´93) -Originalzug mit oberem Gelenkschutz-		
	Best.Nr.: 4146009	79,80
XT 600 (bis ´89)	Best.Nr.: 4144005	19,80
XT 600 E/K m.Umlenkr.	Best.Nr.: 4146001	39,80
Ténéré (bis ´85)	Best.Nr.: 4144005	19,80
Ténéré (´86-)m.Umlenkrohr		
	Best.Nr.: 4146001	39,80
XTZ 660 -Originalzug-	Best.Nr.: 4146008	59,80

Fixnippel

Das kleine Döschen mit dem nützlichen Allerlei hilft aus so mancher brenzlichen Situation, wenn der gerade gerissene Zug nicht unmittelbar verfügbar ist. Der komplette Kit enthält verschiedene Innenzüge mit unterschiedlichen Durchmessern und alle benötigten Nippelformen (kleine für Gaszug und entsprechende für den Kupplungszug). Dies ist in einer kleinen Dose untergebracht, die sich als ständiger Begleiter anbietet.

Fixnippel komplett Best.Nr.: 5524008 22,80

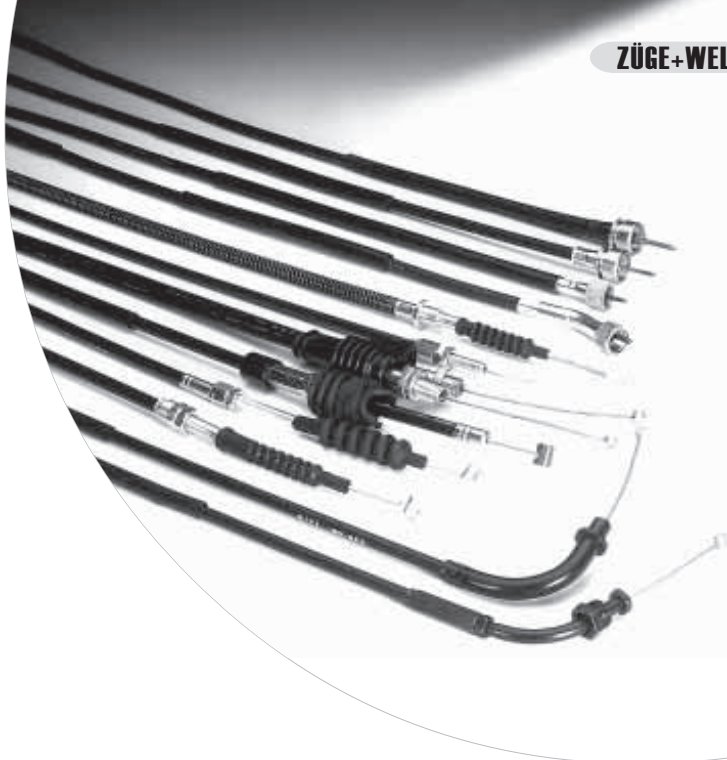

Bremszug

XT 500 (bis ´79) -Original-		
	Best.Nr.: 4110600	38,90
XT 500 (ab ´80)	Best.Nr.: 4158000	24,80
SR 500 T -Original-	Best.Nr.: 4122009	35,90
SR 500 T (für Hochlenker)		
	Best.Nr.: 4157101	24,80
XT 550	Best.Nr.: 4157101	24,80

Dekompressionszug

Original YAMAHA.		
XT 500 (oder als verlängerter Zug für SR 500, aber nur für extrem hohe Lenker)	Best.Nr.:1E62633100	39,80
SR 500 Lange Ausführung für Tourenlenker(bis Bj.83 Serie)		
	Best.Nr.:2J42633100	29,80
Kurze Ausführung (ab Bj.84 Serie)		
	Best.Nr.:2H62633100	28,90
XT 550 (alle Baujahre)	Best.Nr.:5Y11229200	28,90
TT 600 S (ab Bj.93)	Best.Nr.:2WK1229200	29,80
XT 600 (bis ´86) & alle Ténéré		
	Best.Nr.:34L1229200	29,80
XT 600 (Bj.87-89)	Best.Nr.:2KF1229200	32,90
XT 600 K (´90-)+TT 600 S	Best.Nr.:2WK1229200	29,80





Wellen

"TSK Hi-Flex"-Wellen. Mit Billigwellen nicht vergleichbar und eine sinnvolle, haltbare Investition.

- zumeist nochmals ummantelte Aussenhaut
- passgenaue Anschlüsse
- gedrillte Welle
- hochbiegsame Welle
- auch bei schwierigen Platzverhältnissen enorm haltbar

Tachowellen

SR 500 S	Best.Nr.: 4144006	15,80
SR 500 T	Best.Nr.: 4122021	15,80
XT 500 (-'79)	Best.Nr.: 4122021	15,80
XT 500 ('80-)	Best.Nr.: 4158304	15,80
XT 550	Best.Nr.: 4158304	15,80
TT 600 S/E -Originalw.-	Best.Nr.: 4146011	43,80
XT 600 & E/K	Best.Nr.: 4144006	15,80
Ténéré (bis '87)	Best.Nr.: 4144006	15,80
Ténéré (ab '88)	Best.Nr.: 4146004	15,80
XTZ 660	Best.Nr.: 4146006	15,80
XTZ 750	Best.Nr.: 4175004	15,80

Choke-Fernbedienung



Die Original-Chokebetätigung scheint nur was für hand-schuhlose Feinmechaniker zu sein; -ein echtes Ärgernis. Unsere Neuentwicklung erfordert kein lästiges Fummeln nach dem Choke-Knopf oder -Hebel: Fein läßt sich nun der Choke vom Lenker aus dosieren. Die Choke-Stellung ist immer im direkten Blickfeld. Die störanfällige "entweder oder"-Chokebetätigung der XT/SR 500 ist beseitigt.

Wird mit dem Halter an der Gabelbrücke oder Lenker befestigt und per Zug mit dem Vergaser verbunden. Kompletter Kit mit Choke-Armatur, Zug, Halter, Schutztüle und Adapter (wird gegen alten Mechanismus am Vergaser einfach ausgetauscht). Eine Sonderanfertigung von Mikuni Deutschland, mit Originalteilen.

XT/SR 500 (-'89)	Best.Nr.: 4158306	59,80
------------------	-------------------	-------

Drehzahlmesserwellen

XT 500	Best.Nr.: 4158303	15,80
SR 500	Best.Nr.: 4122012	15,80
XT 550	Best.Nr.: 4144007	15,80
TT 600 S/E (mit Drehzahlmesser nachgerüstet)		
	Best.Nr.: 4146003	15,80
XT 600 + E (alle)	Best.Nr.: 4144007	15,80
Ténéré (bis '87)	Best.Nr.: 4144007	15,80
Ténéré (ab '88)+XTZ 660	Best.Nr.: 4146003	15,80

O-Ringe

Abdicht-O-Ring für Steckwellen. Originalteil.

Für Tachowelle 4158304 und Drehzahlmesserwelle 4158303		
+4122012	Best.Nr.: 4125720	3,90
Für Drehzahlmesserwelle 4144007 + 4146003		
	Best.Nr.: 4125721	3,90

Clips

Zur Befestigung von Drehzahlmesserwellen (XT/SR 500) und Tachowellen (XT 500/550 & SR 500T). Originalteil.

	Best.Nr.: 4125702	2,80
--	-------------------	------

Tachowellenführung SR

Originalteil. Steckt links am vorderen Schutzblech. Verhindert das Scheuern / Abknicken der Tachowelle.

SR 500 S	Best.Nr.: 1A02151800	4,90
----------	----------------------	------



Drehzahlmesserkit XT/TT

MIT DEM KLEINSTEN DREHZAHLMESSER DER WELT

Die Ergänzung zur kompletten Armatur.

Ein elektronischer Drehzahlmesser, der einfach an die Zündspule angeschlossen wird.

Fakten:

- Zuverlässige Drehzahl-Anzeige.
- Mit dem kleinsten Drehzahlmesser der Welt (d=48mm).
- Beleuchtet.
- Optimal ablesbar.
- Geschützte, unauffällige Lage hinter der Verkleidung.
- Robuste, fahrzeugspezifische Alu-Haltekits.
- Sehr leichter Aufbau.
- Rostsicheres Gehäuse.
- Mit Kabelsatz und Anleitung.
- Made in Germany



Neu: Jetzt mit Skala bis 8.000 U/Min (nicht TT 600 R).

Hinweis: Die Anzeigen sind zwar schön klein, aber auch recht empfindlich. Der Hersteller lehnt bei Vibrations- oder unsachgemäßer Behandlung (Überspannung etc.) eine Garantieleistung ab.

Mit weißem Zifferblatt

XT 600 E/K (-'94)	Best.Nr.: 4144015	nur 159,--
TT 600 S/E	Best.Nr.: 4144014	nur 159,--
TT 600 R (ab '98)	Best.Nr.: 4144031	nur 159,--

Mit schwarzem Zifferblatt

XT 600 E/K (-'94)	Best.Nr.: 4144035	nur 159,--
TT 600 S/E	Best.Nr.: 4144036	nur 159,--

Neu
2000

D.E.T. Tacho + Cockpit

Die kompletten Armaturen verschwinden und werden durch ein haltbares, leichtes und wesentlich informatives Instrument ersetzt. Am Vorder- oder Hinterrad wird ein Sensor angebracht, der Impulse an einen Abnehmer überträgt. Dieser Abnehmer ist wiederum mit dem Tacho verbunden, der dann die exakte Geschwindigkeit und viele weitere Daten anzeigt. Eine heftige Erleichterung, -optisch, wie auch gewichtsmässig. Als Tacho oder auch als komplettes Cockpit (mit Anzeigeleuchten) erhältlich.

Fakten:

- Geschwindigkeitsanzeige (bis 270 km/h)
- Durchschnittsgeschwindigkeit
- Zeit
- Fahrzeit/Rundenzeit (nur mit Zusatzschalter)
- Gesamtkilometer (bis 99.9999 km)
- Tagekilometer
- grün hintergrundbeleuchtet
- TÜV-geprüft
- Eintragung nicht nötig
- CE-geprüft
- Stromversorgung (Beleuchtung) über Bordnetz
- Anzeigestrom über eingebaute Lithium-Batterie mit 8 Jahren Lebensdauer
- Schlagfestes ABS-Gehäuse
- Nur 72 x 50 x 25mm groß.
- Befestigung mit angebrachtem Selbstklebestreifen (Verschraubung ebenfalls möglich)
- Komplettlieferung, mit verpolungssicherem Kombistecker, zwei Impulsmagnete (für Speichen und Gußräder), Sensor und einer genauen Anleitung.

zusätzlich beim D.E.T. Cockpit:

- vier helle Kontrolleuchten, für z.B. Fernlicht, Öldruck, Blinker und Neutral
- Helligkeitsregler

Falls Sie weitere Anzeigeleuchten oder einen kompletten Anzeigeleuchten-Träger benötigen, so können wir Ihnen gerne weiterhelfen.

Für alle SR, XT, TT und XTZ passend.

Tacho	Best.Nr.: 2024011	199,--
Cockpit	Best.Nr.: 2024010	289,--



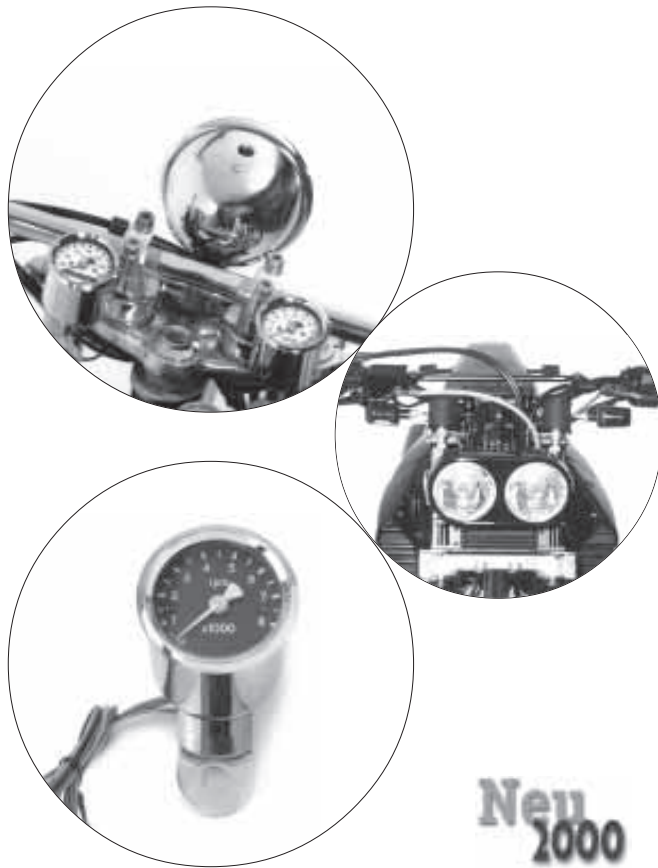

Neu
2000

Kontrolleuchtenträger

CNC-gefräster Anzeigenträger, der die komplette Information auf kleinstem Raum erlaubt. Die Kontrolleuchten zeigen, dank der verwendeten Glühbirnen, auch bei Sonnenschein zuverlässig an. Für jeden Umbau bestens geeignet.

Auf vielfachen Wunsch haben wir den Träger nun hinten auf Lenkerdurchmesser ausgefräst und zwei Gewindebohrungen angebracht. So kann der Träger entweder mittels Schellen (durchbohren und mit Schrauben befestigen) oder direkt mit dem Lenker (zwei kleine Löcher durch Lenker bohren) befestigt werden. Auch mit Zwei-Komponenten Metallkleber, Sekundenkleber oder Selbstklebestreifen hervorragend zu befestigen.

Tip: Der Träger sollte zwischen den Lenker-Klemmfäusten angebracht oder daneben geklebt werden.

Nur 68mm Gesamtbreite. Ohne Kontrolleuchten.

Best.Nr.: 2057400 59,80

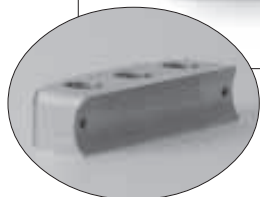

Mini - Instrumente

Mit 48mm Durchmesser das kleinste Instrument zum klassischen oder auch rassigen Umbau.

Für die XT die Krönung des Street-Umbaus und für die SR ein klassisches Highlight.

Serienmässig liefern wir die Instrumente mit einem Flachhalter, der die direkte Montage an den Original-Armaturen-Verschraubungen erlaubt. Zur Unterbringung der Anzeigeleuchten gibt's noch einen wunderschönen Anzeigeleuchten-Träger.

Komplett mit Beleuchtung. Klassischer Metallzeiger und hochglanzverchromtes Gehäuse.

Leider weisen die mitgelieferten Flachhalter (zur direkten Montage an Original-Armaturenverschraubung) unterschiedliche Längen auf, weshalb einer der Halter gekürzt werden muß.

Hinweis: Die Anzeigen sind zwar schön klein, aber auch recht empfindlich. Der Hersteller lehnt bei Vibrations- oder unsachgemässer Behandlung (Überspannung etc.) eine Garantieleistung ab.

Mechanischer Tacho und elektronischer Drehzahlmesser (wird an Zündspule angeschlossen).

Drehzahlmesser (elektronisch)

SR 500 bis '92

weisses Zifferblatt	Best.Nr.: 4144038	129,--
schwarzes Zifferblatt	Best.Nr.: 4144039	129,--

SR 500 ab '93

weisses Zifferblatt	Best.Nr.: 4144016	129,--
schwarzes Zifferblatt	Best.Nr.: 4144033	129,--

Tacho (alle Modelle)

weisses Zifferblatt	Best.Nr.: 4124500	94,80
schwarzes Zifferblatt	Best.Nr.: 4144034	94,80

Lenkerhalter (nur für Tacho passend)

Best.Nr.: 4124501	12,80
-------------------	-------

Kontrolleuchten

Aluminium, mit verchromtem oder schwarzem Reflektor. Mit normalen Birnen. Sehr hell und stabil. Nur 14mm Reflektor-Durchmesser und 12mm breiter Grundkörper. Made in Germany. Für unseren Kontrolleuchtenträger.

Vintage - Kontrolleuchten

Aluminium, mit verchromtem Reflektor. Mit normalen Birnen. Sehr helle und wunderschöne Ausführung, wie sie nur noch sehr schwer zu bekommen ist. Nur 14mm Reflektor-Durchmesser und 12mm breiter Grundkörper.

blau	Best.Nr.: 2057402	19,80
grün	Best.Nr.: 2057403	19,80
rot	Best.Nr.: 2057405	19,80
passende Birne	Best.Nr.: 2099802	2,50



Hella - Kontrolleuchten. Sehr stabil und passen am besten zur XT/TT 600.

gelb	Best.Nr.: 2057421	9,80
blau	Best.Nr.: 2057419	9,80
grün	Best.Nr.: 2057420	9,80
rot	Best.Nr.: 2057418	9,80
passende Birne	Best.Nr.: 2099802	2,50



Tacho

Komplette Einheit mit Kabeln, Birnenfassungen etc.. Originalteile.

XT 500	Best.Nr.: 1658388	289,--
SR 500 bis ´80	Best.Nr.: 1622117	348,--
ab ´81	Best.Nr.: 1622118	348,--
Gehäuse (verchromter Topf)		
alle Bj.	Best.Nr.: 1622201	á 49,80
XT 550	Best.Nr.: 1657186	328,--
TT 600 S/E (ab ´93)	Best.Nr.: 1644118	398,--
XT 600 (-auch E/K)	Best.Nr.: 1644117	298,--
Ténéré bis Bj.87	Best.Nr.: 1644117	298,--
ab Bj.88	Best.Nr.: 1644115	228,--

Drehzahlmesser

Komplette Einheit mit Kabeln, Birnenfassungen etc.. Originalteile.

XT 500	Best.Nr.: 1658391	298,--
SR 500 (alle)	Best.Nr.: 1622120	298,--
Gehäuse (verchromter Topf)		
alle Bj.	Best.Nr.: 1622202	á 49,80
XT 550	Best.Nr.: 1657187	289,--
XT 600 (alle)	Best.Nr.: 1644120	298,--
Ténéré bis Bj.87	Best.Nr.: 1644120	298,--
ab Bj.88	Best.Nr.: 1644119	268,--

Armaturen-Dämpferring



Tip: Tauschen Sie diese Dämpferringe frühzeitig aus. Durch Versprödung und Aushärtung können die empfindlichen Armaturen schnell zerstört werden. Originalteile.

SR 500	Best.Nr.: 5324801	á 16,90
XT 500	Best.Nr.: 1E683523G0	à 17,80

Armaturenräger

Originalteile.

XT 500 schwarz	Best.Nr.: 1E68351960	88,90
SR 500 alle Baujahre	Best.Nr.: 2J28351900	32,80
TT 600 S/E (ab ´93)	Best.Nr.: 1644125	49,80
XT 550 , XT 600 (bis Bj.89) und Ténéré (bis Bj.87)		
	Best.Nr.: 5Y18351900	59,80
XT 600 E (-´94) + K (inkl. Anzeigenträger)		
	Best.Nr.: 3TB8355A00	79,80
XT 600 E (ab ´95)	Best.Nr.: 5Y18351900	59,80



Tachuantrieb

Originalteile.

XT 500 Mitnahmeblech für Tachuantrieb		
	Best.Nr.: 1658203	6,90
SR 500 bis Bj.83	Best.Nr.: 1622112	119,--
ab Bj.84	Best.Nr.: 1622113	98,--
XT 600, Ténéré (alle) + XTZ 660		
	Best.Nr.: 1644111	109,--
TT 600 S/E (ab ´93)	Best.Nr.: 1644126	109,--

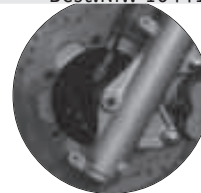

Drehzahlmesserantrieb

Komplette Original-Einheit, -auch zum Nachrüsten für XT 600 E/K geeignet. Für alle XT 550/600/660/Ténéré.

	Best.Nr.: 5Y11780001	159,--
--	----------------------	--------

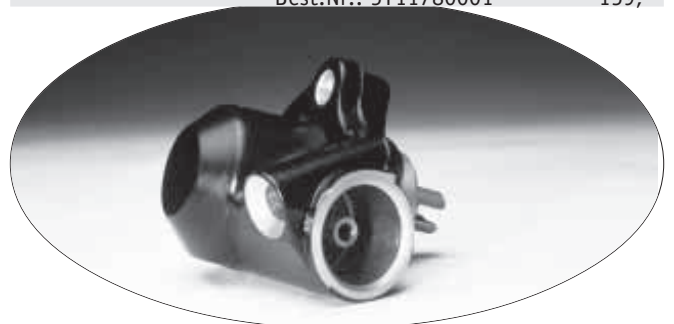

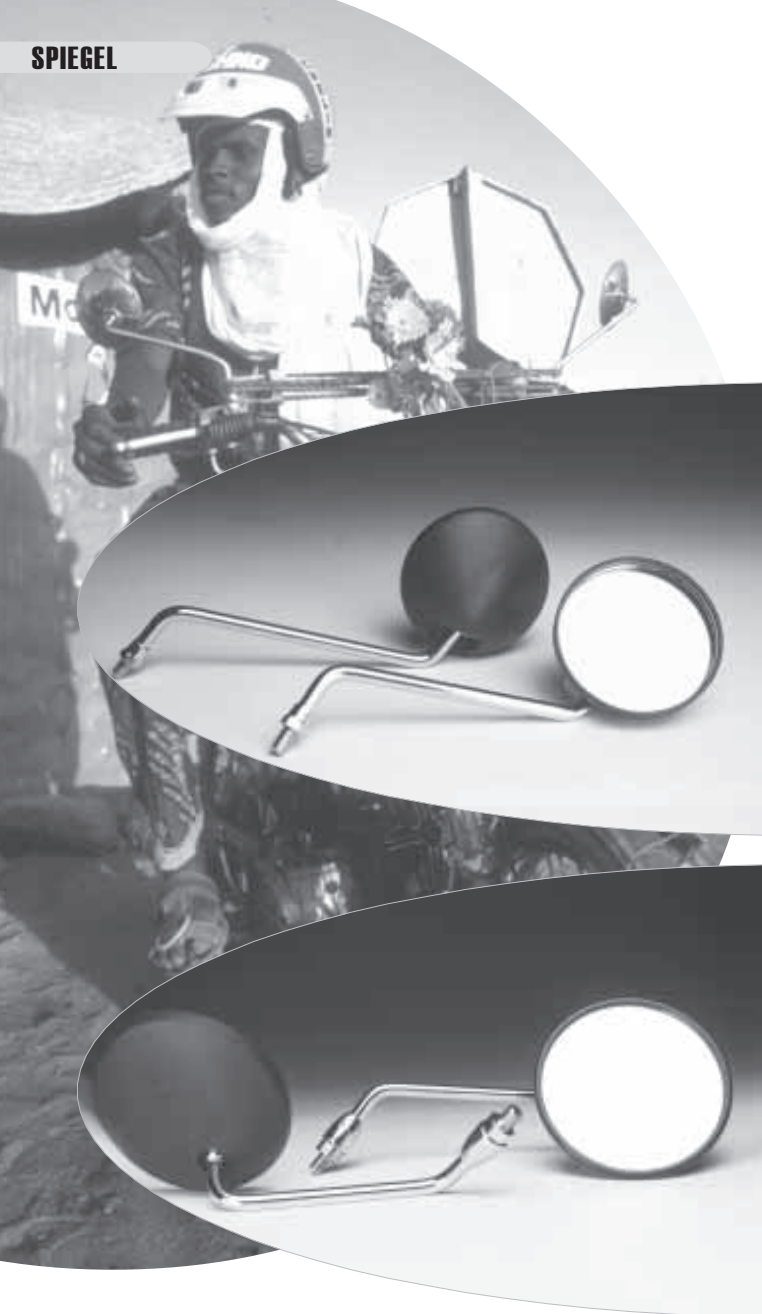

XT 500/550, XT 600(-'86) & Ténéré(-'85)

Diese Spiegel wurden auf extreme Beanspruchung ausgelegt (keine Billignachbauten mit dünneren Stangen !). Der Spiegelkopf löst sich bei einem Sturz von der Stange, die Spiegelverschraubung wird geschont und das Glas bleibt heil. Auch für alle neueren Modelle verwendbar.

links	Best.Nr.: 1557400	19,80
rechts	Best.Nr.: 1557401	19,80

XT 600 (87-) -auch E/K & Ténéré ('86-)

Eine überarbeitete Version des Originalspiegels, aber in Original-Optik.

links	Best.Nr.: 1557404	26,90
rechts	Best.Nr.: 1557405	26,90

XT 600 E/K (93-) & XTZ 660/750 (viereckiger Spiegel)

Bis jetzt ist es preiswerter, zwei Rundspiegel einzusetzen, als einen teuren Originalspiegel. Die sonst im Zubehör erhältlichen Spiegel sind leider nicht mit dem Original identisch. Wir arbeiten zur Zeit an einer Lösung. Bitte fragt uns zum Stand der Dinge. Danke !

TT 600 S/E/R (ab '93)

Das Original aus Italien.

links	Best.Nr.: 1557414	26,90
rechts	Best.Nr.: 1557413	26,90



Edelstahl



SR 500 & SR 500 T

Verlängerte Rundspiegel

Damit man mehr als seine Schultern sieht (besonders bei Original-Lenker ab '84) haben wir diese Edelstahlspiegel angepasst. Ein enormer Sicherheitsgewinn!

Ein Qualitätsprodukt von B & M. Rostfreier Edelstahl.

links	Best.Nr.: 1522015	29,80
rechts	Best.Nr.: 1522016	29,80

Viereckige Originalform

Wirklich die Originalform und keine "ähnlichen" Spiegel. Eine absolute Rarität.

links	Best.Nr.: 1522013	29,80
rechts	Best.Nr.: 1522014	29,80



**Lenkerendenspiegel
gibt's unter
"SR-Classics"**



MFW Minispiegel

Winzig klein mit hohem Sichtfeld.

- Nur 8cm Durchmesser
- Konvexe Spiegelfläche (optimales Sichtfeld)
- Für Motorräder mit Lenkerendengewichte (oder an unsere Lenkerendengewichte)
- CNC gefräster Alu-Halter
- einfachste Montage
- farbig oder silbern eloxiert

rot eloxiert	Best.Nr.: 1557407	34,80
schwarz eloxiert	Best.Nr.: 1557409	34,80

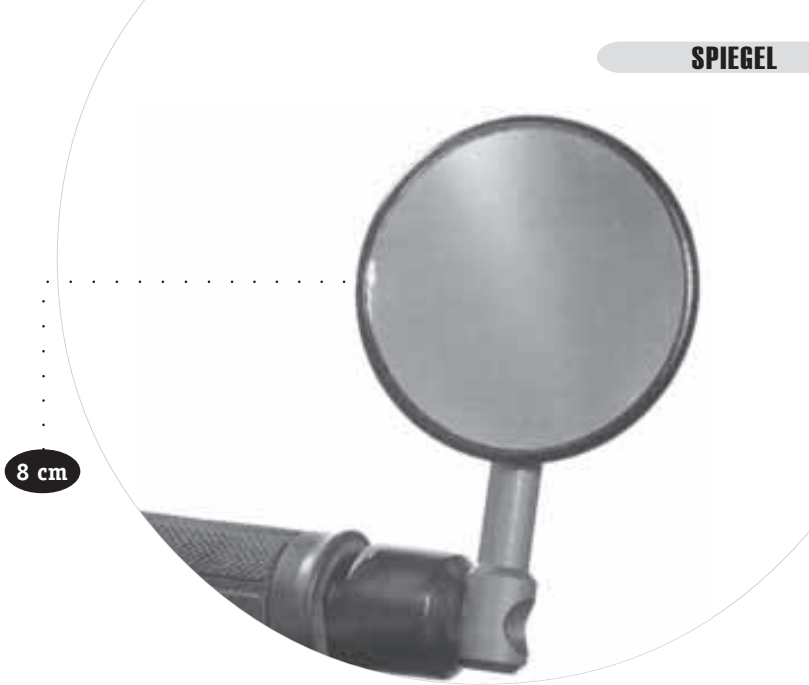

8 cm

Lenkerendengewichte

Beseitigen wirkungsvoll Vibrationen und eingeschlafene Hände. **Neu:** Optisch und technisch haben wir die Gewichte überarbeitet. Der Aussendurchmesser und die Rundungen passen sich noch harmonischer den Griffen an.

NC-gedreht. Glanz-eloxiert. Kompletter Satz.

Für Stahl-Lenker

schwarz eloxiert	Best.Nr.: 1624571	24,80
silbern eloxiert	Best.Nr.: 1624572	24,80

Für Alu-Lenker

schwarz eloxiert	Best.Nr.: 1624566	24,80
silbern eloxiert	Best.Nr.: 1624567	24,80



F1 - Spiegel

Der Formel 1 - Spiegel im Carbon Look.

Läßt die XT gedrunen und breit erscheinen, ohne rauszuhängen. Sehr leichte Bauweise.

Die spielfreie und NC-gefräste Gelenkaufnahme erlaubt ein leichtes Verstellen.

Für die Montage an den Original-Spiegelhaltern ist ein Adapter notwendig.

F1-Spiegel im Carbon-Look. Satz für rechts und links.	Best.Nr.: 1557410	Satz 49,80
---	-------------------	------------

Passende Adapter

Zur Montage an Original-Spiegelaufnahmen.

links	Best.Nr.: 1557411	12,90
rechts	Best.Nr.: 1557412	12,90





N° 5

Scheinwerfer

Ein Mix aus Schlichtheit und Streetfighter. Als Designstudie begonnen, entwickelte sich ein Gesamtkonzept, das konsequent auf Leichtbau setzt. Das erste Produkt aus dieser Reihe ist die Streetfighter-Scheinwerfereinheit. Zwei sehr kleine, aber höllisch helle H4-Einsätze machen die XT zur außergewöhnlichen Erscheinung. Die XT wirkt leichter und bulliger.

Der Umbau ist schnell vollbracht und ist wahlweise mit unseren Mini-Instrumenten oder auch mit den Original-Instrumenten realisierbar. Komplettsatz mit vibrationsgedämpftem Haltekit, ABS-Lampenschale, Scheinwerfersatz und Kabelsatz.

Geprüfte Scheinwerfer. TÜV-frei.

Für alle XT 600 / Ténéré (auch E/K).

schwarz Best.Nr.: 2057415 398,-

**XT 600 - klassisch**

Mal eine ganz neue Variante, die klassische XT 600 oder Ténéré mit wenig Mitteln individuell umzubauen. Der klassische Rundscheinwerfer ist nicht nur ein pfeffiges Stilelement, sondern auch gekonntes Mittel der Erleuchtung, da die exzellente Lichtausbeute das Original bei Weitem übertrifft.

Kompletter H4-Scheinwerfer (176mm) im schön verchromtem Metallgehäuse. **ECE-geprüft** (Eintragung nicht nötig). **TÜV-frei.**

Best.Nr.: 2044101 159,-

Lampenhalter

Ein gelungener Vertreter seiner Gattung, der auch festhält, was er verspricht. Lange Ausführung, damit der Scheinwerfer auch montierbar ist.

Dickwandiger Metallhalter mit kräftiger Klemmbefestigung und solider Oberflächenveredelung. Für alle **SR 500, XT 500 und 600/Ténéré** passend. Lieferung per Satz.

Best.Nr.: 1698600 29,80

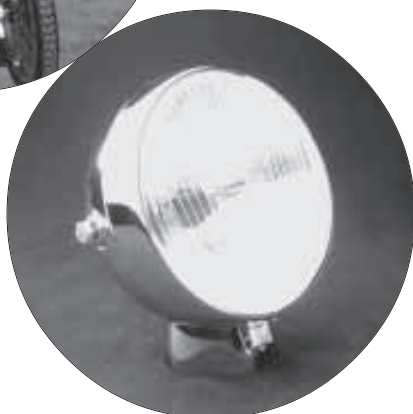

12 Volt-Kit XT 500

Dieser 12 Volt-Kit wurde von uns entwickelt und löst die derben Licht- und Sichtprobleme der 6 Volt-XT's. Schon 1985 wurde die Entwicklung begonnen. Im Laufe der Jahre entwickelte sich ein auch für weniger versierte Schrauber patentierter Umbau. Der simple Umbau ist schnell getan und ausserordentlich zuverlässig; **-garantiert.**

Kräftiges H4-Licht (optional) und "blinkende" Blinker erfreuen das Herz jeden XT-Fahrers. Dies führte auch zur weiten Verbreitung unserer Lösung.

Es gibt jedoch eine Einschränkung: Häufige Stadt- oder Tourenfahrten bei sehr niedrigen Drehzahlen (bis 2.800 U/min) bewirken wegen der Wechselstromlichtmaschine Stromschwankungen, wodurch das Licht zeitweise drehzahlabhängig wird. Dennoch steht auch unter diesen Bedingungen die doppelte Leuchtkraft zur Verfügung.

Der umfassende Umbausatz enthält **alle** benötigten Umbauteile. Auf das Kernteil (Regler/Gleichrichtereinheit) gewähren wir zudem **2 Jahre Garantie.**

Neben dem reichhaltigen Sortiment an kleinen Hilfen werden folgende Kernteile geliefert:

- **Regler/Gleichrichter - Einheit (2 Jahre Garantie)**
- **H4-Einsatz**
- **Batterie**
- **Elektronisches Blinkrelais**
- **Hupe**
- **Alle Birnen (13 Stück)**

Elektrolyt - Kondensator

wird einfach an die Batterie geklemmt und ermöglicht so auch bei total entladener Batterie beste Lichtausbeute.

Ebenso kann die XT so auch ohne Batterie gefahren werden.

...u.s.w. -bis zum Kabelbinder und der kompletten Anbauanleitung mit ansprechendem Übersichtsplan !

H4 - Umbausatz komplett

Best.Nr.: 2058301 279,--

Sparausführung (ohne H4)

Für Original-Biluxeinsatz oder Umbauten mit anderem Scheinwerfer. Mit Biluxbirne.

Best.Nr.: 2058300 239,--

XT 500 - Erleuchtung

Ein komplettes, schnell installiertes Set zur H4-Umrüstung aller XT 500 (**6- und 12 Volt**).

Kräftiges H4-Licht, ein erheblicher Komfort- und Sicherheitsgewinn mit einer doppelt so hohen Lichtausbeute. Der H4-Einsatz vermag zudem, mit seiner ungleich besseren Streuung und Reflektoraufbau die Fahrbahn brillant auszuleuchten.

Der größte XT 500-Schwachpunkt ist hiermit beseitigt.

Einfach Einsatz mit Birne und Stecker wechseln und schon ist die Erleuchtung da. **Umbauzeit: ca.10 Minuten**

ECE-geprüft (Eintragung nicht nötig).

Achtung: Wir haben auch sehr preiswerte H4-Einsätze getestet. Leider passen diese nicht in den engen XT 500-Lampenring.

Komplett mit H4-Einsatz (Hella), H4-Birne, H4-Stecker und Standlichtfassung.

6 Volt H4-Umrüstung (35/35 Watt)

Durch die H4-Technik ist es möglich, bei gleichbleibender Wattzahl eine wesentlich höhere Leuchtkraft zu erreichen; -eine wahre Erleuchtung.

Best.Nr.: 2058326 74,90

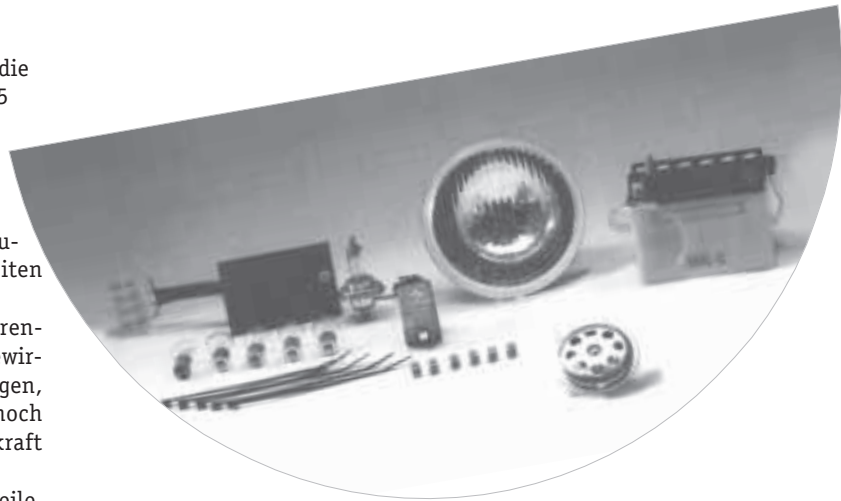

Polrad-Abzieher > siehe "Werkstatt"
Ersatzteile > jedem 12 Volt-Kit liegt eine Ersatzteilliste bei.



12 Volt H4-Umrüstung (55/60 Watt)

Für alle XT 500 ab '86 oder mit 12 Volt ausgerüsteten, die noch keine H4-Erleuchtung kennen.

mit 55/60 W. H4-Birne Best.Nr.: 2058327 74,90

mit Allweather HD-Birne (55/60 Watt) Best.Nr.: 2058328 79,90

Ersatzteile:

H4-Einsatz einzeln (mit Standlichtfassung). Original Hella.

Best.Nr.: 2058303 59,80

6 Volt H4-Birne Best.Nr.: 2024540 21,90

12 Volt H4-Birne Best.Nr.: 2099806 7,90

H4-Birnenstecker Best.Nr.: 2099809 7,95

XT 500-Replika (H 4)

Kompletter Scheinwerfer mit gleichgroßem Einsatz wie Original (135mm Lichtaustritt), aber direkt als H4.

Die Gehäuserückwand ist abgeflacht und paßt optimal in die XT 500 (kein Chopperscheinwerfer oder ähnliches; - ganz seriös!). Zu einem Preis, der Ersatzteile für Ihren Scheinwerfer uninteressant macht.

Mit H4-Einsatz, Standlicht, Fassungen, Gummiabdeckungen und Schraubensatz. ECE-geprüft (Eintragung nicht nötig).

Komplett verchromt (Gehäuse kann optimal lackiert werden). Hinweis: Da die Liefersituation für diesen Scheinwerfer recht schwierig ist, kann die Lagerware von dieser Abb. abweichen (leicht geändertes Gehäuse oder Farbe)

Best.Nr.: 2058323 109,--

Passende Birnen und H4-Stecker:

6 Volt H4-Birne	Best.Nr.: 2024540	21,90
12 Volt H4-Birne	Best.Nr.: 2099806	7,90
H4-Birnenstecker	Best.Nr.: 2099809	7,95

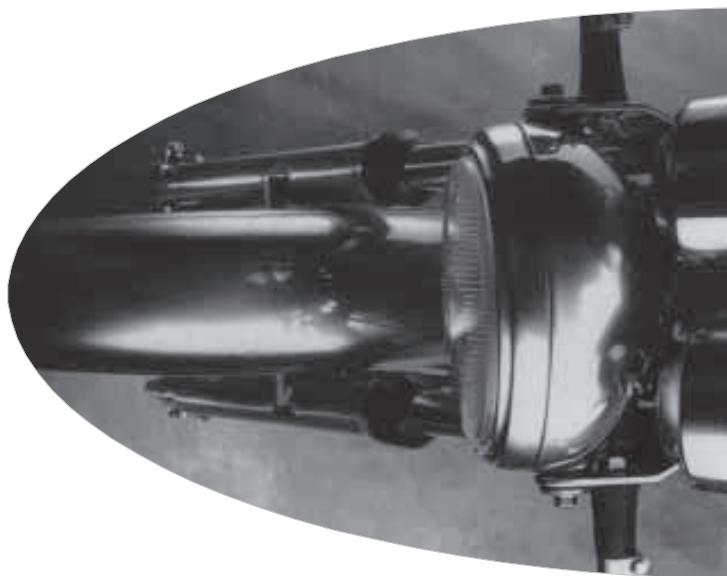
**Lampenhalter „sporty“**

Simplex, schlicht und leicht.

Weg mit den riesigen Original-Trümmern, hin zu einer sportlichen und ansprechenden Lösung, die leicht anbaubar und zudem preiswert ist. Können wahlweise, mit Auslegern nach oben oder nach unten gerichtet (sieht hübsch aus), montiert werden.

Für alle SR und XT 500

hochglanz verchromt	Best.Nr.: 1698601	Satz 22,80
schwarz verchromt	Best.Nr.: 1698602	Satz 22,80

**Scheinwerferteile XT 500****Lampenglocke**

Schwarz lackiertes Originalgehäuse.

alle Baujahre Best.Nr.: 1U6841304533 98,--

Chromring

Original-Chromring zur Aufnahme des Scheinwerfers.

Best.Nr.: 2058319 89,80

**Scheinwerfer-Teile SR500****Leuchteinheit**

Der ganze Leuchteinsatz mit allen Chrom- und Stellringen fertig montiert und sofort einsetzbar. Inklusive Standlichtfassung und Birnenschutzkappe.

Für kleinen Scheinw. Best.Nr.: 1XL84303G0 298,--

Für großen Scheinw. Best.Nr.: 4E284303G0 298,--

Chromring

Der äußere Chromring, der den Einsatz umfaßt.

Für kleinen Scheinw. Best.Nr.: 2022027 76,80

Für großen Scheinw. Best.Nr.: 2022028 99,80

Scheinwerfereinsatz

Die gelegentliche Kontrolle des Reflektors offenbart wahre Erleuchtungen. Dies gilt insbesondere für anstehende TÜV-Termine.

Für kleinen Scheinw. Best.Nr.: 2022029 89,--

Für großen Scheinw. Best.Nr.: 2022030 149,50

Info:

Erläuterung zu den verschiedenen Scheinwerfergrößen:

-Der kleine Scheinwerfer wurde '78/'79 und wieder ab 1984 verbaut (Durchmesser ca.175mm).-Der große Scheinwerfer ist nur 1980 bis 1983 verwendet worden und mißt über 200mm im Durchmesser.

SR-Replika

Gleicher Durchmesser wie der kleine Scheinwerfer, komplett mit Einsatz und verchromtem Gehäuse. Ein vollwertiger und schöner Ersatz; -nicht baugleich, aber mit seiner klassischen Erscheinung besonders gelungen.

TÜV-frei (ECE-geprüft; -Eintragung nicht nötig)

Best.Nr.: 2044101 159,--

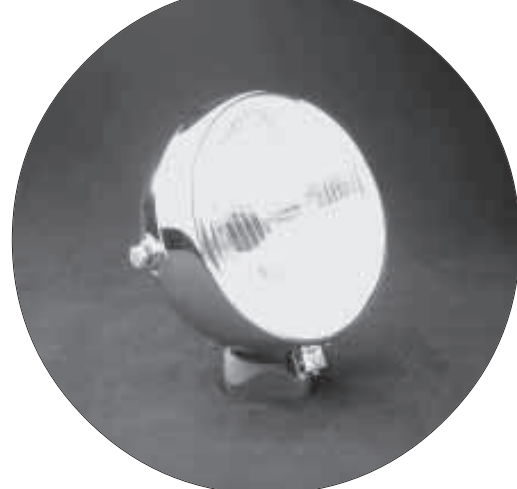

"Buster" - Heckumbau

Schlank, dynamisch und sehr leichter Exklusivumbau für die XT 600 E und K.

Das klobige Plastikteil, mit dem zu kleinen Rücklicht, entfällt. Das Heck wird komplett entlastet und erst auf den zweiten Blick fällt auf, daß überhaupt noch ein Schutzblech vorhanden ist. Die stabile Konstruktion wird einfach gegen das Original ausgetauscht. Der Gesamtumbau besteht aus vier Teilen, die Sie nach eigenem Geschmack z.B. mit einem anderen Rücklicht kombinieren können.

Bitte beachten Sie beim Umbau die gesetzlichen Vorschriften zur Radabdeckung etc..

Nummernschildhalter

Satiniertes Aluminium, bis unter die Sitzbank gezogen.

Wird an Original-Befestigungspunkten geschraubt.

XT 600 E/K '90 bis '94	Best.Nr.: 1644058	89,--
XT 600 E ab '95	Best.Nr.: 1644042	89,--

Nummernschildstrebe

Stabilisiert den Nummernschildhalter. Für "Kuchenbleche" unbedingt erforderlich. Satiniertes Aluminium.

alle XT 600 E/K ab '90	Best.Nr.: 1644044	29,80
------------------------	-------------------	-------

Rücklichthalter

Speziell auf die Verwendung des unten genannten Rücklichts ausgelegt. Satiniertes Aluminium. Wird getrennt vom Nummernschildhalter an Original-Befestigungspunkten verschraubt.

XT 600 E/K '90 bis '94	Best.Nr.: 1644059	44,90
XT 600 E ab '95	Best.Nr.: 1644043	34,90

Rücklicht

Füllt den vorhandenen Platz vollkommen aus und bietet ein Maximum an Sicherheit und integriert sich perfekt.

E-geprüft (TÜV-frei)	Best.Nr.: 2044009	44,80
----------------------	-------------------	-------

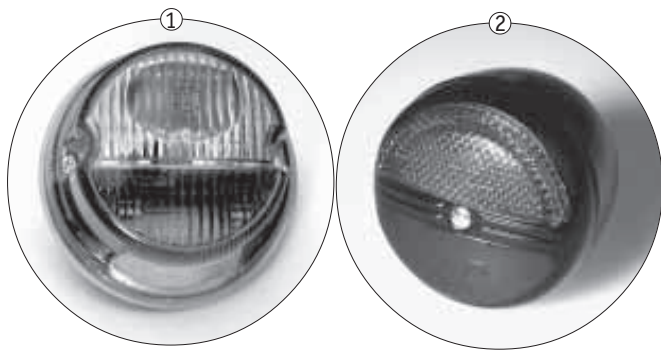

**"Fe" (Abb.2)**

Stabiles und unverwüstliches Metallrücklicht.

Durch die völlige Einkapselung des Rücklichtglases wird eine Zerstörung nahezu unmöglich gemacht. Zudem erfreut die kleine Bauform das Auge des Betrachters und ermöglicht eine nahezu unbegrenzte Verwendungsvielfalt.

Paßt mit Änderung des Rücklichthalters an alle XT- und SR 500. Für die XT 550/600 sollte diese nur in Kombination mit Ochsenaugenblinkern montiert werden (paßt sonst nicht zu der Optik der viereckigen Blinker).

Rotes Rücklicht/gelbes Bremslicht. Leider ist hierfür kein komplett rotes Rücklichtglas lieferbar. Ohne Birnen

Best.Nr.: 2024524	44,80
-------------------	-------

Passende Birnen

Diese Rücklichter benötigen zwei Birnen (Brems- & Rücklicht).

Rücklicht:

6 Volt	Best.Nr.: 2099827	1,90
12 Volt	Best.Nr.: 2099828	2,30

Bremslicht:

6 Volt - Birne	Best.Nr.: 2024502	2,95
12 Volt-Birne	Best.Nr.: 2024501	2,95

Original - Rücklichtglas

Stabile und dickwandige Ausführung. Geringere Splitterneigung.

XT 500 rund (Zubehör)	Best.Nr.: 2058318	18,90
rund (Original)	Best.Nr.: 2058332	89,80
viereckig	Best.Nr.: 2022026	14,80
SR 500 + XT 550	Best.Nr.: 2022026	14,80
TT 600 S/E -Originalteil-	Best.Nr.: 2044008	49,80
XT 600 (-'86)	Best.Nr.: 2022026	14,80
('87-'89) Orig.	Best.Nr.: 2044041	34,80
(90'-) E/K Orig.	Best.Nr.: 2044054	34,80
Ténéré (-'85)	Best.Nr.: 2022026	14,80
('86-) Orig.	Best.Nr.: 2044042	49,80
XTZ 660 Originalteil	Best.Nr.: 2044054	34,80

Passende Rücklichtglas-Befestigungsschrauben. Originalteile.

XT 500 (rundes Rückl.)	Best.Nr.: 2058334	á 3,90
(eckiges Rückl.)	Best.Nr.: 2058335	á 4,90
SR 500	Best.Nr.: 2058335	á 4,90
XT 550	Best.Nr.: 2044006	á 2,90
XT 600 (-'86)	Best.Nr.: 2044006	á 2,90
('87-) -auch E/K	Best.Nr.: 2044007	á 2,90
Ténéré (-'85)	Best.Nr.: 2044006	á 2,90
('86 -)	Best.Nr.: 2044007	á 2,90
XTZ 660	Best.Nr.: 2044007	á 2,90

Classic - Rücklichter**Ultra Classics (Abb.1)**

Eine der optisch gelungensten Rücklichtkreationen. Mit unseren Haltern ergibt sich die harmonische Gesamterscheinung, die an Originalität kaum zu überbieten ist -das gilt auch für Tourenumbauten. Besonders unser Vintage 55-Rücklicht-/Nummernschildträger unterstreicht die schlichte Schönheit. Zudem liefern wir dieses Rücklicht mit einer Bauartgenehmigung, Anbauhinweisen und einem zusätzlichen (ganz rotem) Rücklichtglas, so daß jeder TÜV-Streß von vornherein ausgeschlossen wird.

Mit Bauartgenehmigung, Schraubensatz und zusätzlichem Rücklichtglas; ohne Birnen.

Service: Das beiliegende Rücklichtglas (gelbes Bremslicht/rotes Rücklicht) ist nicht mehr so ganz erlaubt (gibt oft Ärger beim TÜV). Deshalb legen wir jedem Rücklicht **kostenlos** ein zusätzliches, komplett rotes Glas bei. Mit Bauartgenehmigung, Schraubensatz und zusätzlichem Rücklichtglas; ohne Birnen.

Rücklicht	Best.Nr.: 2024518	29,80
passendes Ersatzglas	Best.Nr.: 2024521	12,80

Rücklicht (Originalform)

Originalgetreue Repliken, die wir für perfekte Restaurationen aufgetan haben. Das runde XT 500- Rücklicht steht nicht nur alten XT's, sondern etablierte sich auch als Standard geschmackvoller Aufwertungen neuerer Modelle (paßt ohne Änderungen). Das SR-Rücklicht entspricht dem Original. Ohne E-Prüfzeichen.

XT 500

rund (Europa-Version mit seitlichen Reflektoren)	Best.Nr.: 2058310	39,80
rund (Originalteil, ohne seitliche Reflektoren)	nicht mehr lieferbar	
viereckig	Best.Nr.: 2022016	29,80
SR 500	Best.Nr.: 2022016	29,80

**Rücklichtträger SR 500**

Leider glänzt dieses Teil durch häufige Vibrationsschäden und/oder Rostbefall, weshalb auf eine gute Pflege (Kriechöl) und eine 100%ige Gummilagerung zu achten ist.

SR 500 bis Bj.83	nicht mehr lieferbar	
SR 500 ab Bj.84	Best.Nr.: 48U847514093	169,--

**Weitere**

SR-Elektrik gibt's unter "SR-Classics"

Mini-Blinker "N°5"

Sehr klein und höllisch hell.

Mit unserem Halter für die Gabelbrücke ist eine sehr unscheinbare Montage möglich. Passt an alle 500er und 600er XT's. Besonders hell, für Halogen-Birnen. Schwarzes Gehäuse, mit normalem Schraubanschluß. **E-geprüft.**

Vorne (kurzer Ausleger)	Best.Nr.: 2024555	á 19,80
Hinten (langer Ausleger)	Best.Nr.: 2024556	á 19,80
Haltewinkel zur Montage an der Gabelbrücke	Best.Nr.: 2144000	Satz 19,80
Halogen-Blinkerbirne (12V 23W)	Best.Nr.: 2024529	á 3,90

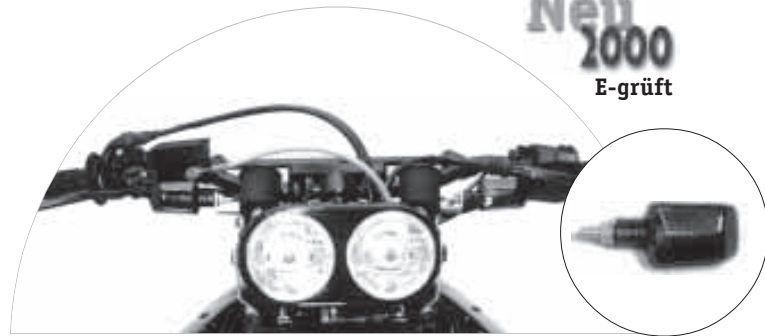

Alu-Blinker "55"

Besonders kleine und unscheinbare Alu-Blinker mit einem perfekten Finish und außerordentlich hell. Poliertes Gehäuse, mit Klarlack überzogen.

Besonders hell, für normale Birnen. Ohne TÜV.

Blinker "55"	Best.Nr.: 2022004	á 27,80
Birne (12V 21W)	Best.Nr.: 2099803	á 1,90

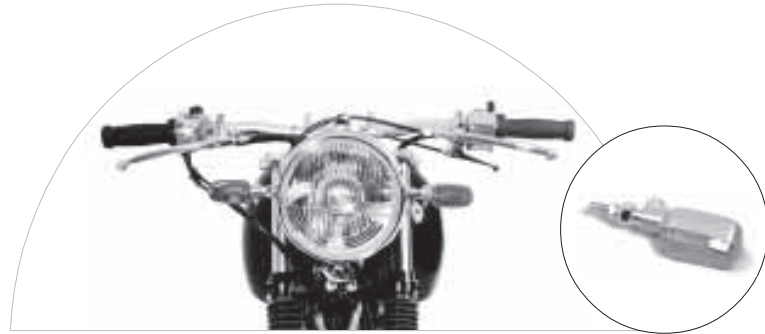

Blinker (Originalform)

Komplett mit Kabelsatz, Birne, Schraubbolzen usw..

Fast alle Blinker E-geprüft.

XT 500		
Mit einem längeren Anschraubbolzen (für vorne und hinten einsetzbar). -Nach Möglichkeit mit Reflektor.		
alle Baujahre	Best.Nr.: 2058312	17,90
SR 500 vorne	-83 Best.Nr.: 2022018	18,90
	-84- Best.Nr.: 2022019	22,80
hinten	-83 Best.Nr.: 2022020	24,80
	-84- Best.Nr.: 2022019	22,80
Gummiausleger für SR-Blinker (-84-). Vorne + hinten.		
	Best.Nr.: 5324073	á 22,80
XT 600 (-86), Ténéré (-85) + XT 550 (alle)		
vorne	Best.Nr.: 2057116	19,90
hinten	Best.Nr.: 2057117	18,90
XT 600 (ab Bj.87) -auch E/K, Ténéré (ab Bj.88) + XTZ 660		
vorne	Best.Nr.: 2044029	19,80
hinten	Best.Nr.: 2044030	19,80
Ténéré (Bj.86/87)		
vorne	Best.Nr.: 2057116	19,90
hinten	Best.Nr.: 2044028	19,80
TT 600 (bis '90)		
vorne li. oder hinten re.	Best.Nr.: 2024531	16,90
vorne re. oder hinten li.	Best.Nr.: 2024532	16,90
TT 600 S/E (ab '93) -Originalteile-		
vorne li. oder hinten re.	Best.Nr.: 2044044	39,80
vorne re. oder hinten li.	Best.Nr.: 2044045	39,80

Blinkerglas

Klare Ausführungen für bessere Blinkergebnisse und eine gleichmäßige Optik. **Fast alle Gläser E-geprüft.**

XT 500 (alle)	Best.Nr.: 2024000	4,90
SR 500 (bis '83)	Best.Nr.: 2024000	4,90
SR 500 (ab '84)	Best.Nr.: 2024001	5,40
XT 600 (-86), Ténéré (-87) + XT 550		
	Best.Nr.: 2057100	4,90
XT 600 ('87), Ténéré ('88-), XTZ 660 + XTZ 750		
	Best.Nr.: 2057101	4,90
TT 600 S/E ('93-) Origin.	Best.Nr.: 2044046	8,90



TT-Blinker

Winzig klein und höllisch hell ! Das Original der TT bis '88. Wegen der sehr kleinen Bauform die Alternative zu Ochsenaugen. Der Anbau ist selbst einfach durchzuführen, da Gummiaufnahmen und Winkelbleche mitgeliefert werden. Ohne TÜV. Für alle XT/TT 500/550/600 (& E/K) + Ténéré (-87) geeignet. vorne links oder hinten rechts einsetzbar

	Best.Nr.: 2024531	á 16,90
vorne rechts oder hinten links einsetzbar		
	Best.Nr.: 2024532	á 16,90



Mini-Blinker

Der extrem haltbare Miniblinker.

Durch das härtere und stabilere Gummi, eine Empfehlung für Extremreisende.

Macht die XT oder TT schlank und übersteht auch derbe Stürze. Auch als preiswerter Ersatz für die TT geeignet.

Mit Innenreflektor, Birne und Zuleitungskabeln. **E-Geprüft.**

Vorne links/hinten rechts	Best.Nr.: 2024551	á 19,80
Vorne rechts/hinten links	Best.Nr.: 2024552	á 19,80
passende Birne (12V. 23 Watt)	Best.Nr.: 2099817	á 2,95





Mit kurzem Gummiausleger

poliert + eloxiert	Best.Nr.: 2022061	á 69,90
verchromt	Best.Nr.: 2022063	á 69,90
schwarz beschichtet	Best.Nr.: 2022062	á 69,90



Mit langem Gummiausleger

poliert + eloxiert	Best.Nr.: 2022064	á 69,90
verchromt	Best.Nr.: 2022066	á 69,90
schwarz beschichtet	Best.Nr.: 2022065	á 69,90

"Hard Part" Miniblinker

Extrem dezente, kleine und leuchtstarke Blinker mit sehr weichen Auslegern. Flitschen immer, ohne Schaden, zurück. Bei derben Stürzen löst sich das Gummi von der Verschraubung und kann wieder aufgesteckt werden.

Für alle XT/TT geeignet. E-geprüft. TÜV-frei.

Für vorne li. oder hinten re.	Best.Nr.: 8122000	á 19,80
Für vorne re. oder hinten li.	Best.Nr.: 8122001	á 19,80
passende Birne (12V. 23 Watt)	Best.Nr.: 2099817	á 2,95

Ochsenaugen-Blinker

Wegen der markanten Form sind diese Blinker schon Geschichte geworden. Eigentlich als Original- Ausrüstung für BMW vor über 30 Jahren entwickelt, sind diese Blinker die einzige Methode, den Stilbruch "Blinker" unauffällig und dennoch formschön unterzubringen.

Wegen des sehr robusten Aufbaus eignen sich Ochsenaugen sowohl als Enduro- wie auch als klassische Sportblinker.

Für Alu-Lenker nicht geeignet.

Robuste Chrom-Ausführung

Mit den serienmäßigen Gläsern (nicht geprüft). Geprüfte Gläser bitte gesondert bestellen. Preis gilt per Stück.

Best.Nr.: 2024504	27,90
-------------------	-------

HELLA-Ausführung. Das Original aus poliertem Alu.

TÜV-geprüft und mit Bauartgenehmigung/Anbauanleitung.

Best.Nr.: 2024522	á 69,80
-------------------	---------

Paßende Birnen:

6 Volt - Birne	Best.Nr.: 2024502	á 4,90
12 Volt-Birne	Best.Nr.: 2024501	á 2,95

Ersatzglas TÜV-geprüft. Für beide Ausführungen passend.

Best.Nr.: 2024503	á 7,40
-------------------	--------

"TIGER - EYE" - Blinker

Die neue Blinker-Generation; -als Einzel- oder Lenkerendenblinker.

Hinreissende Form aus poliertem (mit Eloxal-Schutzschicht), verchromt oder beschichtetem Aluminium und excellent verarbeitet.

Egal ob XT, SR oder TT: Durch diese sehr kleinen Blinkern wirkt die Maschine sehr schlank und kompakt.

Inklusive Halogenbirne, umfangreichem Anbaumaterial und Kabel. **E-geprüft** (keine Eintragung oder ABE nötig). Preise per Stück.

Lenkerendenblinker

Mit einem umfangreichen Anbausatz für alle Lenker (Stahl, Alu usw.)

poliert + eloxiert	Best.Nr.: 2022039	á 69,90
verchromt	Best.Nr.: 2022060	á 69,90
schwarz beschichtet	Best.Nr.: 2022057	á 69,90
Carbonlook	Best.Nr.: 2022058	á 79,90

Ersatzbirne (Für Lenkerenden- und Einzelblinker)

Best.Nr.: 2099804	á 6,90
-------------------	--------

Einzelblinker

Der Hammer: Super kleine Voll-Alu-Blinker. Ausserordentlich kompakt, robust und die Krönung für jeden Light-Umbau!

Die Blinker verfügen jeweils über ein Glas. Folglich müssen alle vier ausgetauscht werden.

Als robuste, gummigelagerte Enduro- oder als schlichte Classic-Blinker lieferbar.

Komplett mit Kabeln, Schraube etc.

Tip: Einige TÜV-Prüfstellen verlangen mittlerweile, daß bei Verwendung von Lenkerendenblinker (besonders bei schmalen Lenkern) auch hinten Blinker montiert sein müssen. In diesem Fall eignen sich diese Blinker hervorragend, da sie sehr dezent sind.



"Bullet" Style

poliert + eloxiert	Best.Nr.: 2022064	á 69,90
verchromt	Best.Nr.: 2022066	á 69,90
schwarz beschichtet	Best.Nr.: 2022065	á 69,90

BL_1000

Die edle und exklusive Alternative zu den Ochsenaugen. Ein edles und hochwertiges Produkt, das Schwingungsdämpfer und Lenkerendenblinker zugleich ist. Die präzise CNC-Fertigung sichert dauerhaft die Qualität der Komponenten. Die Form und Funktion sind rechtlich geschützt und daher in ihrer Form einmalig.

- Lenkerendenblinker mit Halogenbirne
- Lenkerendengewicht (Messing + VA)
- Optische Abrundung der Griffe
- Kompletter Anbausatz für alle Lenkerdurchmesser
- Inklusive Birne und Kabelsatz
- CNC-gefertigt
- Wasserdicht (Unterdruck-geprüft)
- Mit ABE (Keine Eintragung erforderlich)

Unsere Empfehlung: Die schwarz beschichteten Blinker sind eine wahre Augenweide, da sie mit den Griffen optisch verschmelzen und so noch unscheinbarer wirken. Bei sehr breiten Lenkern (wie bei Vintage 22) passen jedoch die silbernen (Alu, verchromt oder Edelstahl) am besten.

Tip: Bei ausreichender Lenkerbreite ist es auch möglich, die Blinker als Ersatz für die hinteren Blinker eintragen zu lassen; -TÜV fragen..

Schwere Ausführung (gleichzeitig Schwingungsdämpfer).

Edelstahl gebürstet	Best.Nr.: 2024557	á 159,--
Messing verchromt	Best.Nr.: 2024558	á 169,--
Messing schwarz pulverbeschichtet		
	Best.Nr.: 2024559	á 149,--

Alu

Silbern	Best.Nr.: 2024560	á 89,--
Schwarz pulverbesch.	Best.Nr.: 2024561	á 89,--

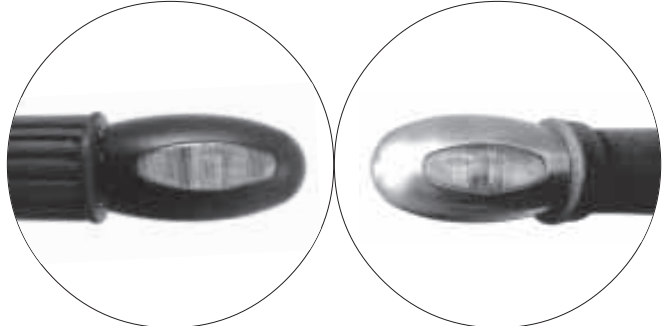

Preissenkung

Elektronisches Blinkrelais

HELLA-Relais (elektronisch) -wie Abb.

Elektronische Einheiten mit belastungsunabhängigen Schaltintervallen und stets gleicher Frequenz.

Für Ochsenaugen- oder Vierfachblinkanlagen gleichsam geeignet. Extrem haltbare Ausführung von Hella mit mannigfaltigen Möglichkeiten (Warnblinkanlage etc.) und ausführlichem Anschlußplan. Inklusive Halblech.

6 Volt	Best.Nr.: 2024505	34,80
12 Volt	Best.Nr.: 2024523	34,80

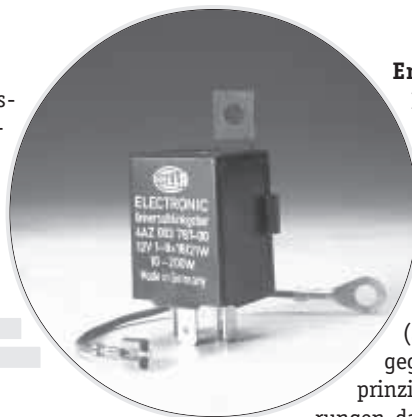

Ersatzrelais (elektronisch)

Preiswerter Ersatz für das normale Blinkrelais. Nur für vierfach-Blinkanlagen (Soll lt. Hersteller zwar auch für 2-fach-Blinkanlagen geeignet sein, was aber nach unserer Erfahrung nicht funktioniert; -Zappelintervalle).

12 Volt	Best.Nr.: 2024507	19,80
---------	-------------------	-------

Taiwan-Dose (mechanisch)

Das ultrapreiswerte, mechanische Blinkerdöschen (silbern). Wir wehren uns seit 14 Jahren standhaft gegen dieses Relais, das oft nur nach dem Zufallsprinzip funktioniert. Einige scheinen jedoch gute Erfahrungen damit gemacht zu haben, weshalb wir dieses auf vielfachen Wunsch aufgenommen haben. Funktioniert auch mit Ochsenaugen (Zufallsprinzip !?).

6 Volt	Best.Nr.: 2024571	9,80
12 Volt	Best.Nr.: 2024572	9,80

Flash-Killer

Wer auf Lenkerenden-Blinker umsteigen möchte, muß entweder ein neues Blinkrelais oder irgendwo eine Birne als Widerstand einbauen.

Diese raffinierte Konstruktion absorbiert die überschüssige Energie und erspart aufwendige Arbeiten.

Jetzt kann das Original-Blinkrelais weiterverwendet werden und falls Ersatz benötigt wird, können nun die wesentlich preiswerteren Standard-Relais eingebaut werden.

Wird einfach an beide hintere Blinkerkabel und an Masse angeschlossen (Dioden verhindern, daß es zu einer Verbindung beider Blinkkreise kommt). Fertig verlötet und mit selbstklebender Unterseite; -wird einfach auf den Kotflügel geklebt oder kann auch wahlweise verschraubt werden.

Hinweis: Wir verwenden einen sehr leistungsstarken Widerstand mit hoher Kühlleistung. Bei dem verbrennt man sich nicht die Pfoten (wie bei Billignachbauten) und er kann keinen Hitzschaden an anderen Bauteilen anrichten.

Für 12 Volt-Anlagen	Best.Nr.: 8200021	44,80
---------------------	-------------------	-------



H4 - Birne
7,90
Standlicht

6 Volt	Best.Nr.: 2099831	1,90
12 Volt	Best.Nr.2099805	1,80

Scheinwerfer

Für XT 500 mit Originaleinsatz:

6 Volt 35/35 Watt	Best.Nr.: 2924515	9,80
6 V 35/35 W H4		

für Originaleinsatz Best.Nr.: 2024516 29,80

für H 4-Einsatz Best.Nr.: 2024540 21,90

12 Volt 40/45 Watt Best.Nr.: 2999806 12,80

Für alle H 4-Einsätze (SR, XT/TT 600/660 etc.):

12 Volt H4 55/60 Watt Best.Nr.: 2099806 7,90

Phillips Premium H4+

25 Jahre nach der Erfindung der H4-Birne, setzt Philipps nun neue Maßstäbe für die Helligkeit einer Birne.

Mit Xenon-Gas gefüllt und mit einer enger gewickelten Glühwendel erhöht sich die Lichtausbeute um 30%.

Ein unabhängiger Test bei HELLA ergab, daß die Lichtleistung bei der Premium-Birne von 6,3 Lux (herkömmliche H4-Birne) auf bis zu 8,9 Lux steigt.

Diese Birne eignet sich aufgrund der wesentlich geringeren Wärmeabstrahlung optimal für moderne Kunststoffscheinwerfer.

12 V. H4 55/60 Watt. Best.Nr.: 2024542 14,90

Ralley- 55/100 Watt

Alle der StVZO entsprechenden Birnen sind Taschenlampen, im Gegensatz zu dieser Erleuchtung.

Viele Extrem- und Ralley-Fahrer vertrauen auf diese Birne, die im Abblendbereich keinen stört, aber im Fernlichtbereich die Nacht zum Tage macht.

Watt ist halt durch nichts zu ersetzen.

In der BRD nicht zugelassen. (Nicht für XT 500 geeignet).

12 Volt 55/100 Watt Best.Nr.: 2024506 à 24,80

Birnen
Blinker

6 Volt 18 Watt	Best.Nr.: 2099833	2,90
12 Volt 21 Watt	Best.Nr.: 2099803	1,90
Halogen 12V 23W	Best.Nr.: 2024529	3,90

Rück- / Bremslicht (Zweifadenbirne).

6 Volt 21/5 W.	Best.Nr.: 2099829	2,70
12 Volt 21/5 W.	Best.Nr.: 2099830	2,70

Rücklicht (Für Rücklicht "Ultra Classics" + "Fe") Sofittenbirne.

6 Volt	Best.Nr.: 2099827	1,90
12 Volt	Best.Nr.: 2099828	2,30

Bremslicht. (Für Rücklicht "Ultra Classics" + "Fe") Sofittenbirne.

6 Volt	Best.Nr.: 2024502	2,95
12 Volt	Best.Nr.: 2024501	2,95

Für Vintage und Hella-Kontrollleuchten

12 Volt/2Watt	Best.Nr.: 2099802	2,90
---------------	-------------------	------

Armaturen (Beleuchtung und Anzeigeleuchten)

XT 500 (bis Bj.85) 6 V. Best.Nr.: 2099831 2,90

XT 500 (bis Bj.85 -auf 12 Volt umgerüstet) 12 Volt Best.Nr.: 2099805 1,80

XT 500 ('86-) SR 500 + alle 550er/600er/660er/750er Best.Nr.: 2099832 2,90

Phillips Blue-Vision

Die Alternative zu den teuren Xenon-Scheinwerfern.

Eine wesentlich bessere, dem Tageslicht ähnliche Lichtfarbe erhöht die Konzentration des Fahrers und reflektiert Fahrbahnmarkierungen/Schilder wesentlich besser.

Extrem hell und mit einem leichten Blau-Anteil.

H 4 (55/60 Watt) Best.Nr.: 2024569 29,80

Standlicht Best.Nr.: 8200025 à 6,90



Motorrad-Lampenbox

Stabile, wassergeschützte Box.

Sorgsam ausgeformter Schaumstoffkern, in dem die Birnen sicher untergebracht sind.

Bestückung: 1 x 55/60 Watt H4-Birne, 1 x 4 Watt Standlichtbirne, 1 x 5 Watt-Rücklichtbirne (für Rücklichter mit getrenntem Rück-/Bremslicht -notfalls auch als Blinkerbirne einsetzbar), 1 x 21/5 Watt Rück-/Bremslichtbirne, 1 x 21 Watt Blinkerbirne, 4 x Sicherung (verschiedene Größen)

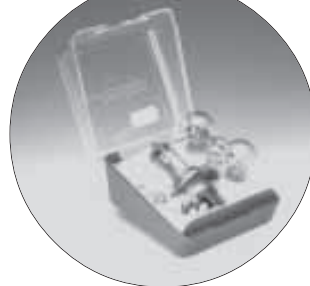
12 Volt Best.Nr.: 2024535 19,80

6 Volt H4 XT 500

Jetzt ist es möglich, die gute alte XT preiswert auf moderne H4-Technik umzurüsten. Durch diese Technik ist es möglich, bei gleichbleibender Wattzahl eine wesentlich höhere Leuchtkraft zu erreichen; -eine wahre Erleuchtung. Für Original-Einsatz.

6 Volt 35/35 Watt H4-Birne für Originaleinsatz.

Best.Nr.: 2024516 29,80

Sicherungen

Sicherheitshalber sollte immer eine Sicherung zum Reisegepäck gehören.

Tip: Die „alten Hasen“ ersetzen eine durchgeknallte Sicherung auch gerne durch Alufolie aus der Zigarettenpackung. Es sollte jedoch nur ein dünner Streifen genommen werden, damit bei einem tatsächlichen Kurzschluß nicht der ganze Kabelbaum abfackelt. Der genialste Streich ist die Flitschsicherung aus der XT 550. Ähnlich wie eine Haussicherung flitscht diese bei Kurzschluß oder Überlastung einfach raus und kann dann wieder eingedrückt werden. Für Elektrikschauber eine lohnende Investition.

Glassicherung (für alle XT/TT/SR-Modelle)

Natürlich nicht kurzschlußfest. Eine Sicherung wird normalerweise recht selten gebraucht, weshalb wir diese einzeln anbieten. Zuordnung (Modell/Sicherung):

XT 500: 10 Ampere

SR 500: 20 Ampere

600er- und 660er- Modelle (XT/TT/XTZ): 20 Ampere

XTZ 750: 30 Ampere

6/7 A	Best.Nr.: 2024100	-,90
10 A	Best.Nr.: 2024101	-,90
15 A	Best.Nr.: 2024102	-,90
20 A	Best.Nr.: 2024103	-,90
25 A	Best.Nr.: 2024104	-,90
30 A	Best.Nr.: 2024105	-,90

XT 550 - Flitschsicherung

Best.Nr.: 2024549 29,80

Bremslichtschalter

Mit Feder(hinten) und Kabelsatz/Stecker. Kein billiger Nachlichtschalter, an dem lange gebastelt werden muß (Kabellänge, Aufnahme etc.). Originalausführung.

XT 500 & SR 500 T

vorne	Best.Nr.: 2058309	27,90
hinten	Best.Nr.: 2058308	19,80

SR 500 S

vorne	Best.Nr.: 2022015	29,80
hinten	Best.Nr.: 2022014	29,80

XT 550 (alle)

vorne	Best.Nr.: 2057114	24,90
hinten	Best.Nr.: 2057113	29,80

XT 600 (alle) + Ténéré (Bj.86/87)

vorne	Best.Nr.: 2044023	24,90
hinten	Best.Nr.: 2044022	34,80

Ténéré (bis Bj.85)

vorne	Best.Nr.: 2022015	29,80
hinten	Best.Nr.: 2044022	34,80

Ténéré (ab Bj.88)

vorne	Best.Nr.: 2044024	29,80
hinten	Best.Nr.: 2044022	34,80

Regler XT 500 (6 Volt)

Neben dem Originalteil ist diese Neuentwicklung eine wahre Empfehlung:

- lastunabhängig
- kurzschlußfest
- mit Kabelsatz

Ersetzt nicht den Gleichrichter, -muß weiterverwendet werden.

XT 500 (m. 6 Volt) Best.Nr.: 2058325 69,80

Leerlaufschalter

Für alle XT 500/550/600/660 + SR's. Originalteil.

Best.Nr.: 2H7825400 33,80



Sicherungshalter

Preiswerter Ersatz oder zur Einzelabsicherung. Inkl. Sicherung.

Best.Nr.: 2024539 3,90

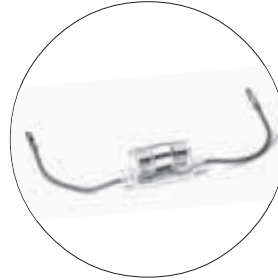

Hupe

Macht ordentlich Krach ! Kleine Ausführung mit Halter und rost sicher beschichtet.

6 Volt Best.Nr.: 2099991 12,80

12 Volt Best.Nr.: 2099801 14,80



Regler / Gleichrichter

XT 500 (-'85). Originalteile.

Regler (6 Volt)		
6 Volt - Regler	Best.Nr.: 2058304	198,-
6 Volt - Gleichrichter	Best.Nr.: 2058305	29,90

XT 500 ('86-) mit 12 Volt. Originalteil.

Regler/Gleichrichter Best.Nr.: 2058306 185,-

XT 500 auf 12 Volt umgerüstet

Regler/Gleichrichter - Einheit. Das Original mit Garantie.
Best.Nr.: ZU2058301 129,-

SR 500 (Regler/Gleichrichter - Einheit). Originalteil.

alle Best.Nr.: 2022010 249,-

XT 550 (Regler/Gleichrichter - Einheit). Originalteil.

alle Best.Nr.: 2057110 189,80

XT 600 (Regler/Gleichrichter - Einheit). Originalteil.

-'86 Best.Nr.: 2044010 219,80

'87-'89 Best.Nr.: 2044011 199,80

'90- (E+K) Best.Nr.: 2044012 199,80

Ténéré (Regler/Gleichrichter - Einheit). Originalteil.

-'85 Best.Nr.: 2044010 219,80

'86- Best.Nr.: 2044012 199,80

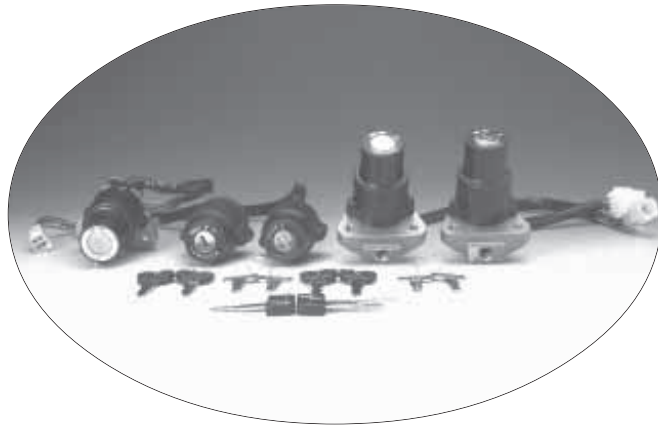

Kabelbaum

Besonders leichter Einbau durch das intelligente "Schlüssel-Schloß"-Prinzip (jede Steckerausführung nurein mal vorhanden). Originalteil.

XT 500		
bis '85	Best.Nr.: 2058316	179,80
ab '86	Best.Nr.: 2058317	199,80
SR 500		
bis '92	Best.Nr.: 2022025	189,80
ab '93	Best.Nr.: 2022036	219,80
XT 550 (alle)	Best.Nr.: 2057119	228,80
XT 600		
'87-'89	Best.Nr.: 2044040	248,90
K (ab '90)	Best.Nr.: 2044047	218,90
E ('90-'91)	Best.Nr.: 2044048	169,80
E ('92-'94)	Best.Nr.: 2044052	179,80
E (ab '95)	Best.Nr.: 2044055	228,90
Ténéré		
'86-'87	Best.Nr.: 2044036	248,90
ab '88	Best.Nr.: 2044037	248,90

Ersatzschalter & Hupenknopf für Lenkerschalter

Da die Knöpfe und Schalter-Schieber nicht einzeln lieferbar sind, gibt's nun alle Teile aus Aluminium gefräst und schwarz eloxiert oder aus Kunststoff (Hupenknopf).

Lichtschalterschiebeknopf

Für Ein-/Ausschalter, Fernlichtschalter und KILLSCHALTER passend. Für alle XT 500,550,600 (mit alten Schiebeknopfen, wie Abb.) und SR 500.

Best.Nr.: 2200151 á 19,80

Neu
2000



Blinkerschalter-Knopf

Die neue, dreieckige Ausführung der neuen Modelle. Wesentlich griffgünstiger als das alte Oval.

Auch als Fernlichtschalter für die SR (mit Schiebescalter rechts) passend.

Für alle XT 500,550,600 (auch Modelle mit ovalem Knopf) und SR 500.

Best.Nr.: 2200150 á 9,80

Neu
2000



Hupenknopf

Komplettes Ersatzteilkit für alle runden Starter- und Hupenknöpfe. Komplet mit Feder und Metallhorn.

Best.Nr.: 2099814 9,80



Zündschloß komplett

Die Zündschlösser können leider nicht mit einer bestimmten Schlüsselnummer geliefert werden.

Originalteil, inklusive zwei Schlüsseln.

XT 500		
bis Bj.85	Best.Nr.: 2058314	98,80
ab Bj.86	Best.Nr.: 2058315	98,80
Alte Ausführung ('76) mit einer Schlüsselstellung:		
Für alle XT 500	Best.Nr.: 2058314/1	38,90
SR 500		
bis Bj.92	Best.Nr.: 2022021	159,80
ab Bj.93	Best.Nr.: 2022033	179,80
XT 550 (alle)	Best.Nr.: 2057118	149,80
XT 600		
bis Bj.86	Best.Nr.: 2057118	149,80
'87-'89	Best.Nr.: 2044032	189,80
E (mit Lenkradschl.)	Best.Nr.: 3TB8250100	198,80
K (mit Lenkradschl.)	Best.Nr.: 3PA8250100	198,80
Ténéré (ab '88 auf Anfrage)		
bis Bj.87	Best.Nr.: 2044033	168,90

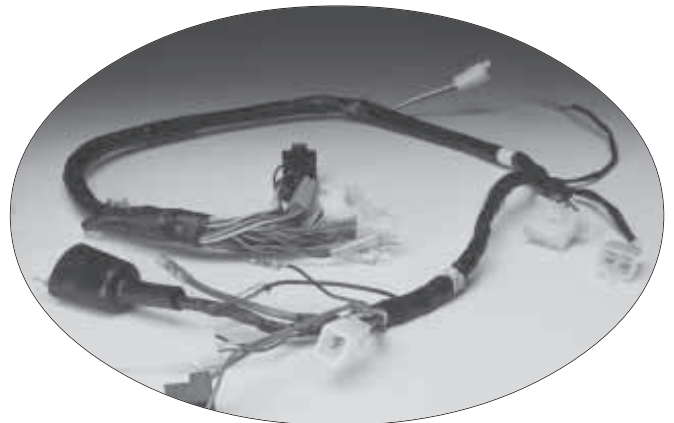

Lenkerschalter

Originalteile. Mit Kabelstrang und Steckern.

Links

XT 500 (bis '85)	Best.Nr.: 1R78397200	134,80
(ab '86)	Best.Nr.: 37A8397200	139,80
SR 500 (bis '92)		
schwarz	Best.Nr.: 2J3839720098	128,90
chrom (Zubeh.)	Best.Nr.: 2022040	89,80
SR 500 (ab '93)		
schwarz	Best.Nr.: 2022035	119,80
XT 600 (bis '89) & Ténéré (bis '87)		
	Best.Nr.: 30X8397200	139,80
XT 600 E/K (ab Bj.90)	Best.Nr.: 3TB8397200	144,80
Ténéré (ab Bj.88)	Best.Nr.: 3AJ8397200	159,80

Rechts. Gleichzeitig Gasgriffhalter.

XT 500	Best.Nr.: 1E68397600	58,90
SR 500 (bis '92)		
schwarz	Best.Nr.: 3G48397580	95,40
chrom (Zubeh.)	Best.Nr.: 2022041	89,80
SR 500 (ab '93)		
schwarz	Best.Nr.: 2022034	134,80
XT 600 (bis Bj.89), XT 600 K (ab '90) & Ténéré (bis Bj.85)		
	Best.Nr.: 43F8397600	94,80
XT 600 E (ab Bj.90)	Best.Nr.: 3TB8397500	124,80
Ténéré (Bj.86 & 87)	Best.Nr.: 1VJ8396400	134,80
Ténéré (ab Bj.88)	Best.Nr.: 3AJ8396400	134,80



Batterie Eliminator

Die neue TT 600 R zeigt es: Es geht auch ohne Batterie ! Und das sogar legal.

- Erlaubt das Fahren ohne Batterie
- Spart bis zu 3kg Gewicht
- Keine Gefahr geplatzter oder auslaufender Batterien
- Volle Funktionsfähigkeit der empfindlichen Regler/ Gleichrichtereinheit
- Batteriekasten kann entfallen
- Sehr kleine Abmessungen (kann sehr platzsparend untergebracht werden)
- Komplett mit Montageset
- Leichter Anbau

Neu für 1999: Wir konnten durch noch hochwertigere Bauteile die Größe des Eliminators nochmals reduzieren und liefern den Eliminator mit einem neuen, vielseitig nutzbaren Halter!
Für 12 Volt. Nicht für E-Starter-Nutzung geeignet.

Best.Nr.: 2024527 49,80

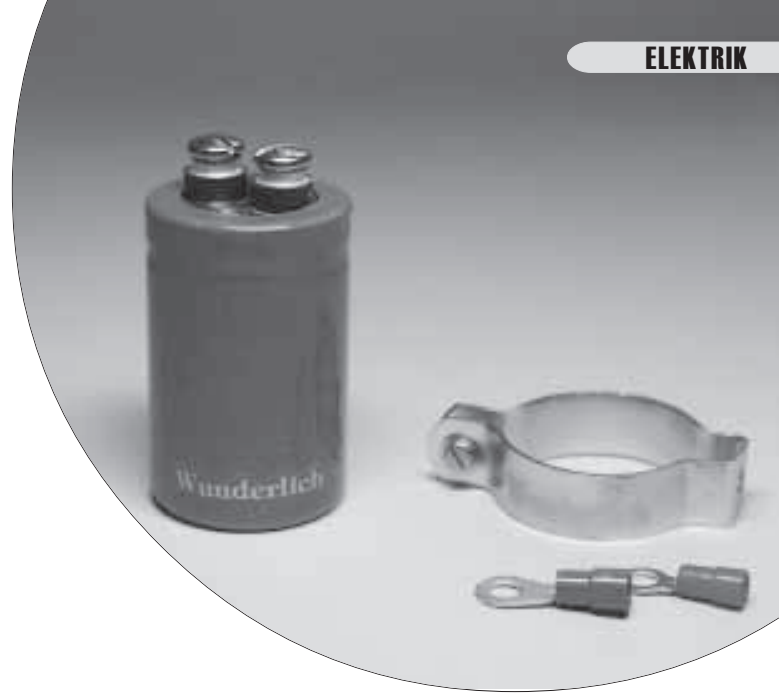

Batterie

Batterien sollten kein "spannendes" Erlebnis, sondern unauffällige Begleiter mit einer hohen Lebensdauer sein, weshalb wir nur geprüfte und dem aktuellen Qualitätsstandard entsprechende Batterien verwenden. Einige Batterien liefern wir standardmäßig mit höherer Kapazität.

Und da es auf dem Batteriemarkt heiß hergeht, konnten wir die Preise, bei unveränderter Qualität, erheblich senken. Trocken vorgeladen.

Sicherheitshinweis: Die YTX-Batterien für die XT/TT 600 E, XT 600 K und für XTZ 660 dürfen nur mit speziellen Ladegeräten geladen werden (z.B. Optimate-Ladegerät).

1 Jahr Garantie !

XT 500 (6 Volt)	Best.Nr.: 2024508	14,80
XT 500 (12 Volt). Original und auf 12 Volt umgebaut.	Best.Nr.: 2024509	24,80
SR 500	Best.Nr.: 2024510	27,80
XT 600 (-'89), Ténéré (bis '85) + XT 550	Best.Nr.: 2024511	19,80
TT 600 (bis '90)	Auf Anfrage	
XT 600 E + TT 600 E	Best.Nr.: 2024522-1*	79,80
XT 600 K + TT 600 S	Best.Nr.: 2024523-1*	59,50
Ténéré (ab '86) -m.E-St.	Best.Nr.: 2024512	49,80
XTZ 660	Best.Nr.: 2024522-2*	98,50
XTZ 750	Best.Nr.: 2024538	59,80

***wartungsfreie YTX-Batterie, inklusive Säuregel**

Batterie-Pfandregelung:

Seit Ende '98 sind Einzelhandels-Vertreiber gesetzlich verpflichtet, ein Pfand in Höhe von 15 DM zu erheben, wenn der Käufer zum Zeitpunkt des Kaufes keine alte Batterie zurückgibt.

Eine Erstattung des Pfandes erfolgt bei Rückgabe einer gebrauchten Starterbatterie in unseren Geschäftsräumen.

Bei Kauf über den Versandweg kann leider die alte Batterie nicht eingesandt werden (Sicherheitsvorschriften der Post). Bei Einreichen einer Pfandmarke von einer anerkannten Rücknahmestelle erstatten wir natürlich das Pfand.

Batterie -
Ladegeräte und
das "Bike Start"-
System gibt's
unter "Werk-
statt"



Batterie - Säureschutzfett

Verhindert das Oxidieren der Batteriepole und sorgt für einen besseren Kontakt. Ärgerliche, durch Oxidation hervorgerufene Startprobleme werden vermieden und eine höhere Haltbarkeit der Ringzungen und Pole erreicht. Bosch-Originalfett.

45ml-Tube Best.Nr.: 2024547 8,90



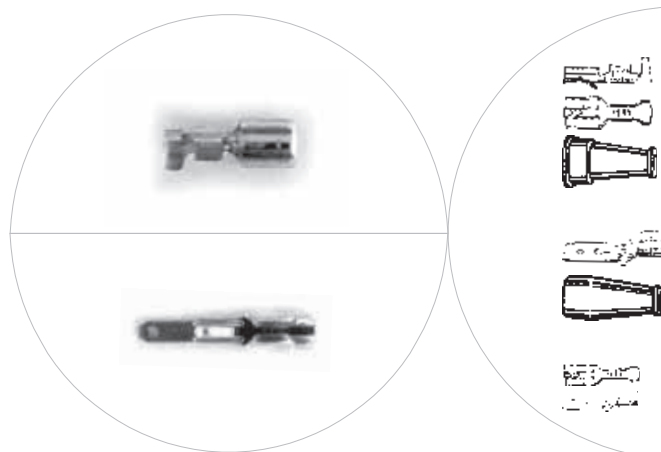

YAMAHA - Systemstecker

Die Original-Stecker von YAMAHA !

Es war schon ein mächtiges Stück Detektivarbeit nötig, um an diese Stecker zu kommen. Sensationell außerdem der Preis. Leider ist es nicht möglich, die Stecker und Buchsen einzeln anzubieten. Für 2,9 oder 6,3mm Stecker und Zungen.

Schmale Baureihe

Für Nebenversorgungen (z.B. Blinker, Rücklicht, Bremslicht etc.). Für 2,9mm Stecker und Zungen. Für Leitungen von 0,5 bis 1,5mm². Komplettes Set (je ein Stecker/Buchse).

3polig

2 Stecker+2 Buchsen	Best.Nr.: 2057423	Set 5,90
---------------------	-------------------	----------

4polig

2 Stecker+2 Buchsen	Best.Nr.: 2057422	Set 6,90
---------------------	-------------------	----------

6polig

2 Stecker+2 Buchsen	Best.Nr.: 2057404	Set 7,90
---------------------	-------------------	----------

Breite Baureihe

Für Hauptstromleitungen (z.B. Scheinwerfer, E-Starter, Batterieanschluß etc.). Für 6,3mm Stecker und Zungen. Für Leitungen von 0,5 bis 2,3mm². Stecker- / Buchsen-set.

3polig

1 Stecker+1 Buchse	Best.Nr.: 2057426	Set 3,90
--------------------	-------------------	----------

4polig

1 Stecker+1 Buchse	Best.Nr.: 2057425	Set 4,40
--------------------	-------------------	----------

6polig

1 Stecker+1 Buchse	Best.Nr.: 2057424	Set 4,90
--------------------	-------------------	----------

Verpolungssichere Systemstecker

Die noch stabilere Alternative für die Original-YAMAHA-Systemstecker oder andere Verkabelungen. Da werden Kabelbaumreparaturen zum Vergnügen und die Verbindung ist verpolungs- und lösungssicher. Alle Systemstecker-Gehäuse sind aus haltbarem Polyamid (weiß) und qualitativ sehr hochwertig. Nicht baugleich mit den Original-YAMAHA-Steckern.

Für 6,3mm Stecker und Zungen.

2polig

Stecker	Best.Nr.: 2057433	á 1,90
Buchse	Best.Nr.: 2057434	á 2,40

3polig

Stecker	Best.Nr.: 2057435	á 2,20
Buchse	Best.Nr.: 2057436	á 2,90

4polig

Stecker	Best.Nr.: 2057427	á 2,90
Buchse	Best.Nr.: 2057428	á 2,90

6polig

Stecker	Best.Nr.: 2057429	á 2,90
Buchse	Best.Nr.: 2057430	á 2,90

Flachstecker und -zungen

Die beiden meistbenutzten Größen mit 2,9mm (Nebenversorgungen) und 6,3mm (Hauptstromleitungen) Breite. Mit Rasterlippen zur Verwendung in allen Systemsteckern (Universal- und YAMAHA-). Dazu gibt's passende Isolierhüllen (transparenter Weichkunststoff), die für Direktverbindungen vorgesehen sind und wirkungsvoll vor Kurzschlüssen schützen (für Systemstecker nicht erforderlich/passend).

Flachsteck-Schuh 6,3mm

Stecker	Best.Nr.: 1900095	á -,35
passende Isolierhülle	Best.Nr.: 1900096	á -,60

Flachsteck-Zunge 6,3mm (Gegenstück zum Stecker)

Zunge	Best.Nr.: 1900166	á -,35
passende Isolierhülle	Best.Nr.: 1900167	á -,65

Flachsteck-Schuh und -Zunge 2,9mm

Stecker	Best.Nr.: 2057412	á -,35
Zunge	Best.Nr.: 2057411	á -,35



Flachstecker und -zungen -vollisoliert-

Vollisolierte Direkt-Steckverbindungen. Sehr hochwertig verarbeitet und oxidations sicher beschichtet. Feste, alterungsbeständige Isolierung. Für Systemstecker nicht passend. 6,3mm breit.

Schlanke Bauform für Leitungen bis 1,0mm²

Stecker (rote Isolat.)	Best.Nr.: 2057437	á -,50
Zunge (rote Isolat.)	Best.Nr.: 2057439	á -,50

Normale Bauform für Leitungen mit 1,5 - 2,5mm²

Stecker (blaue Isolat.)	Best.Nr.: 2057438	á -,60
Zunge (blaue Isolat.)	Best.Nr.: 2057440	á -,60



Ringschuhe

Quetsch-Ringschuhe, die mit allen Kabelzangen gequetscht werden können. Mit isolierten, farbigen Quetschenden.

Bevorzugt für Masse-Anschlüsse oder den Batterieanschluß (mit 5,3mm-Bohrung).

4,3mm-Ringbohrung (für Schraube bis M4)

blau	Best.Nr.: 1900001	á -,80
rot	Best.Nr.: 1900002	á -,80

5,3mm-Ringbohrung (für Schraube bis M5. z.B.: Batterie)

blau	Best.Nr.: 1900003	á -,80
rot	Best.Nr.: 1900004	á -,80



Kabel-Durchführungen

Der sichere Scheuerschutz gegen durchgeschleuerte Kabel und preiswerte Alternative zu vielen YAMAHA-Steckgummis (Seitendeckel, Scheinwerfermaske XT 600 usw.). Ist als Scheuerschutz bei der Kabeldurchführung durch den Kotflügel, am Rücklicht, am Scheinwerfer usw. unbedingt erforderlich.

Ausführung 1 (immer Mittelwerte +/- 10%)

Bohrungsdurchm. (a): 6,5mm

Für Kabel (b): bis 4,5mm

Für Materialstärke (c): 0,5 bis 1,5mm

Best.Nr.: 1900005	á 1,60
-------------------	--------

Ausführung 2 (immer Mittelwerte +/- 10%)

Bohrungsdurchm. (a): 10,0mm

Für Kabel (b): bis 6,0mm

Für Materialstärke (c): 1,5 bis 2,5mm

Best.Nr.: 1900006	á 1,70
-------------------	--------

Ausführung 3 (immer Mittelwerte +/- 10%)

Bohrungsdurchm. (a): 11,5mm

Für Kabel (b): bis 8,0mm

Für Materialstärke (c): 1,0 bis 2,0mm

Best.Nr.: 1900007	á 1,80
-------------------	--------

Ausführung 4 (immer Mittelwerte +/- 10%)

Bohrungsdurchm. (a): 11,0mm

Für Kabel (b): bis 8,0mm

Für Materialstärke (c): 1,5 bis 2,5mm

Best.Nr.: 1900008	á 1,80
-------------------	--------

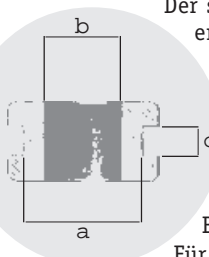

Japan - Rundstecker

Rund -Stecker, -Buchsen und Abzweiger, wie sie bei allen YAMAHA's verwendet werden. Sie müssen sich nicht mit 100er-Packs die Hütte vollhauen. Wir liefern die Stecker einzeln, zum günstigen Preis.

Stecker

Stecker	Best.Nr.: 2057407	á -,90
passende Isolierhülle	Best.Nr.: 2057410	á -,80



Buchse (Gegenstück zum Stecker)

Buchse	Best.Nr.: 2057408	á -,90
passende Isolierhülle	Best.Nr.: 2057409	á -,80



Doppel-Buchse

Doppel-Buchse	Best.Nr.: 2057431	á 1,20
passende Isolierhülle	Best.Nr.: 2057432	á 1,40



Kabel & Schrumpfschlauch

Für eine solide und auch später nachvollziehbare Verkabelung sind klare Farbuweisungen unumgänglich. Da es oft Probleme bereitet, die richtige Farbe zu finden, haben wir zumindest die nach DIN vorgeschriebenen Farben zusammengestellt. Reißfestes Material mit einer haltbaren Isolierung (wird nicht brüchig). Made in Germany. Kupferleitung, feindrätig.

1,5mm². Für Hauptversorgungsleitungen von der Batterie (z.B.: von der Batterie zum Zündschloß, Hauptlicht usw.). Für E-Starter sollte jedoch 2,5- oder 3mm²-Kabel verwendet werden. 5 Meter-Rollen (verpackt).

schwarz	Best.Nr.: 1900010	8,90
weiß	Best.Nr.: 1900011	8,90
blau	Best.Nr.: 1900012	8,90
braun	Best.Nr.: 1900013	8,90
gelb	Best.Nr.: 1900014	8,90
grau	Best.Nr.: 1900015	8,90
rot	Best.Nr.: 1900016	8,90
grün	Best.Nr.: 1900017	8,90

0,75mm²

Für alle Versorgungsleitungen (Rücklicht, Blinker, Hupe usw.). 5 Meter-Rollen (verpackt).

schwarz	Best.Nr.: 1900018	6,90
weiß	Best.Nr.: 1900019	6,90
blau	Best.Nr.: 1900020	6,90
braun	Best.Nr.: 1900021	6,90
gelb	Best.Nr.: 1900022	6,90
rot	Best.Nr.: 1900023	6,90
grün	Best.Nr.: 1900024	6,90

Schrumpfschlauch

Ein Muß für die sichere und haltbare Verlegung.

So lassen sich auch kleine Leitungstränge, mit bis zu vier Kabeln selbst herstellen. Einfach mit Fön oder Feuerzeug leicht erhitzen und der Schlauch legt sich Straff um die Kabel.

Per Meter.

schwarz	Best.Nr.: 1900009	8,90
---------	-------------------	------



Zündspule

XT 500			
alle (6- & 12 Volt)	Best.Nr.: 2058307		54,80
SR 500			
bis Bj.92	Best.Nr.: 2022013		164,80
ab Bj.93	Best.Nr.: 2022038		139,80
XT 550			
alle	Best.Nr.: 2057112		139,80
XT 600			
bis Bj.86	Best.Nr.: 2044020		179,80
Bj.87 - 89	Best.Nr.: 2044021		144,80
E	Best.Nr.: 3SX8231000		139,80
K	Best.Nr.: 3YP82310001		144,80
Ténére			
bis Bj.85	Best.Nr.: 2044020		179,80
ab Bj.86	Best.Nr.: 2044019		144,80

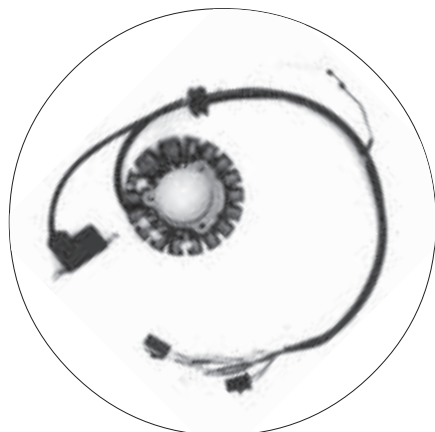

Ténére	(bis '85)**	Best.Nr.: 2044049	698,--
	('86-'87)**	Best.Nr.: 2044801	998,--
	(ab '88)**	Best.Nr.: 2044051	798,--

*= Tauschspule. Bitte senden Sie uns Ihre schadhafte Spule zu. Siehe auch "LiMa-Reparatur". Original nicht mehr lieferbar.

**=Inklusive Kabelsatz und Abnehmer.

Original C.D.I. -Einheit

Service: Möchten Sie sich für die Reise eine Ersatz-C.D.I.-Einheit mitnehmen, so können Sie diese auf unbegrenzte Zeit zurückgeben und erhalten eine Gutschrift über den vollen Betrag (unbenutzt und originalverpackt); -bei Bestellung angeben (wird für diesen Zweck speziell verpackt) !

Bitte geben Sie uns bei der Bestellung die auf Ihrer C.D.I.-Einheit aufgedruckte Nummer an.

SR 500			
bis Bj.92	Best.Nr.: 2022012		289,--
ab Bj.93	Best.Nr.: 2022037		428,--
XT 550			
alle	Best.Nr.: 2057111		648,--
TT 600			
S	Best.Nr.: 3YP8554000		648,--
E	Best.Nr.: 3TB8230500		798,--
R	Best.Nr.: 2022054		698,--
XT 600			
Bj.84	Best.Nr.: 2044013		698,--
Bj.85 und 86	Best.Nr.: 2044014		698,--
ab Bj.87	Best.Nr.: 2044015		698,--
E (ab Bj.90)	Best.Nr.: 3TB8230500		798,--
K (ab Bj.90)	Best.Nr.: 3YP8554000		648,--
Ténére			
bis Bj.85	Best.Nr.: 2044013		698,--
Bj.86 und 87	Best.Nr.: 2044016		698,--
ab Bj.88	Best.Nr.: 2044017		698,--

XT 500

Kontakte. Kontaktfreudige Ausführung. Das Original von Daiichi; -keine Funkenwerfer !

	Best.Nr.: 4158307	9,80
Kontaktdeckeldichtung	Best.Nr.: 5458300	6,90
Kontaktw.-Simmerring	Best.Nr.: 5424019	8,90
Zünd-Kondensator	Best.Nr.: 2158331	28,90
Fliehkraftregler	Best.Nr.: 5358310	98,80



Original - Lichtmaschinen

XT 500			
Lichtstromspule			
bis Bj.85	Best.Nr.: DL24*		98,00
ab Bj.86	Best.Nr.: 2058330		74,80
Zündstromspule			
bis Bj.85	Best.Nr.: 2058331		98,90
ab Bj.86	Best.Nr.: 2058322		123,80

SR 500
Komplette Lichtmaschine mit Polrad, Stator und Abnehmer. Die Kombination Lichtmaschine/Polrad muß immer aus der gleichen Serie stammen, weshalb nur die komplette Einheit erhältlich ist. **90er Ausführung (zerstörungssicher)**

	alle Baujahre	Best.Nr.: 2022032	1048,--
XT 550	(alle)**	Best.Nr.: 2057120	698,--
XT/TT 600	(bis '89)**	Best.Nr.: 2044049	698,--
XT 600 K	(ab '90)**	Best.Nr.: 2044804	898,--
XT 600 E	('90-'94)**	Best.Nr.: 2044802	479,--
XT 600 E	(ab '95)**	Best.Nr.: 2044803	698,--

LiMa - Reparatur

Ein dem Original weit überlegenes Isolationsmaterial ist das Geheimnis der hohen Zuverlässigkeit unserer instandgesetzten LiMa's.

- **Kabelstrang reinigen & prüfen.**
- **Spulen reinigen, prüfen + defekte Spulen instandsetzen.**
- **Intensive Funktionsprüfung.**
- **Dauerhafte und vibrationsfeste Versiegelung.**
- **2 Jahre Garantie.**

Wir bieten einen schnellen und kostengünstigen Reparaturservice -auf Tauschlimas verzichten wir, da die vielen Einbauvarianten große Probleme aufwerfen. Wir können auch den Zuleitungsstrang instandsetzen (Mehrpreis: 20 bis 40 DM).

Lichtmaschinen-Reparatur ; -bitte ohne Polrad zusenden

XT 500 (Lichtstromspule)	Werkstatt Nr.: DL 24*	98,--
SR 500	Werkstatt Nr.: DL 21*	298,--
XT 550/600/Ténére	Werkstatt Nr.: DL 22*	278,--

*= Bitte bei Einsendung (einfaches Postpaket) angeben.

Tip: Versuchen Sie bitte in gar keinem Fall, die Lichtmaschine selbst zu reparieren; -es hat noch nie geklappt und der Reparaturpreis erhöht sich durch zerfledderte Kabelstränge!

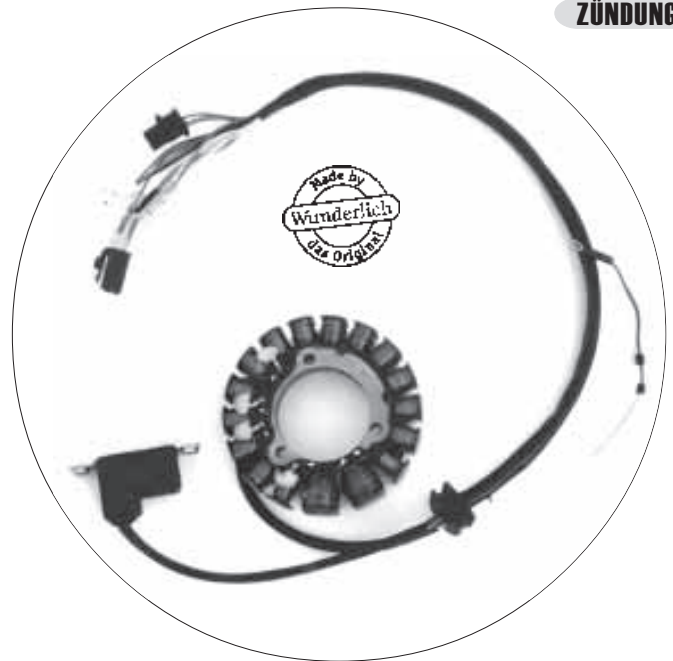

LiMa - Keil

Rotor-Mitnehmerkeil.

Durch Fehlzündungen oder ähnliche Ereignisse, kann der Keil abscheren und ein Weiterfahren ist unmöglich. Es empfiehlt sich, dieses Teil unbedingt mitzuführen und den Keil bei jeder Reparatur auszutauschen. **Originalteil.**

Für alle Einzylinder-Yamahas und XTZ 750

Best.Nr.: 5358300 á 9,80

Polradmutter

XT/SR 500 -Originalteil- Best.Nr.: 5358322 á 9,80

Polradabzieher

Für alle XT/SR 500 - Polräder geeignet. Gehärtete Version.

Best.Nr.: 5524000 12,90



600er Rotorabzieher

Alle bis heute getesteten Rotorabzieher hatten einen entscheidenden Nachteil; -sie paßten nicht.

Deshalb haben wir nun einen eigenen Abzieher gefertigt, der der Original-Werksausrüstung entspricht und mit stabileren Schrauben ausgerüstet wurde.

NC-gedrehter Stahlabzieher und mit 8.8-Adapterschrauben ergänzt. **Für XT/TT 550/600, Ténére und XTZ 660.**

Best.Nr.: 5524007 79,--



Rostlöser & Kriechöl "BERULUB GD 40"

Der High-Tech Rostlöser & Kontaktspray von Bechem.

Die extreme Kriechfähigkeit stellt alles, was wir bis jetzt probiert haben in den Schatten.

Löst festsitzende Rotormuttern, Krümmerschrauben und ist das wohl beste Kontaktspray.

400ml-Sprühdose.

Best.Nr.: 3024549 14,80





NGK - Zündkerzenstecker

Die passen, sind **wasserdicht** und haben den richtigen Vorwiderstand.

XT/SR 500	Best.Nr.: 2025700	5,90
XT 550/600/E/K/Ténéré, TT 600 und XTZ 660/750		
Spezielle "RED-LABEL"-Ausführung mit erhöhtem Wärmeschutz für thermisch hoch belastete Kerzenlagen.		
	Best.Nr.: 2025701	7,90



BERU - Zündkerzenstecker

Der standesgemäße Metall-Kerzenstecker von Beru. In einer hervorragenden Qualität, die sich nicht kaputtschüttelt und wasserdicht ist.

XT/SR 500	Best.Nr.: 2025709	11,90
------------------	-------------------	-------



NGK - Zündkerzen

Die Aufgabe einer Zündkerze ist es, möglichst lange zu funken. Dieses Leistungsmerkmal erfüllen NGK-Zündkerzen in besonders hohem Maße.

Für besonders heiße Einsätze führen wir noch eine kühlere Kerze, die für Sahara- oder extreme Geländeeinsätze zu empfehlen ist (für unsere Breiten nicht geeignet).

XT/SR 500		
Standard	Best.Nr.: 4125703	3,90
"Sahara"	Best.Nr.: 4125704	3,90
XT 550		
Standard	Best.Nr.: 4125705	4,90
"Sahara"	Best.Nr.: 4125706	5,40
XT 600 (bis Bj.86) + Ténéré (bis Bj.85)		
Standard	Best.Nr.: 4125705	4,90
"Sahara"	Best.Nr.: 4125706	5,40
XT 600 (ab Bj.87), E/K, TT 600, Ténéré (ab '86) + XTZ 750		
Standard	Best.Nr.: 4125707	4,90
"Sahara"	Best.Nr.: 4125708	5,40
XTZ 660		
Standard	Best.Nr.: 4125708	5,40

Spezial-Zündkerzen

Je grösser der Zündfunke, desto besser die Verbrennung, desto höher die Leistung, desto niedriger der Verbrauch.

Inbesondere Einzylinder haben aufgrund der hohen Einzelhubräume eine schlechtere Verbrennung und benötigen daher eine bestmögliche Ausnutzung des Zündfunkens.

Die ND- und die Splitfire-Kerze lassen den Zündfunken zu allen drei Seiten ausströmen und ermöglichen durch ihre größeren Kontaktflächen eine bessere Verbrennung.

Auf dem Prüfstand ergibt sich eine leichte Verbesserung des Drehmomentes im unteren Drehzahlbereich.

Die Maschinen (500er und 600er) laufen jedoch runder und springen williger an.

Im Preis-/Leistungsverhältnis schnitt die ND-Kerze am besten ab. Die Splitfire-Zündkerze ist in Sachen Rundlauf noch ein wenig besser.

ND
Mit patentierter U-Rille. **Entstört (TÜV-frei).**

XT/SR 500	Best.Nr.: 4125711	6,90
XT 550	Best.Nr.: 4125712	6,90
XT/TT 600 ('86)	Best.Nr.: 4125712	6,90
('87-)	Best.Nr.: 4125713	6,90
Ténéré (bis Bj.85)	Best.Nr.: 4125712	6,90
(ab Bj.86)	Best.Nr.: 4125713	6,90
XTZ 660	Best.Nr.: 4125714	6,90
XTZ 750	Best.Nr.: 4125713	6,90

Splitfire
Mit V-förmigen Einkerbung. **Entstört (TÜV-frei).**

XT/SR 500	Best.Nr.: 4125750	18,90
XT 550	Best.Nr.: 4125751	18,90
XT/TT 600 ('86)	Best.Nr.: 4125751	18,90
('87-)	Best.Nr.: 4125752	18,90
Ténéré (bis Bj.85)	Best.Nr.: 4125751	18,90
(ab Bj.86)	Best.Nr.: 4125752	18,90
XTZ 660	Best.Nr.: 4125753	18,90
XTZ 750	Best.Nr.: 4125752	18,90



Zündkerzenbürste

Beseitigt sicher jeden Schmutz von der Kerze und hält sie stets funktionstüchtig.
Messingbürste mit Holzgriff.

Best.Nr.: 4125715 4,90



Zündkerzenbox

Hält die Zündkerze sauber und schützt gegen verbogene Elektroden. Auch bei extremer Kälte bruchssichere Box. Farbe: rot

Best.Nr.: 5524030 5,95



500er Zündkerzenschlüssel

Robuster, einfach aufgebauter Schlüssel.
Damit die Fingerchen auch heil bleiben, haben wir eine lange Version (100 mm) gewählt.

Für XT/SR 500 Best.Nr.: 5524003 6,90



600er Zündkerzenschlüssel

Speziell für die 600er-Zündkerzenlage wurde dieser patentierte Schlüssel entwickelt, der einerseits sehr wenig Platz beansprucht und andererseits die vorhandenen Montageverhältnisse optimal ausnutzt.

So wird das sonst fummelige Wechseln der Zündkerze zum Kinderspiel. Der Hebelarm läßt sich in kleinen Schritten in den Schlüssel einstecken, wodurch das „Nachfassen“ beim Fest- oder Losschrauben perfekt ermöglicht wird.

Und damit die Zündkerze bei der De- und Montage nicht rausfällt, ist ein Gummihalter fest eingepresst.

NEU: Wir arbeiten den Zündkerzenschlüssel so um, daß er jetzt für alle Modelle paßt (wegen der verschiedenen Rahmenformen paßte dieser an vielen Modellen nicht).

Speziell für alle XT/TT-Modelle ab 550 cm

Best.Nr.: 5524005 19,80



Modified by

Wunderlich

das Original

Zündkerzen - Tip

Vermeiden Sie **unbedingt** einen Zündkerzenwechsel bei warmem Motor!

Da sich größere Radien immer stärker ausdehnen als kleine, hat die Zündkerzenbohrung bei warmem Motor einen größeren Durchmesser als bei kaltem.

Diese leichte Größendifferenz reicht aus, um die Kerze bei abgekühltem Motor festzubacken, und beim nächsten Zündkerzenwechsel reißt entweder die Kerze ab oder/und das Gewinde im Zylinderkopf wird stark in Mitleidenschaft gezogen. Zur Sicherheit sollten Zündkerzen immer mit Kupferpaste eingesetzt werden (verhindert das Festbacken).

Anzugsmomente:

Diese liegen generell bei 18 - 20 Nm, was einem gut-handfesten Anzug gleichkommt (bitte nicht mit 2-Meter-Verlängerung am Schlüssel).

Elektrodenabstand

Folgende, empfohlene Elektrodenabstände gewährleisten eine auf den erzeugten Zündstrom abgestimmte Funkenstrecke.

Generell gilt:

- Je geringer der Abstand, um so besser springt das Motorrad an, kann jedoch zu Aussetzern im oberen Drehzahlbereich führen.
- Je größer der Abstand, desto besser läuft das Moped im oberen Drehzahlbereich, springt jedoch schlechter an.

Die Abstände:

XT/SR 500 _____	0,8 mm
XT 550 _____	0,6 mm
XT 600 bis '86 _____	0,6 mm
ab '87 -auch TT _____	0,9 mm
Ténéré bis '85 _____	0,6 mm
ab '86 +XTZ 660/750 _____	0,9 mm

Cu-Paste

Für die Zündkerzenmontage ein Muß. So gibt es bei der späteren Demontage keine böse Überraschung (zerstörtes Gewinde).

100 Gr.-Tube Best.Nr.: 3024526 11,90



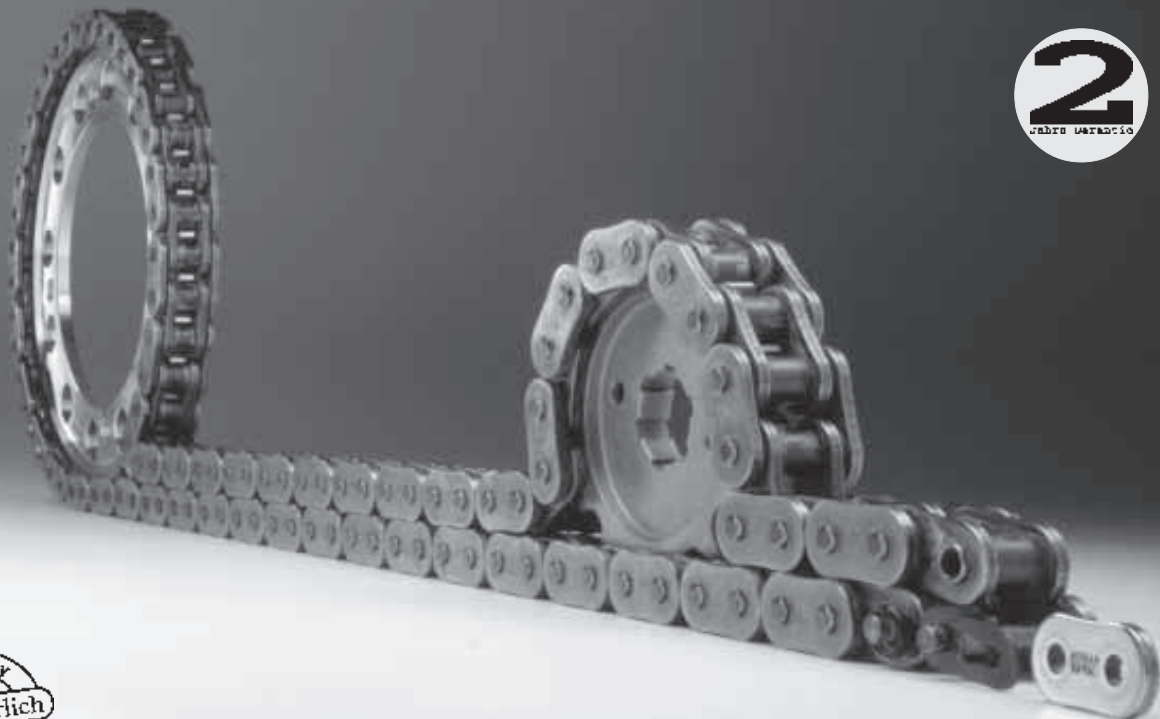

"Hard Part" -breite Kettenkits-

Breit, stark und extrem haltbar. Unsere Kettenkits in 5/8 x 3/8-Version (Original 5/8 x 1/4) sind mehr als nur eine Alternative:

- 50% breiter als das Original.
- Wesentlich geringerer Pflegeaufwand (Nachspannen etc.).
- Extreme Lebensdauer (bis über 40.000 km).
- Ritzel aus 16MnCR5 gefräst und einsatzgehärtet
- Kettenrad aus Qste 460 gefräst
- Zähne im "Diamond-Cut"-Verfahren gefräst (Made in Germany):
=25% höhere Härtegrade als normal gefräste Kettenräder
=50% bessere Oberflächenglätte
=Rundlauf toleranzen von unter 0,2mm

- Mit passenden Kettenlängen abgestimmte Übersetzungsverhältnisse.
- Mit DID-O-Ring-Ketten.
- 2 Jahre Garantie.

So wird ein konstruktiver Mangel beseitigt und der schwächliche Originalkit gegen eine bombensichere Lösung getauscht. Und damit jeder seine passende Übersetzung findet, gibt es vier Alternativen, jeweils mit einer abgestimmten Kettenlänge. Tip: Jeder Ritzelzahn mehr oder weniger hebt/senkt das Drehzahl-niveau um ca.400 U/min. Beim Kettenrad um ca. 200 U/Min.



Fahrzeug				Übersetzungen											
				sehr kurz			kurz			original			lang		
Fahrzeug	Bj.	Typ	PS	Übers.	Best.Nr.	DM	Übers.	Best.Nr.	DM	Übers.	Best.Nr.	DM	Übers.	Best.Nr.	DM
XT 500*	-88	1u6	27/34	14/42	4358053.14.42	189,-	15/42	4358053.15.42	189,-	16/42	4358053	189,-	17/42	4358053.17.42	189,-
XT 550	-83	5y1	27/38	14/40	4357053.14.40	248,-	14/39	4357053.14.39	248,-	15/39	4357053	248,-	16/39	4357053.16.39	248,-
XT 600	-86	43 F	27	14/40	4344053.14.40	248,-	14/39	4344053.14.39	248,-	15/40	4344053.15.40	248,-	16/39	4344053.16.39	248,-
XT 600	-86	43 F	44	14/40	4344053.14.40	248,-	14/39	4344053.14.39	248,-	15/39	4344053	248,-	16/39	4344053.16.39	248,-
XT 600	-89	2NF+2KF	27	14/40	4344153.14.40	248,-	14/39	4344153.14.39	248,-	15/40	4344153.15.40	248,-	16/39	4344153.16.39	248,-
XT 600	-89	2KF+2NF	44	14/40	4344153.14.40	248,-	14/39	4344153.14.39	248,-	15/39	4344153	248,-	16/39	4344153.16.39	248,-
XT 600 E	90-	3 TB	27/44	14/46	4344153.14.46	248,-	14/45	4344153.14.45	248,-	15/45	4344153.15.45	248,-	16/45	4344153.16.45	248,-
XT 600 K	90-	3 UW	27	14/40	4344153.14.40	248,-	14/39	4344153.14.39	248,-	15/40	4344153	248,-	16/39	4344153.16.39	248,-
XT 600 K	90-	3 UW	44	14/40	4344153.14.40	248,-	14/39	4344153.14.39	248,-	15/39	4344153	248,-	16/39	4344153.16.39	248,-
Tenere	-87	34L,55W und 1VJ	27	14/40	4344053.14.40	248,-	14/39	4344053.14.39	248,-	15/40	4344053.15.40	248,-	16/39	4344053.16.39	248,-
Tenere	-87	34L,55W und 1VJ	44	14/40	4344053.14.40	248,-	14/39	4344053.14.39	248,-	15/39	4344053	248,-	16/39	4344053.16.39	248,-
Tenere	88	3 AJ	27	14/40	4344153.14.40	248,-	14/39	4344153.14.39	248,-	15/40	4344153.15.40	248,-	16/39	4344153.16.39	248,-
Tenere	88	3 AJ	44	14/40	4344153.14.40	248,-	14/39	4344153.14.39	248,-	15/39	4344053	248,-	16/39	4344153.16.39	248,-
Tenere	89-	3 AJ1	27/44	14/46	4344153.14.46	248,-	14/45	4344153.14.45	248,-	15/45	4344153.15.45	248,-	16/45	4344153.16.45	248,-
XTZ 660	alle		27/44	14/46	4344353.14.46	248,-	14/45	4344353.14.45	248,-	15/45	4344353	248,-	16/45	4344353.16.45	248,-

XT 500 "Superlang"

Für extreme Tourenfreuden, einem heftigen Poltern und dem Genuß den Drehzahlkeller zu erobern.

17/40er Kit* Best.Nr.: 4358053.17.40 189,-

*Zum Umrüsten der XT 500 ist ein einmaliger Wechsel der Ritzeldistanzhülse nötig (sitzt nach Abnehmen des Ritzels lose auf der Welle -abziehen und neue Hülse einsetzen).

XT 500-Distanzhülse Best.Nr.: 4358001 19,80

"X-Treme" - Kettenkits -Originalbreite-

Der Panzerkit in der Original-Abmessung; -leicht und enorm haltbar.

Bevor Sie zwei Billig-Kits verheizen, sollten Sie direkt auf diese einmalige und bestens abgestimmte Kombination vertrauen.

- Geringer Pflegeaufwand (Nachspannen etc.).
- Hohe Lebensdauer (bis über 20.000 km).
- Ritzel aus 16MnCR5 gefräst und einsatzgehärtet
- Kettenrad aus Qste 460 gefräst
- Zähne im "Diamond-Cut"-Verfahren gefräst (Made in Germany):
=25% höhere Härtegrade als normal gefräste Kettenräder
=50% bessere Oberflächenglätte
=Rundlauftoleranzen von unter 0,2mm
- 41er/46er Kettenräder aus gefrästem Zical-Aluminium
- Mit DID-O-Ring-Ketten.
- Mit passenden Kettenlängen abgestimmte Übersetzungsverhältnisse.
- 2 Jahre Garantie.

In der Summe seiner Vorzüge eines der besten Kettenkits für den strapazierten Antrieb.



Neu
2000
2 Jahre
Garantie

D.I.D



Fahrzeug				Übersetzungen											
				sehr kurz			kurz			original			lang		
Fahrzeug	Bj.	Typ	PS	Übers.	Best.Nr.	DM	Übers.	Best.Nr.	DM	Übers.	Best.Nr.	DM	Übers.	Best.Nr.	DM
SR 500	-90	2J4/48T	alle	14/42	4322053.14.42	189,--	15/42	4322053.15.42	189,--	16/42	4322053	189,--	17/42	4322053.17.42	189,--
SR 500	90-	48T	24							20/55	4322042	169,--			
XT 500	-88	1u6	alle	14/42	4358052.14.42	159,--	15/42	4358052.15.42	159,--	16/42	4358052	159,--	17/42	4358052.17.42	169,--
TT 600	-89	59X	alle				14/50	4345558.14.50	179,--	15/50	4345558	179,--	16/50	4345558.16.50	179,--
TT 600 S			alle				14/44	4345556.14.44	179,--	15/44	4345556	179,--	16/44	4345556.16.44	179,--
TT 600 E			alle				14/47	4345555.14.47	179,--	15/47	4345555	179,--	16/47	4345555.16.47	179,--
TT 600 R			alle				14/44	4345554.14.44	179,--	15/44	4345554	179,--	16/44	4345554.16.44	179,--
XT 550	-83	5y1	alle	14/41	4357052.14.41	179,--	14/39	4357052.14.39	169,--	15/39	4357052	169,--	16/39	4357052.16.39	179,--
XT 600	-86	43F	27	14/41	4344052.14.41	179,--	14/39	4344052.14.39	169,--	15/40	4344052.15.40	169,--	16/39	4344052.16.39	179,--
XT 600	-86	43F	44	14/41	4344052.14.41	179,--	14/39	4344052.14.39	169,--	15/39	4344052	169,--	16/39	4344052.16.39	179,--
XT 600	-89	2NF+2KF	27	14/41	4344152.14.41	179,--	14/39	4344152.14.39	169,--	15/40	4344152.15.40	169,--	16/39	4344152.16.39	179,--
XT 600	-89	2KF+2NF	44	14/41	4344152.14.41	179,--	14/39	4344152.14.39	169,--	15/39	4344152	169,--	16/39	4344152.16.39	179,--
XT 600 E	90-	3 TB	alle	14/46	4344252.14.46	179,--	14/45	4344252.14.45	169,--	15/45	4344252.15.45	169,--	16/45	4344252.16.45	179,--
XT 600 K	90-	3 UW	27	14/41	4344152.14.41	179,--	14/39	4344152.14.39	169,--	15/40	4344152.15.40	169,--	16/39	4344152.16.39	179,--
XT 600 K	90-	3 UW	44	14/41	4344152.14.41	179,--	14/39	4344152.14.39	169,--	15/39	4344152	169,--	16/39	4344152.16.39	179,--
Tenere	-87	34L,55W und 1 VJ	27	14/41	4344052.14.41	179,--	14/39	4344052.14.39	169,--	15/40	4344052.15.40	169,--	16/39	4344052.16.39	179,--
Tenere	-87	34L,55W und 1 VJ	44	14/41	4344052.14.41	179,--	14/39	4344052.14.39	169,--	15/39	4344052	169,--	16/39	4344052.16.39	179,--
Tenere	88	3AJ	27	14/41	4344152.14.41	179,--	14/39	4344152.14.39	169,--	15/40	4344152.15.40	169,--	16/39	4344152.16.39	179,--
Tenere	88	3AJ	44	14/41	4344152.14.41	179,--	14/39	4344152.14.39	169,--	15/39	4344152	169,--	16/39	4344152.16.39	179,--
Tenere	89-	3AJ1	alle	14/46	4344252.14.46	179,--	14/45	4344252.14.45	169,--	15/45	4344252.15.45	169,--	16/45	4344252.16.45	179,--
XTZ 660		alle	alle	14/46	4344352.14.46	179,--	14/45	4344352.14.45	169,--	15/45	4344352.15.45	169,--	16/45	4344352.16.45	179,--
XTZ 750	alle	alle	alle				15/46	4375152.15.46	209,--	16/46	4375052	209,--	17/46	4375152.17.46	219,--

SR - Kit bis '90

Dank der breiten Originaldimension schafft die SR mit diesem Kit bis über 40.000 km. Wegen der breiten Dimension, gewähren wir auf diesen Kit 2 Jahre Garantie.

Ideal auch als kompletter Umrüstkit für alle SR's ab '90, da diese Modelle über eine schwächlichere Dimension verfügen. Wegen der größeren Kettenteilung bleibt das Übersetzungsverhältnis nach Umrüstung dieser Modelle auf 16/42 nahezu gleich.

SR 500 "Superlang" (für alle SR's)

Für extreme Tourenfreuden, einem heftigen Poltern und dem Genuß den Drehzahlkeller zu erobern.

17/40er Kit* Best.Nr.: 4322053.17.40 189,--



Ersatz-Kettenschlösser

Für unsere Kettenkits der passende Ersatz mit montagefreundlichem Clip.

- 5/8 x 1/4-Dimension (XT 500/600/660/750-Originalbreite)
O-Ring Best.Nr.: 4325706 8,90
- 5/8 x 3/8-Dimension ("Hard-Part"-Kits & SR bis '89)
O-Ring Best.Nr.: 4325707 12,80



Testsieger



Castrol-Kettenfett

Der absolute Testsieger im 97er MOTORRAD-Kettenfett-Test. In fast jeder Testdisziplin erhielt Castrol Bestnoten, was zum Gesamtsieg führte. Vollsynthetisches, weißes Kettenfett, das beim Aufsprühen gut sichtbar ist. Für alle Kettentypen geeignet.

Auch sehr gut zum Abschmieren von Gelenken und Bowdenzügen (nicht teflonbeschichtet) geeignet. FCKW-freie Sprühdosen. 50ml ; -für's Bordwerkzeug, mit großer Dose nachfüllbar.

Best.Nr.: 3024547	7,90
300ml Best.Nr.: 3024548	12,90



Kettenreiniger

Kettenfett soll gut haften, was jedoch auch dazu führt, daß sich Straßenstaub, -schmutz und Abrieb festsetzt.

O-Ring-Ketten verfügen mittlerweile über enorme Laufleistungen. Um diese nochmals zu erhöhen, vollbringt eine gelegentliche Reinigung Wunder.

Dadurch wird verstärktem Verschleiß und Abnutzung vorgebeugt.

So halten Kette, Kettenrad und Ritzel wesentlich länger.

Wir reinigen die Ketten unserer Fahrzeuge alle 5.000 km (normaler Strassenbetrieb) und konnten so die Laufleistungen drastisch erhöhen.

300 ml Best.Nr.: 3024557	15,90
--------------------------	-------



Neu
2000

News für TT 600 R

Wir arbeiten zur Zeit an einer Vielzahl von Hard-Enduro-Parts für die TT 600 R. Bitte fordern Sie unser Gratis-Prospekt an.

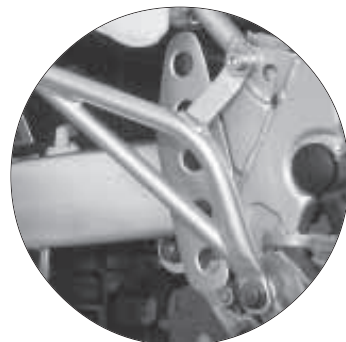
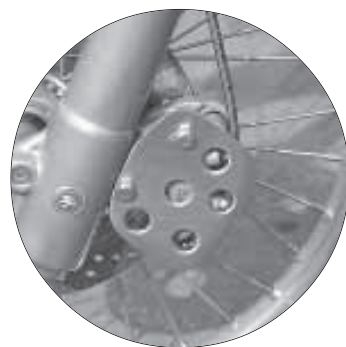

Übersetzungen

Suchen Sie Ihre Idealübersetzung ?

Wir haben die Auswahl !

Entweder lang für die Entdeckung des Drehzahlkellers oder kurz für gutes Sprintvermögen und kräftigen Durchzug aus niedrigsten Geschwindigkeiten heraus.

- **Ritzel aus 16MnCR5 gefräst und einsatzgehärtet**
- **Kettenrad aus Qste 460 gefräst**
- **Zähne im "Diamond-Cut"-Verfahren gefräst (Made in Germany):**
=25% höhere Härtegrade als normal gefräste Kettenräder
=50% bessere Oberflächenglätte
=Rundlauf toleranzen von unter 0,2mm

Ritzel für Originalbreite.

Modell	Zähne	Best.Nr.:	DM
XT 500	14	4358300.14	16,80
	15	4358301	16,80
	17	4358300	24,80
SR 500 ('90-)	19	4324003.19	
SR 500 (-'90 oder umgerüstete SR's ab '90)	14	424003.14	16,80
	15	4324003	16,80
	17	4324002	16,80
XT 550	14	4347100	24,80
	16	4347102	24,80
XT 600 (-'86)	14	4347100	24,80
	16	4347102	24,80
XT 600 ('87-)	14	4347105	29,80
	16	4347104	29,80
Ténéré (-'87)	14	4347100	24,80
	16	4347102	24,80
Ténéré ('88-)	14	4347105	29,80
	16	4347104	29,80
TT 600 (-'90)	14	4347100	24,80
	15	4347100.15	24,80
	16	4347102	24,80
TT 600 S/E/R ('93-)	14	4347105	29,80
	15	4347102.15	24,80
	16	4347104	29,80
XTZ 660	14	4347105	29,80
	16	4347104	29,80
XTZ 750	14	4358300.14	16,80
	15	4358301	16,80
	17	4358300	24,80

Ritzel für verbreiterte Kits. Meist Sonderanfertigungen.

Modell	Zähne	Best.Nr.:	DM
XT 500	14	4324003.14	9,80
	15	4324003	16,80
	17	4324002	16,80
XT 550	14	4347101	29,80
XT 550	16	4347103	29,80
XT 600 (-'86)	14	4347101	29,80
	16	4347103	29,80
XT 600 ab '87	14	4347113	44,80
	16	4347112	39,80
Ténéré (-'87)	14	4347101	29,80
	16	4347103	29,80
Ténéré ('88-)	14	4347113	44,80
	16	4347112	39,80
XTZ 660	14	4347113	44,80
	16	4347112	39,80
XTZ 750	14	4324003.14	9,80
	15	4324003	16,80
	17	4324002	16,80

Bitte fordern Sie unsere komplette Kettenradliste an.
Wir senden Ihnen diese gerne per Fax zu.



SR / XT -Spezialkettenräder

40er Kettenrad

Ewig werden wir nach dem 40er Kettenrad gefragt.

Nun haben wir es in begrenzter Stückzahl wieder aufgelegt. Silber verzinkt. Für die Montage müssen normale Sechskantmutter (selbstsichernd) verwendet werden. Für alle SR's bis '89, umgerüstete SR's ab '90 und alle XT 500 mit breitem Kettenkit.

40er Kettenrad Best.Nr.: 4324004.40 39,--

M8-Mutter (selbstsichernd und verzinkt)

Best.Nr.: 985Z-8 á 0,80

44/46er Kettenräder

Besonders kurze Übersetzungen, speziell für Gespann-SR's, XT 500 oder/und hohe Zuladung.

Für alle SR's bis '89, umgerüstete SR's ab '90 und alle XT 500 mit breitem Kettenkit.

44er Kettenrad Best.Nr.: 4324004.44 14,80

46er Kettenrad Best.Nr.: 4324004.46 9,80

TT600 + XT 500 Kettenräder

Für alle TT 600 (-'90), TT 600 S ('93-) und XT 500.

Zähne	Best.Nr.:	DM
42	4358301.42	24,80
43	4358301.43	39,80
44	4358301.44	29,80
45	4358301.45	39,80
47	4358301.47	39,80
48	4358301.48	29,80
50	4358301.50	39,80

Bitte fordern Sie unsere komplette Kettenradliste und Übersetzungsliste für die TT 600 R an.

Wir senden Ihnen diese gerne per Fax zu.

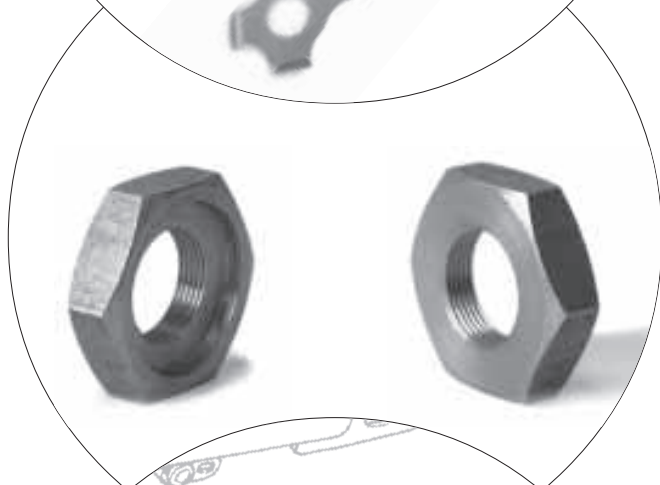
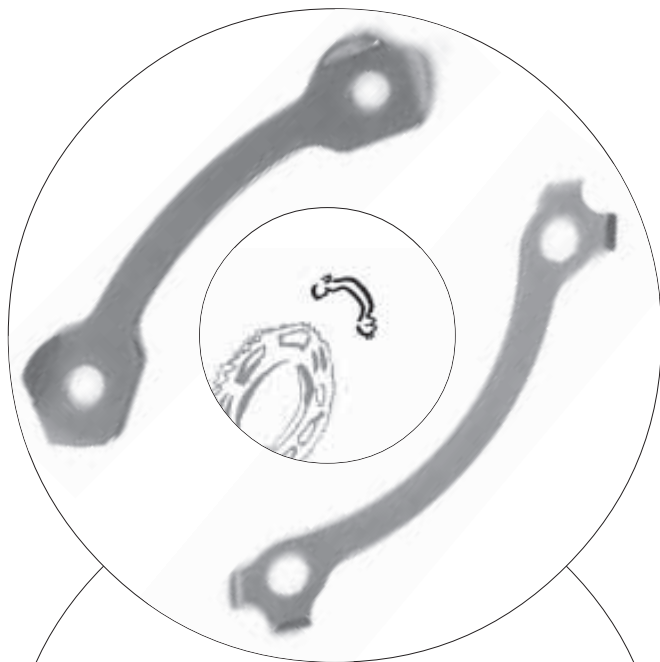
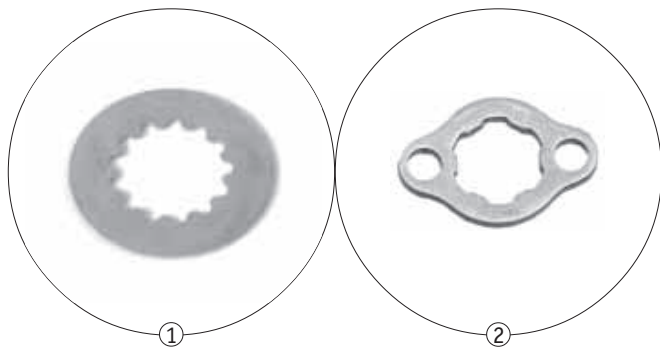

Ritzelsicherungsblech

Originalteile. Preise gelten per Stück.

XT/SR 500	Best.Nr.: 4324001	3,50
XT 550	Best.Nr.: 4357001	2,50
XT 600 (bis ´86)	Best.Nr.: 4357001	2,50
XT 600 (´87 bis ´89)	Best.Nr.: 4357002	4,90
XT 600 E/K (ab ´90)	Best.Nr.: 4357002	4,90
TT 600 S+E	Best.Nr.: 4357002	4,90
Ténéré (bis ´87)	Best.Nr.: 4357001	2,50
Ténéré (ab ´88)	Best.Nr.: 4357002	4,90
XTZ 660	Best.Nr.: 4357002	4,90
XTZ 750	Best.Nr.: 4324001	3,50

Info

Abb. 1: Ausführung für alle neueren XT/TT 600, Ténérés, XTZ 660/750 und alle XT/SR 500.

Abb.2: Sicherungsblech für alle XT 550/600 (-86), TT 600 (-89) und Ténéré (-87). **Bei einigen Ténérés vom Bj. ´87 sind schon die neuen Sicherungsbleche verwendet worden (bitte vor Bestellung überprüfen).**

Kettenradsicherungsbleche

Originalteile.

*= benötigte Anzahl. Preise gelten per Stück.

XT/SR 500 (3)*	Best.Nr.: 4324000	3,60
Alle XT 550/600/Ténéré/TT 600 E/R und XTZ 660 (2)*	Best.Nr.: 4357000	4,90
XTZ 750 (3)*	Best.Nr.: 4375000	4,50

Ritzelmutter

Mit eingefräster Nut zur Schonung der Ritzelverzahnung und sicheren Montage des Ritzels. **Originalteil.**

Für XT/SR 500, XT 600 (ab ´87 + E/K), Ténéré (ab ´88) und XTZ 660/750.

	Best.Nr.: 9017918020	9,80
--	----------------------	------

XT 600 (bis ´86) und Ténéré (bis ´87) werden mit zwei normalen M 5-Schrauben gesichert.

Kettenlaufrolle

Polyamidrolle auf der Schwinge (neue Version). Originalteil.

XT/SR 500 (alle)	Besz.Nr.:1658399	7,90
600er/660er	siehe "Fahrwerk" (Schwinge)	

Kettenradaufnahme

Sobald defekte Ruckdämpfer nicht frühzeitig ausgetauscht wurden, ist die Kettenradaufnahme nach kürzester Zeit ausgeschlagen. **Originalteil.**

Tip: Versuchen Sie nicht, das Spiel der Kettenradaufnahme mit abenteuerlichen Mitteln zu beseitigen (wir haben schon die dollsten Konstruktionen gesehen); -es besteht die Gefahr, daß das Hinterrad blockiert.

XT/SR 500 (alle)	Best.Nr.: 1624083	129,--
XT 550/600 + Ténéré(- ´85)	Best.Nr.: 1657190	139,--
Ténéré(ab Bj.86)	Best.Nr.: 1644093/2	198,--



Kettenrad - Ruckdämpfer

Ruckdämpfer an der Kettenradaufnahme sind überlebenswichtig für das Getriebe, da so Wechselbelastungen weich abgefangen werden. Der Verschleiß dieser Dämpferblöcke (Kettenradaufnahme hat Spiel auf der Hinterradnabe) führt zwar nicht zur unmittelbaren Zerstörung des Getriebes, in kürzerer Zeit schlägt jedoch die Kettenradaufnahme aus und zieht die Hinterradnabe stark in Mitleidenschaft. Preise per Stück.

*= Benötigte Anzahl für eine Komplettüberholung.

XT 500 (6)*	Best.Nr.: 1658386	9,80
SR 500 (6)*	Best.Nr.: 1622115	9,80
XT 550/600, Ténéré, XTZ 660 und TT 600 E (4)*	Best.Nr.: 1657401	11,90

Kettenschleifer XT 500

Polyamidklotz, der federunterstützt (an der Schwingenunterseite) die Kette auf Spannung hält.

XT 500 bis '79	Besz.Nr.:1658322	17,80
XT 500 ab '80	Besz.Nr.:1658323	18,90

Kettenlaufschiene

Originalteile.

XT 600 (bis Bj.'86)	Best.Nr.: 1644199	69,80
XT 600 (ab Bj.'87)	Best.Nr.: 1644200/1	89,80
Ténéré (bis Bj.'87)	Best.Nr.: 1644199	69,80
Ténéré (ab Bj.'88)	Best.Nr.: 1644200/1	89,80

Anschlagrolle XT 600

Am Rahmen verschraubt, die die Beruhigung der Kette beim Einfedern gewährleisten. Das weiche und griffige Material garantiert ein optimales Mitlaufen mit der Kette. Im Gegensatz zu härteren Exemplaren laufen diese mit und zeigen keinen einseitigen Verschleiß, der im Extremfall zur ungleichmäßigen Längung oder gar zum Riß der Kette führen kann.

XT 600 (bis '89) + XTZ 660	Best.Nr.: 30X2217800	16,80
XT 600 E/K	Best.Nr.: 3TB2217800	19,80
Ténéré(alle)	Best.Nr.: 30X2217800	16,80

Kettenspanner

Originalteile. Preise gelten per Stück (ohne Stellschraube).

XT 500 (rechts & links)	Best.Nr.: 1622116	19,80
SR 500		
rechts (mit angebrachter Distanzhülse)		
	Best.Nr.: 1622114	24,80
links	Best.Nr.: 1622116	19,80
XT 550		
rechts	Best.Nr.: 1657185	17,90
links	Best.Nr.: 16571851	17,90
XT 600 und Ténéré (alle Baujahre)		
rechts	Best.Nr.: 1644113	34,80
links	Best.Nr.: 1644112	39,80

Kettenschutz XT/SR 500

XT 500. Originalteil	Best.Nr.: 1U6223110033	89,--
SR 500. Mit allen Aufnahmen. Verchromter Zubehörschutz.	Best.Nr.: 1622134	49,--

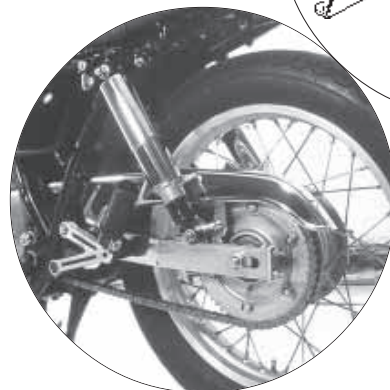
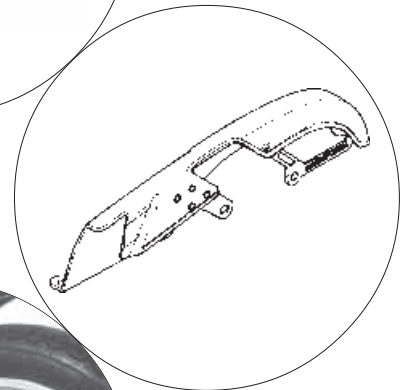
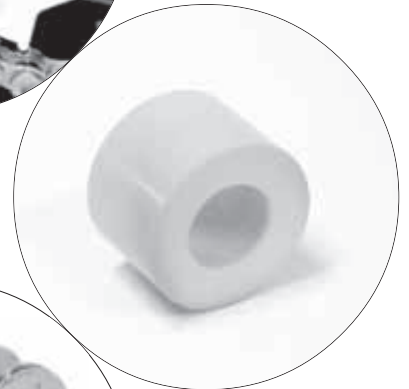
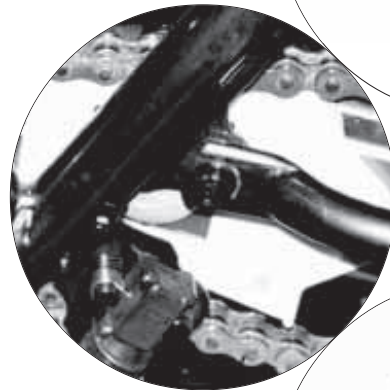
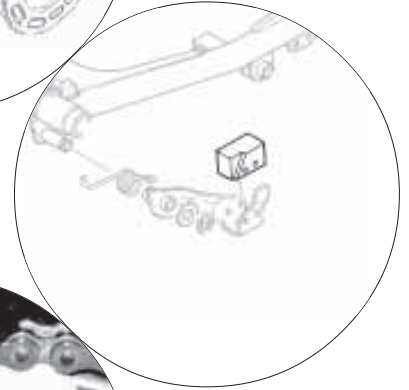
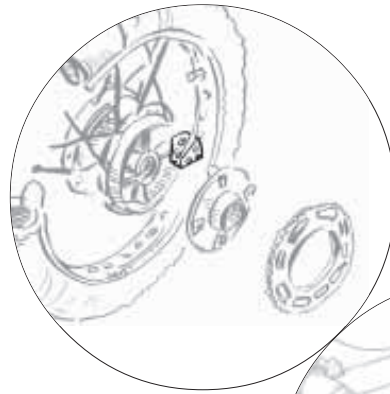



2

2 Jahre Garantie

TR XT/TT 01

Kaum ein Tankrucksack kann wegen der schwierigen Platzverhältnisse optimal auf der XT oder TT verwendet werden. Ein Drama, das wir mit dieser Eigenentwicklung beseitigt haben.

Da die Befestigungsproblematik bei der XT und TT identisch ist, haben wir nach langwierigen Versuchen einen für beide Modelle angepassten Rucksack entwickelt, der es in sich hat !

- Ausziehbar, mit umlaufendem Reißverschluß.
- 15 bis 25 Liter Inhalt.
- Zusätzliche Seitentaschen.
- Sehr großes, wendbares und abnehmbares Kartenfach (weiches, robustes "PVC-Glas").
- Zur Sitzbank hin nochmals formverstärkt.
- Große, paßgenaue Grundplatte, mit abklapp-/abnehmbarem Tankrucksack und Tankdeckelausschnitt. Leichtes Betanken.
- Einfaches An- und Abbauen (Easy-Click-System) mit vier Schnellverschlüssen.
- Absolut wasserdichtes Panama-Gewebe (made in Germany).
- Innen beschichtet.
- Hochfestes Obermaterial mit hoher Scheuerfestigkeit.
- Anschmiegsame, rutschfeste Bodenplatte. Schützt vor Scheuerstellen am Tank (klebt wie Frischhaltefolie).
- Unterer Bereich (unterhalb des umlaufenden Verstell-Reißverschlusses) extra verstärkt und doppelwandig.
- Breiter Tragegriff.
- Mit den serienmäßigen Tragegurten als Rucksack oder Umhängetasche verwendbar.
- Geringes Eigengewicht.
- 2 Jahre Garantie.

Die Tankflächen wurden optimal ausgenutzt, so daß die XT/TT nun endlich einen angemessenen Tankrucksack erhalten.

Für alle XT 600 und TT 600 S/E/R

Best.Nr.: 1250032 159,--

Regenhaube

Ein sinnvolles Zubehör, da bei starkem Regen Wasser durch die Reißverschlüsse und Nähte eindringen kann. Komplett transparent, mit Gummizug.

Best.Nr.: 1250028 19,--



Mit wendbarem Kartenfach !

Eine besonders clevere Idee ist das Kartenfach: mit einem Handgriff kann das sehr große (für Generalkarte) Kartenfach gewendet werden. Löst man zudem den hinteren Fastlockverschluß, kann das Kartenfach leicht abgenommen werden. Der verstellbare Fastlockverschluß dient zudem der besseren Komprimierung des Tankrucksackes.

Die Karten-Einschuböffnung geht über die gesamte Länge des Faches, damit die Karte nicht mehr zerknittert.



"ADD-BAG" für "TR XT/TT 01" & "TR SR 01"

Neben der abnehmbaren Kartentasche, gibt's jetzt auch die abnehmbare Gürteltasche für den neuen XT/TT-Tankrucksack. Jede Menge Platz für Handy, Kippen, Papiere und alles, was nicht im Tankrucksack bleiben soll.

Wird einfach hinten am Tankrucksack eingehängt. Mit aufwendigem, abnehmbarem Gürtelklipp und zusätzlicher Dokumententasche.

Massgeschneidert für "TR XT/TT 01".

Best.Nr.: 1250040 49,--



2

TR SR 01

Der wohl preiswerteste und universell einsetzbare Magnet-Tankrucksack für die SR.

- Klein und kompakt
- 15 Liter Inhalt oder ausziehbar auf 30 Liter.
- Großes Kartenfach (Generalkarten-Größe).
- absolut wasserdichtes Panama-Gewebe (made in Germany).
- Innen beschichtet
- Hochfestes Obermaterial mit hoher Scheuerfestigkeit
- Anschmiegsame, rutschfeste Bodenplatte. Schützt vor Scheuerstellen am Tank (klebt wie Frischhaltefolie).
- Unterer Bereich (unterhalb des umlaufenden Verstell-Reißverschlusses) extra verstärkt und doppelwandig.
- Kartenfach mit weichem, robustem "PVC-Glas"
- Breiter Tragegriff
- Zusätzliches Tragesystem. Kann mit den serienmäßigen Tragegurten als Rucksack oder Umhängetasche getragen werden.
- Mit höchstgeschwindigkeitsfesten Magneten.
- 2 Jahre Garantie
- Geringes Eigengewicht.

Schwarze Grundfarbe mit silbernen Kedern.

Abbildung zeigt Schnall-Version (ist noch in Arbeit).

15 Liter Best.Nr.: 1250020 79,--

15-30 Liter (ausziehbar) Best.Nr.: 1250022 119,--



2



"I 01" Magnet - Kartentasche

Eine hervorragende Idee für viel Fahrfreude, bei minimalem Aufwand. Einfach auf den Tank legen, schon ist das Kartenfach mit vier starken Magneten befestigt. Da paßt neben der Generalkarte noch ein wenig Kleinkram rein und der ist durch den massiven Reißverschluß bestens gesichert. Optimal für den Wochenendtrip, die Tagestour oder für standhafte (trotz manigfaltiger Verlockungen) Tankrucksack-Verweigerer.

Robustes, wasserdichtes Panama-Gewebe mit lackschonender Unterseite. Für alle Metalltanks. Farbe: schwarz.

Best.Nr.: 1250027 49,--



2



Lenkerboy

Für alles, was schnell zur Hand sein muß, aber auch für kleinere Mengen an Werkzeug optimal geeignet.

Die Fakten:

- Robustes Nylongewebe.
- Innen beschichtet.
- Stabile Fastlock-Verschlüsse.
- Gurtbänder über die gesamte Anliegefläche vernäht.
- Abdecklasche für Reißverschluß.
- Schnell abnehmbar.
- Größtmögliches Volumen.
- 5 Jahre Garantie.
- Made in Germany.

5

Jahre Garantie

schwarz Best.Nr.:1250118 24,90



Mini - Pack

Hier finden alle wichtigen Kleinigkeiten ausreichend Platz. Durch die zusätzliche Versteifung (mittels Hart-PVC-Einlage) können auch scharfkantige Dinge (Werkzeug, E-Teile etc.) ständig mitgeführt werden.

Die Fakten:

- Robustes Nylongewebe.
- Innen beschichtet.
- Umlaufende, vernietete Innenverstärkung
- Stabile Fastlock-Verschlüsse.
- Gurtbänder doppelt vernäht.
- Abdecklasche für Reißverschluß.
- Schnell abnehmbar.
- Größtmögliches Volumen.
- 5 Jahre Garantie.
- Made in Germany.

Die Tasche wurde auf die Original- und unsere Zubehör - Gepäckbrücken angepasst und bietet daher maximale Raumausnutzung und eine ideale Befestigung.

schwarz Best.Nr.:1724518 29,80



5

Jahre Garantie



Heck- und Kotflügel - Tasche

Stabile und mannigfaltig einsetzbare Tasche.

Die Gurtbänder sind mit vier stabilen Haken ausgerüstet, wodurch die Tasche an nahezu allen geeigneten Stellen eingesetzt werden kann.

Die Fakten:

- Robustes Nylongewebe
- Vier stabile Haken
- Gurtbänder komprimieren den Inhalt und halten die Tasche
- Schnell abnehmbar
- Als Kotflügel oder Hecktasche einsetzbar
- 5 Jahre Garantie
- Made in Germany

5

Jahre Garantie

Alles, was schnell greifbar sein muß oder vom übrigen Gepäck getrennt werden soll, ist hier bestens verpackt.

Farbe: schwarz

Heck-/Kotflügeltasche komplett.

Best.Nr.:1250012 39,80

Harro-Elefantenboy

Harro-Tankrucksäcke gehören mit Recht zu der traditionsreichsten Art der Gepäckbeförderung. Unerreicht in Qualität und Handhabung bestechen Harro-Tankrucksäcke mit ihrer schon sprichwörtlichen Haltbarkeit. Durch die Dreifachverstellung der Abdecklasche bleibt die Kartentasche immer voll im Blickfeld. Die 35- und 40 Liter Tankrucksäcke verfügen zudem über ein praktisches, von außen zugängliches Dokumentenfach.

23 Liter	Best.Nr.:1250112	209,--
Regenhaube	Best.Nr.:1250115	19,50
35 Liter	Best.Nr.:1250113	239,--
Regenhaube	Best.Nr.:1250116	19,50
40 Liter	Best.Nr.:1250114	249,--
Regenhaube	Best.Nr.:1250117	19,50



Gurtband

Stabiles P.E.S.-Gurtband mit Metallklemmschnalle für sicheren Halt und einfache Handhabung.

Im Gegensatz zu Expanderbändern dehnen sich diese nicht und sind stufenlos einstellbar. Da behält alles seinen Platz und ist bestens gesichert !

Breite 20mm

100 cm	Best.Nr.:1724528	3,90
150 cm	Best.Nr.:1724529	4,90



Tip Ist die sofortige Reparatur eines geplätteten Reifens nicht möglich, so kann mit Hilfe von Gurtbändern verhindert werden, daß der Reifen von der Felge rutscht.



Vorgehen: Der Reifen muß sich noch korrekt auf der Felge befinden. Nun zwei bis drei Gurtbänder fest um Felge und Mantel wickeln, damit der Reifen nicht mehr vom Felgenrand springen kann.

Nun kann man auch mit plattem Reifen (ein wenig wackelig) noch einige Kilometer zurücklegen, ohne die Felge oder den Reifen zu zerstören.

Gepäckösen

Genial einfach und genial vielseitig.

Jetzt kann auf jeden Koffer noch eins draufgesetzt werden. Ob Zusatzkanister oder Gepäck, es ist ohne teure Zusatzeinrichtung in Windeseile verfügbar, schnell befestigt und sicher untergebracht (wir empfehlen hierzu unsere Gurtbänder). Rostfrei verzinkt.

Und damit der Koffer auch weiterhin wasserdicht ist, haben wir noch Gummidichtungen und Schrauben im Programm.

Gepäcköse	Best.Nr.:1725410	à 3,90
Passender Dichtring inkl. Schraube und Mutter (pro Öse zwei Satz erforderlich).	Best.Nr.:1725411	Sz. 1,--

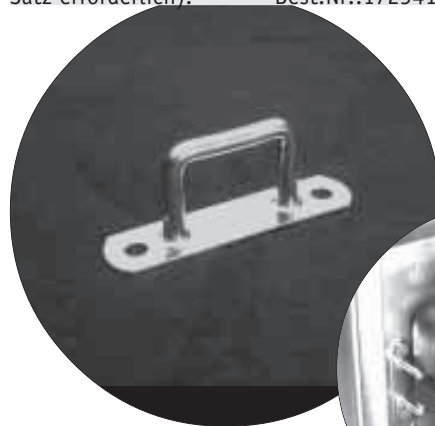

Spannknöpfe

Von der Alfa Romeo-Verdeckbefestigung abgeschaut und außerordentlich effektive Möglichkeit Ersatzschläuche, leichte Gepäckstücke usw. platzsparend unterzubringen.

Die Knöpfe können auf dem Kotflügel vorne oder hinten oder auch auf jeder freien Fläche mit dem beiliegenden Schraubensatz (inklusive Verstärkungs-Rosetten) sicher befestigt werden. Die Gepäckstücke können nun mit einfachen Gummis professionell befestigt werden. Im Endurosport bestens erprobt und für einen konsequenten Leichtbau unverzichtbar.

Tip: Auch als geschmackvolle Abrundung unansehnlicher Gewindeenden(M4) und Bohrungen bestens geeignet.

Komplett mit Schrauben und Verstärkungs-Rosetten.

4er Satz komplett	Best.Nr.:1725412	nur 9,80
-------------------	------------------	----------

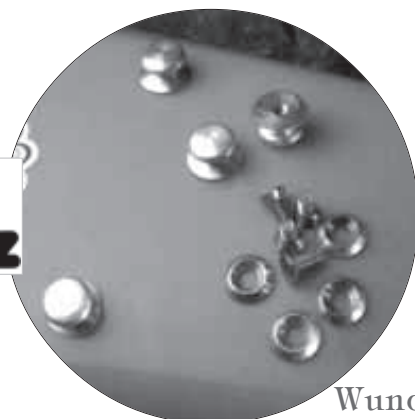

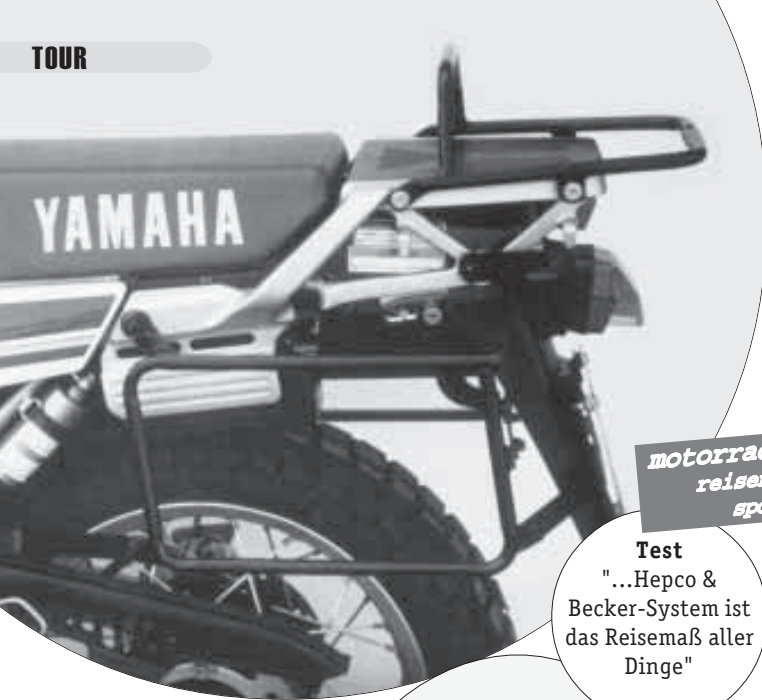

*motorrad,
reisen &
sport*

Test
"...Hepco &
Becker-System ist
das Reisemaß aller
Dinge"

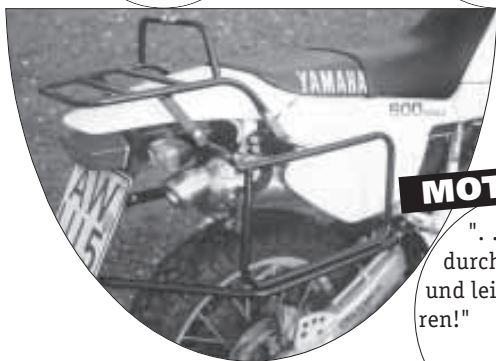
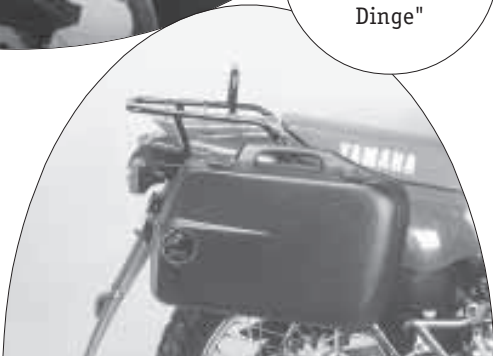

MOTORRAD

"... sehr gut
durchdacht, stabil
und leicht zu montie-
ren!"

**Sehr
empfehlens-
wert**

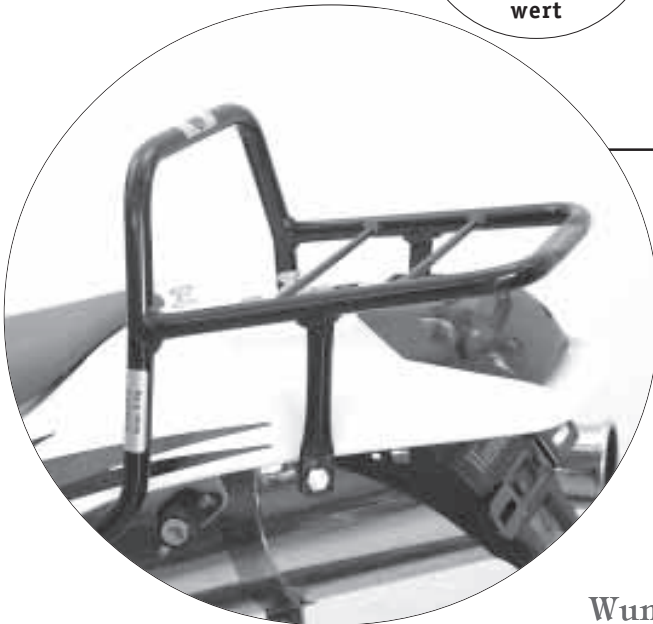

Becker-Träger

Weltweit erfreuen sich Hepco & Becker-Träger größter Beliebtheit.

Die Fakten:

- Einmalige Doppelrohrkonstruktion
- Vibrationsarme Aufnahme
- Auf jedes Modell gesondert angepasst
- Einfacher Anbau
- Hochfeste Oberflächenveredelung (kunststoffbeschichtet oder verchromt)
- Bombensicherer Krallenanschluß
- Praxisgerechte Anschlusssteile (NC-gedrehtes Alu und verzinkte Schrauben)
- TÜV/GS-geprüft



SR 500 (-'83)** verchromt	Best.Nr.:1722000	348,--
SR 500 ('84-'87)** verchromt	Best.Nr.:1722010	348,--
SR 500 ('88-)** verchromt	Best.Nr.:1722010-1	348,--
XT 500 (-'85)** schwarz	Best.Nr.:1758300	398,--
XT 500 ('86-)** schwarz	Best.Nr.:1758301	398,--
XT 550** schwarz	Best.Nr.:1757100	398,--
TT 600 S/E + R		

Saharatauglicher Spezialträger !

Eine Rundum-Trägerkonstruktion, die die Kofferhalter separat aufnimmt. Hoch angeordnete Kofferhalter, für maximale Bodenfreiheit. Sehr aufwendig gefertigt.

S+E** schwarz	Best.Nr.:1744008	559,--
R* schwarz	Best.Nr.:1744012	458,--
XT 600 (-'86)* schwarz	Best.Nr.:1744001	348,--
XT 600 ('87-'89)* schwarz	Best.Nr.:1744002	348,--
XT 600 E/K (-'94)** schwarz	Best.Nr.:1744005	309,--
XT 600 E ('95-)** schwarz	Best.Nr.:1744007	309,--
Ténéré (-'85)* schwarz	Best.Nr.:1744000	348,--
Ténéré ('86/'87)* schwarz	Best.Nr.:1744003	348,--
Ténéré ('88-)* schwarz	Best.Nr.:1744004	348,--
XTZ 660* schwarz	Best.Nr.:1744006	309,--
XTZ 750* schwarz	Best.Nr.:1750000	329,--

*= Lieferung erfolgt ohne die z.T. abgebildete Gepäckbrücken. Originalbrücke (falls vorhanden) bleibt. Zur Montage eines Hepco & Becker Topcases sind optional nebenstehende Gepäck-/Topcaseträger notwendig.

= **Inklusive integrierter Gepäckbrücke.

Gepäckträger

Sehr robuster Gepäckträger; -eine schlichte, aber perfekt durchdachte Konstruktion. Die auch hier angewandte Doppelrohrverarbeitung verleiht dem Träger höchste Stabilität bei minimalem Gewicht. Zudem nimmt der Träger alle H. & B.-Topcases sicher auf.

Die XT/SR 500-Träger verfügen noch über Seitenverstrebenungen zur Aufnahme von Satteltaschen.

Die Gepäckträger sind schwarz kunststoffbeschichtet (alle XT/XTZ) oder hochglanzverchromt (SR 500).

SR 500 (alle Bj.)	Best.Nr.:1722004	189,--
XT 500 (bis '85)	Best.Nr.:1758305/1	189,--
XT 500 (ab '86)	Best.Nr.:1758306	189,--
TT 600 R	Best.Nr.:1744013	189,--
XT 600 E (bis '94) +K (alle)		
	Best.Nr.:1744212	169,--
XT 600 E (ab '95)	Best.Nr.:1744218	169,--
XTZ 660	Best.Nr.:1744216	109,--
XTZ 750	Best.Nr.:1744217	129,--



"Hard Part" Gepäckträger

"Back to the roots"

Auf das Minimum reduzierter Gepäckträger zu einem Hammerpreis.

Aufwendig verarbeitet, stabil und klassisch.

- **Ganz - Stahlrohrkonstruktion**
- **Rostsicher beschichtet (schwarz)**
- **Flache Trägerform**
- **Kinderleichte Montage**

XT 600 E/K (bis '94) Best.Nr.:1744009 nur 89,--

XT 600 E (ab '95)

Mit Sozius-Haltebügel, grosser Auflage und mit Bügelschlosshalter.

Best.Nr.:1744010 nur 98,--



Gepäckbrücken - Verbreiterung

Schluß mit den ewig herunterhängenden Gepäckstücken wegen zu schmaler Gepäckbrücken.

Diese wohldurchdachte Gepäckbrückenverbreiterung hält die Packstücke (z.B.:Gepäckrolle) wie ein Stützkorsett stets auf der ganzen Breite fest im Griff !

Die Verbreiterung kann mit zwei Handgriffen einfach aufgesteckt und befestigt werden.

Ein Qualitätsprodukt von Hepco & Becker !

Für alle Hepco & Becker - Träger und auch universell (Selbstanbringung über Rohrschellen) passend.

schwarz-beschichtet Best.Nr.:8170029 109,--

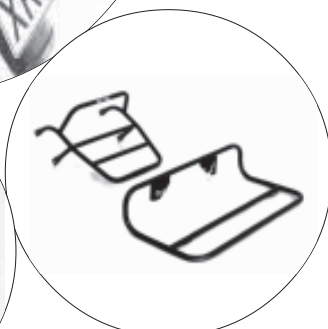
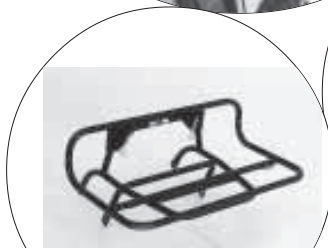
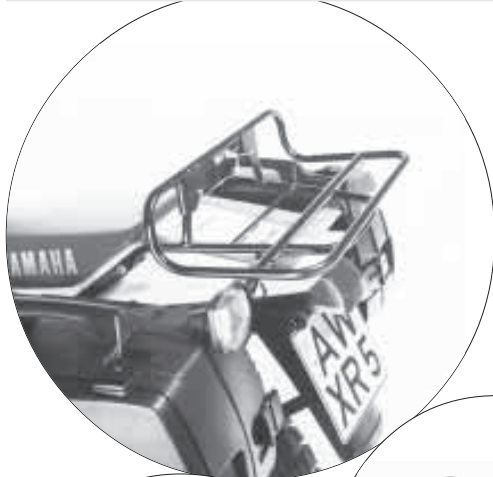

Gummi - Packset

Wie immer ist alles meist nicht so, wie man es im Moment benötigt.

Dies gilt insbesondere für Packgummis oder -Gurte.

Dieses Packset ermöglicht die individuelle Ablängung des gerade benötigten Gummis und läßt sich besonders einfach handhaben: Einfach über das Gummiende eine Arretierungshülse schieben und Haken auf das Ende.

Dann nur noch die Arretierungshülse über den Haken schieben und schon sitzt der reißfeste und außerordentlich dehnbare Gummizug bombenfest im Haken.

Durch das Aufschieben der Arretierungshülse klappen die kleinen, seitlich hervorstehenden Haken ein und sichern den Gummizug.

Alle Teile sind stets wiederverwendbar. Sie können das Set also jedes mal neu abstimmen. 10 Haken und 3 Meter Gummizug (gewebeumflochten) lassen auf lange Zeit genügend Spielraum für jeden Befestigungswunsch.

Lieferumfang: 3 Meter Spezial-Gummizug, 10 Haken und 10 Arretierungshülsen.

Best.Nr.: 1250042 19,80



Neu
2000



"Junior" Koffer

Ein außergewöhnlich robuster Koffer; -speziell für härteste Beanspruchungen. Durch die doppelwandige Ausführung überlebt er selbst derbe Stürze und Schläge.

Die Fakten:

- absolut wasserdicht
- öffnet exakt auf 90°
- verstärkte Kanten
- glatte Innenflächen
- doppelwandig = äußerst robust
- sicherer Stand des abgestellten Koffers/Topcases
- paßt an alle Becker -Träger
- Krallenschlösser mit geschützten Schließzylindern
- zusätzliche Riemen im Koffer/Topcase
- als Junior II mit vergrößertem Volumen (für große Helme).
- Innentasche optional
- TÜV-geprüft

Koffersätze

"Junior 40"

Der Riese unter den Dezenten; -mit 40 Litern pro Koffer! Viel Stauraum für den großen Urlaub und optimale Handhabung im Alltag. Preise per Satz.

Junior I (schwarz)	Best.Nr.: 1724524S	548,--
Junior II (schwarz)	Best.Nr.: 1724542	589,--

"Junior Enduro"

Speziell für Enduros konzipierter Koffersatz. Über dem Auspuff 30 Liter und gegenüber 40 Liter Seitengepäck. Trotz asymmetrischem Träger ergibt sich so eine symmetrische Optik für alle XT/TT & XTZ. Preise per Satz.

Junior I	Best.Nr.: 1724522S	538,--
Junior II (Koffer schwarz/Deckel anthrazit)	Best.Nr.: 1724502A	nur 398,--

Topcases

Hier setzt Hepco & Becker formal und funktional neue Maßstäbe. Die neue, homogene Form ergänzt hervorragend beide Junior-Kofferserien und ist praxisgerecht, wie auch großzügig konzipiert.

TC 40. Für einen Helm plus Gepäck. 40 Liter Inhalt.

Best.Nr.: 1724548S	269,--
--------------------	--------

TC 45 S. Für zwei Helme passend, plus Gepäck. Inklusiv Reflektoren. 45 Liter Inhalt.

Best.Nr.: 1724547	329,--
-------------------	--------

Zubehör für Topcases:

TC 40: Zusatzträger auf dem Topcase (schwarz oder chrom), Rückenpolster und Reflektoren.

schwarz	Best.Nr.: 1724549S	Set 159,--
verchromt	Best.Nr.: 1724549C	Set 159,--

TC 45 S: Zusatzträger und Rückenpolster als Einzelkomponenten.

Zusatzträger	schwarz	Best.Nr.: 1724642	95,--
	verchromt	Best.Nr.: 1724643	95,--
Rückenpolster		Best.Nr.: 1724641	79,--

2



"Journey" - Koffer

Die neue Generation von Hepco&Becker im revolutionären "Target Design"

Die Fakten:

- Ein-Schloß-System (öffnen und abnehmen über ein Schloß).
- abnehmbare, silberne Blende (kann fahrzeugspezifisch lackiert werden).
- lackierbarer Kunststoff.
- Scheuerleiste=Schutz bei Rempelen und Umfallern.
- absolut wasserdicht.
- öffnet exakt auf 90°.
- verstärkte Kanten.
- glatte Innenflächen.
- doppelwandig = äußerst robust.
- sicherer Stand des abgestellten Koffers/Topcases.
- paßt an alle Hepco&Becker-Träger.
- Krallenschlösser mit geschützten Schließzylindern.
- zusätzliche Riemen im Koffer/Topcase.
- 42 Liter Inhalt pro Koffer & Topcase.
- Innentasche optional.
- schwarz/silbern.
- TÜV-geprüft.

Koffersatz	Best.Nr.: 1724670	645,--
Topcase	Best.Nr.: 1724671	330,--
Zubehör für Topcase:		
Rückenpolster	Best.Nr.: 1724672	80,--
Reling für Topcase	Best.Nr.: 1724674	95,--



2
Jahre Garantie

Classic-Serie

Das Original. Jahrzehnte zigtausendfach bewährt und gleichzeitig Koffer-Geschichte.

Die Classic-Koffer/Topcases sind die legitimen Nachfolger der legendären Krauser-Serie, werden heute jedoch mit einer noch nicht dagewesenen Präzision und Qualität von Hepco + Becker produziert.

- Hohes Volumen
- Hochwertiger, genarbter Kunststoff.
- Schale und Deckel absolut paßgenau durch paarweise hergestellte Alurahmen.
- Verstärkte Bodenplatte, Kanten, Rundungen und Scharnierflächen.
- Korrosionsfest, wetterfest, schlagfest und lackierbar.
- Verstärktes Kofferschloß, bei Topcases selbstanpressend.
- Doppelt fixierte Deckelöffnung, kräftige Gurtbänder.
- Paßt an alle Hepco+Becker-Träger.

Diese Serie vereint Geschmack und exklusive Eleganz.

Farbe: Schwarz mit eloxiertem Alurahmen.

Classic-Koffersatz

33 Liter	Best.Nr.: 1724652	398,--
37 Liter	Best.Nr.: 1724653	528,--

Classic-Topcase (ohne Reling)

30 Liter	Best.Nr.: 1724654	208,--
----------	-------------------	--------

Zubehör: Rückenpolster- /Relingset für Classic-Topcase

	Best.Nr.:1724655	155,--
--	------------------	--------

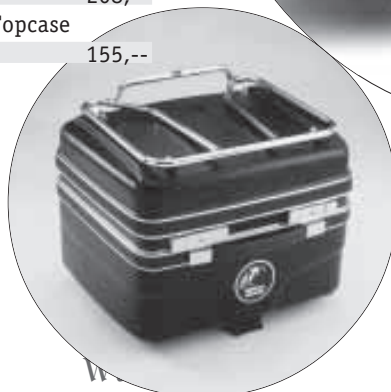

2
Jahre Garantie



Hepco & Becker Alu-HARDkoffer

Diese Boxenserie hebt sich deutlich von vergleichbaren Lösungen ab:

- 1mm starke Aluminiumlegierung
- Hochfest und korrosionsbeständig
- Stabiles Rand- und Bodenprofil
- Wasserdicht, durch aufgeschäumte Dichtung
- Zwei Tragegriffe (Reling) zum Transportieren und um zusätzliches Gepäck unterzubringen
- Neues Schloßsystem mit gefrästen Sicherheitsschlüsseln
- Schnellverschluß mit hochbelastbarem Krallenschloßsystem und Deckelschloß (gleichschließend) fest am Koffer montiert
- Koffersätze werden gleichschließend (alle vier Schlösser) geliefert

Die Koffer sind für bedingungslosen Härteeinsatz konzipiert und können sogar als Reparaturständer benutzt werden. Die Haltegriffe werden dann zum Verzurren des Motorrades verwendet.

Außenmaße **38 L.:** 48,5 x 24 x 35 cm (LxBxH)

45 L.: 48,5 x 30 x 35 cm (LxBxH)

Einzelkoffer

38 Liter

links	Best.Nr.:1724644	à 359,--
rechts	Best.Nr.:1724645	à 359,--

45 Liter

links	Best.Nr.:1724636	à 369,--
rechts	Best.Nr.:1724637	à 369,--

Koffersätze

Kompletter, gleichschließend Koffersatz mit vier Schlüsseln zu einem besonders günstigen Preis; **-Sie sparen 20 DM.**

38 Liter	Best.Nr.:1724648	Satz nur 698,--
45 Liter	Best.Nr.:1724649	Satz nur 718,--

Koffersatz "HARD Enduro"

Über dem Auspuff 38 Liter und gegenüber 45 Liter. Trotz asymmetrischem Träger ergibt sich so eine symmetrische Optik für alle XT/TT/XTZ.

Kompletter, gleichschließend Satz mit vier Schlüsseln zu einem besonders günstigen Preis; **-Sie sparen 30 DM.**

Best.Nr.:1724650Y	Satz nur 708,--
-------------------	-----------------

"HARD Topbox"

Das große Topcase, passend zu den Seitenkoffern.

35 Liter groß, mit ausreichend Platz für einen Helm.

Im Laufe des Jahres wird es als Zubehör auch ein Rückenpolster und eine Innentasche geben, -bitte fragen Sie uns.

Best.Nr.: 1724553	à 379,--
Rückenpolster	Best.Nr.: i.V. i.V.



Alu-Edelkoffer

Die Alu-Koffer / -Topcase von Hepco-Becker sind exklusiv, härtesten Beanspruchungen gewachsen und umfangreich ausgestattet:

- Die Außenhaut: unverwüstliche Aluminium/ Magnesiumlegierung; -dauerhaft eloxiert.
- Kräftig ausgebildete Sicken verleihen Stabilität und schützen wirksam gegen Kratzer (RIMOWA-Patentprofil).
- Weich-Kunststoffeinsatz: optimaler Schutz gegen Hitze, Feuchtigkeit, Regen und Kälte.
- Bewährtes Ein-Schlüssel-System mit Mehrfachschließung.
- Versenkte Deckelschlösser.
- Sicherheits-Krallenschloßsystem

Die Koffer sind schnell und sicher an allen H.& B.-Rohrträgern befestigt. Das Topcase verfügt zudem über eine Reling und ebenfalls über einen Krallen-Schnellverschluß (für H.&B.-Gepäckbrücken).

30 Liter

LBH: 46 x 23 x 30 cm

links	Best.Nr.: 1724534	á 479,--
rechts	Best.Nr.: 1724535	á 479,--

40 Liter

LBH: 46 x 26 x 36 cm

links	Best.Nr.: 1724536	á 489,--
rechts	Best.Nr.: 1724537	á 489,--

Topcase.

LBH: 30 x 43 x 22 cm (30 Liter)
36 x 50 x 30 cm (45 Liter)

30 Liter	Best.Nr.: 1724540	438,--
45 Liter	Best.Nr.: 1724541	498,--

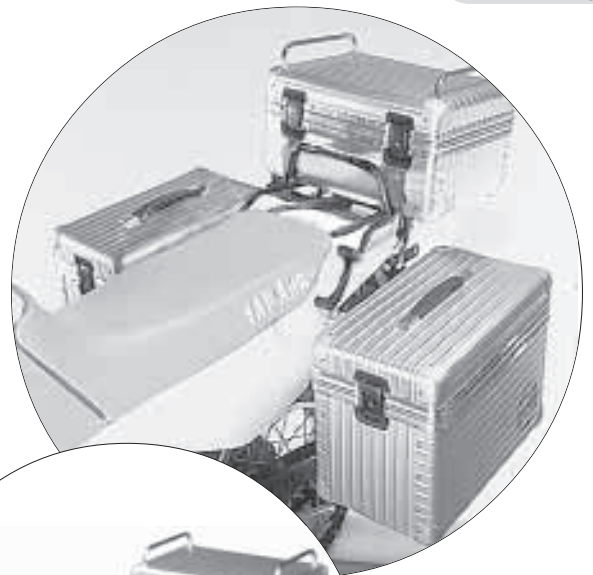

Innentaschen für H&B - Koffer

Die feine Packmöglichkeit zur Junior-Serie mit herausragenden Qualitätsmerkmalen.

Die Fakten:

- Volle Integration in Koffer/Topcase; -sogar innere Kofferwölbungen werden ausgenutzt.
- Hält den "Kondensmuff" fern und sorgt für beste Ordnung.
- Kein Aluminium-Abrieb (HRAD-Koffer) am Packgut.
- Biesenverstärkte Kanten und rissfestes Gewebe.
- Zusätzliche Innen- & Aussentaschen.
- Trageriemen.

So bleibt der Koffer stets verschlossen am Motorrad und eine attraktive Reisetasche kann bequem entnommen werden.

Farbe: schwarz mit gelben Biesen

Für Junior 30 (I und II)

links	Best.Nr.:1724590	89,--
rechts	Best.Nr.:1724591	89,--

Für Junior 40 (I und II)

links	Best.Nr.:1724544	89,--
rechts	Best.Nr.:1724545	89,--

Für Topcase TC 45

Best.Nr.:1724546	98,--
------------------	-------

Für "Journey"-Koffer/Topcase

rechts+links gleich	Best.Nr.: 1724673	á 80,--
---------------------	-------------------	---------

Für "Hard" - Koffer (rechts + links gleich)

Für 38 Liter-Koffer	Best.Nr.:1724551	á 89,--
---------------------	------------------	---------

Für 45 Liter-Koffer	Best.Nr.:1724552	á 89,--
---------------------	------------------	---------



"Helm-Bag"

Wer einen kostbaren Helm schon mal im Topcase transportiert hat, wird sich über die Kratzer und Kitschen dusselig geärgert haben.

Diese Echtledertasche macht nicht nur den Transport im Topcase wesentlich sicherer, sondern ist auch in allen Lagen der optimale Aufbewahrungsort für wertvolle Helme.

Die weiche Fellfütterung ist sanft zu Lack und Visier. Mit Trageschlaufen und großem Reißverschluß.

Best.Nr.: 8170006	128,--
-------------------	--------



Neu
2000



10
Jahre Garantie

Das System:

Oft kopiert, aber nie erreicht !
Die kleinstmögliche Größe wird erreicht, der Inhalt optimal komprimiert, absolut wasserdicht verschlossen und ein angenehmer Tragegriff entsteht.



I.) Dichtlippe umlegen



II.) Bis zur gewünschten Höhe einrollen



III.) Und einfach verschließen



Ortlieb - Spezial

Ein Spezial der besten Gepäcksäcke auf dem Markt. Wir setzen diese Produkte seit fünfzehn Jahren mit wachsender Begeisterung ein und können Ihnen diese nur wärmstens empfehlen.

Die Fakten:

Wasserdicht !

Reißfestigkeit, Aufbau der Beschichtung und Haftung am Gewebe, absolute Wasserdichtigkeit, Abrieb, Knick-, Wärme- und Kältebeständigkeit sind die wichtigsten der unzähligen Kriterien.

3 D - Verschweißung

Präzise werden alle Beutel und Säcke dreidimensional verschweißt. Nadel, Faden oder weitere Arbeitsgänge werden nur an den Riemen angewandt, um die Wasserdichtigkeit auch über Jahre zu gewähren. Zum Beispiel wurde in einem Versuch ein gefüllter Ortlieb-Wasserbeutel von einer XT 500 mit 15 km/h überrollt, ohne zu zerreißen. Daher gibts auch zehn Jahre Garantie.

Packsäcke

Geschmeidiges, weiches Material, das besonders Kleidung und Schlafsäcke sicher vor Nässe schützt. Als Innentasche für Koffer schützt dieser auch gegen "klamme" Feuchtigkeit und sorgt zudem für Ordnung.

Besonders robuste und fast schußsichere Variante;
-ideal für den Härteeinsatz.

Neu: Alle Säcke verfügen nun über zusätzliche Ösen am Verschluss und Bodenschlaufen, zur optimalen Verzerrung auf dem Motorrad.

S (schwarz)	Best.Nr.: 1724581	39,90
M (schwarz)	Best.Nr.: 1724583	49,80
L (schwarz)	Best.Nr.: 1724585	54,80
XL (rot/schwarz)	Best.Nr.: 1724586	64,80

...mit Griff und Schulterriemen

Baugleich mit dem Packsack verfügt dieser über einen Griff, der nicht nur angenehmen Tragekomfort verspricht, sondern auch eine hervorragende Verzurrhilfe ist. Der Schulterriemen (inkl. Schulterpolster) erleichtert zudem das Tragen schwerer Inhalte.

L schwarz	Best.Nr.: 1724588	79,80
-----------	-------------------	-------

Die Maße:

Größe	Höhe(max.)	Durchmesser	Volumen
S	75cm	22cm	22 L.
M	85cm	27cm	34 L.
L	100cm	31cm	59 L.
XL	112cm	39cm	109 L.

Wasserbeutel

Bei Bedarf lassen sich diese Behälter winzig klein einrollen oder nehmen gefüllt den geringsten Platz ein, da sie sich jeder Kontur und jedem Platzverhältnis anpassen.

Zudem ist das (verschleißfreie) Ventil absolut auslaufsicher und kann sich nicht aus Versehen öffnen.

2 Liter	Best.Nr.: 1724508	22,50
4 Liter	Best.Nr.: 1724509	29,90
10 Liter	Best.Nr.: 1724510	39,80

Duschvorsatz

Wird anstelle des normalen Ventils aufgeschraubt. Für ausgiebiges Duschvergnügen (10 Liter-Sack). Für alle Säcke passend.

	Best.Nr.: 1724608	4,90
--	-------------------	------



Rack-Pack

Die wasserdichte Universaltasche.

Eine gute Ergänzung zu den Packsäcken; für alles, was schnell zugänglich sein muß. Der "Rack-Pack" besitzt die klassische Form, wird hier jedoch quer befüllt und kann seitlich nochmals komprimiert werden; -selbstverständlich absolut wasserdicht. Sehr praktisch auf dem Motorrad und ein wertvoller Freizeitbegleiter. Mit ummantelten Tragegriffen und weich gepolsterten, breiten Schulterriemen.

Die Maße:

Größe	Länge	Durchmesser	Volumen
M	54cm	27cm	31L.
L	61cm	31cm	46 L.
XL	71cm	40cm	89 L.

10

M (schwarz)	Best.Nr.: 1724601	99,90
L (schwarz)	Best.Nr.: 1724603	109,--
XL (schwarz)	Best.Nr.: 1724605	119,--



Kaffeefilter

Ein völlig unnützes Teil !

Landläufig hat sich die Meinung manifestiert, daß unterwegs konsumierter Kaffee ekelig zu schmecken hat.

Gestandene Snobisten aber frönen aufgrund selbstgemachten Filterkaffees auch unterwegs dieses Gaumengenusses. Weil der Ortlieb-Filter winzig flach zusammenfaltbar ist und im Nu große Freude bereitet, bekennen sich nun immer mehr zu dieser Schwäche.

Anwendung: Filter mittels Hölzchen, Hering o.ä. (durch seitliche Laschen schieben) über dem Topf plazieren, Filterpapier einlegen, Kaffeepulver rein und heißes Wasser aufkippen. Schon kann man sich dem Zauber dieses koffeinhaltigen Getränks hingeben.

Best.Nr.: 1724621 10,90



first aid kit

Auch im Urlaub haut's mal die Fingerchen platt oder man muß anderen zu Hilfe eilen; -abgesehen von der gesetzlichen Vorschrift in manchen Ländern.

Deshalb hat Ortlieb eine kleine, feine Lösung mit geringstem Platzbedarf entwickelt: Alle wichtigen Verbandsmaterialien sind vorhanden und dauerhaft (+ wasserdicht !) geschützt. Zudem gehört ein Befestigungsriemen direkt zum Lieferumfang, damit dieser unter Sitzbank oder Seitendeckel sicher befestigt werden kann. 95 Gramm Gesamtgewicht.

Best.Nr.: 1724622 24,90



Photo-Tasche Aqua-Zoom

Eine der ersten absolut wasserdichten Phototaschen, die hochwertige Fotoausrüstungen sicher vor Regen, Feuchtigkeit, Schmutz, Hitze, Kälte (üppige Auspolsterung mit Thermofutter) und Vibrationen schützt.

Der patentierte Rollverschluss (wie bei den Säcken) hält in Kombination mit dem dicken Nylon-Gewebe (heavy duty-Qualität) alle Widrigkeiten von der Kamera fern.

Die Tasche kann auch sehr gut auf dem Tankrucksack befestigt werden und ist dort stets griffbereit.

Für Spiegelreflexkameras mit großem Objektiv, oder mit Normalobjektiv und Platz für einige Filme.

Mit zwei zusätzlichen, verstellbaren Polsterstreifen zum Schutz des Spiegelreflex-Kopfes.

Best.Nr.: 1724630 99,--





Litera - Tour

Recht häufig werden wir nach geeigneten Reisebegleitern und nützlicher Literatur gefragt.

Hiermit möchten wir einfach mal einen Anfang machen; -ohne Anspruch auf Vollständigkeit.

Diese Reiseführer und nützlichen Ratgeber gefielen uns besonders gut und so manches Exemplar war uns eine wertvolle Hilfe für unsere Touren.

Die Amerika- und Alpen-Reiseführer haben es uns besonders angetan. Die machen richtig Lust, sofort loszufahren.

Falls Ihr irgendwelche Tips, Empfehlungen oder Anregungen habt, sagt es uns bitte. Wir werden diese im nächsten Katalog berücksichtigen.

Deutschland

Diese auf mittlerweile drei Bände angewachsene Reihe, zeigt uns, daß das Angebot faszinierender Motorradtouren direkt vor unserer Haustür liegt. Und natürlich brillante Fotos, die Lust machen, sofort loszufahren.

Dazu gibt es -wie immer in der Edition unterwegs- handfeste Tips zur Reise: motorradfreundliche Übernachtungsmöglichkeiten, Treffpunkte, Museen, interessante Sehenswürdigkeiten und Adressen der Fremdenverkehrsämter.

Die idealen Begleiter für den Wochenendtrip, wie für ausgedehnte Touren.

Band 1

Das nördliche Deutschland bis zum Main (inklusive Harz und Eifel).

192 Seiten, mit 138 Farb-Abbildungen und acht Karten. Im handlichen DIN A5-Format.

Best.Nr.: 9700019 29,80

Band 2

Mainfranken, Steiger- und Odenwald, Spessart, Fränkische Schweiz, Fichtelgebirge, Schwaben, Hohenloher Land, Schwäbische Alb, Donautal, Schwarzwald und Oberbayern.

192 Seiten, mit 130 Farb-Abbildungen und acht Karten. Im handlichen DIN A5-Format.

Best.Nr.: 9700021 29,80

Band 3

Die neuen Bundesländer vom Thüringer Wald bis Rügen und vom Erzgebirge bis zur Oberlausitz.

175 Seiten, mit über 150 Farb-Abbildungen und sechs Karten. Im handlichen DIN A5-Format.

Best.Nr.: 9700038 29,80

Eifel-Ardennen

Kurvenspaß im Grenzgebiet !

In sechs spannenden Reportagen führt Jan Leek durch das verwinkelte Grenzgebiet Luxemburg und Belgien über Routen, die jede Menge Kurven- und Spass garantieren.

Der Trip geht von der Mosel bis zur Nürburgring-Nordschleife, von der luxemburgischen Schweiz über das belgische Spa bis ins Grenzgebiet zu Frankreich.

Ein Lesevergnügen der besonderen Art und ein Reisevergnügen für den anspruchsvollen Kurvenliebhaber.

Kulinarische Empfehlungen, Übernachtungstips und jede Menge Informationen gibts dazu.

DIN A 5-Format, 158 Seiten. Reichhaltig bebildert (vierfarbig), Tourvorschläge und Kartenmaterial.

Best.Nr.: 9700036 29,80

Italien

Acht ausführliche und reich bebilderte Reportagen, stellen die schönsten Reiserouten zwischen den Alpen und der Südspitze Italiens vor und zeigen, wo der Spaß auf zwei Rädern am größten ist.

Dazu gibt es noch die schönsten Enduro-Touren in den Ligurischen Alpen.

Der große Informationsteil enthält alles Wissenswerte (Übernachtungen, Adressen usw.) und viele weitere wertvolle Tips zur Tourenplanung.

216 Seiten, mit 142 Farb-Abbildungen und aussagekräftige Karten. Im handlichen DIN A5-Format.

Best.Nr.: 9700018 29,80

England & Schottland

Englisches Gebäck, English Tea, English Beer und English Countryside werden erlebnishungrige Besucher der Insel ebenso ans Herz wachsen wie die Kurven der Isle of Man -auch wenn es mal regnen sollte.

Und damit jeder Motorradfahrer "sein" Britannien findet, gibt Jürgen Thurner jede Menge Tips und Tricks.

Zudem kommen noch viele Touren, kulinarische Empfehlungen, Übernachtungs-Adressen und eine Vielzahl wichtiger Telefonnummern und Anschriften. DIN A 5-Format, 159 Seiten. Reichhaltig bebildert (vierfarbig) und Tourvorschläge.

Best.Nr.: 9700039 29,80

Frankreich

In sechs Reportagen werden der Norden und Nordwesten Frankreichs eindrucksvoll und reich bebildert vorgestellt.

Hier wurden auf vielen tausend Kilometern die besten Bikerstrecken entdeckt und erfahrene:

Vogesen, Elsaß, Franche-Comté, Burgund, Champagne, Ardennen, Normandie und Bretagne. Alles in ausführlichen Streckenplänen und Kartenskizzen dargestellt.

Dazu gibt es handfeste Tips zur Reise:

motorradfreundliche Übernachtungsmöglichkeiten, Pannenhilfen, Wörterbuch, Museen, interessante Sehenswürdigkeiten und Adressen der Fremdenverkehrsämter. Und für Feinschmecker ist noch ein Gastronomie-Lexikon enthalten, damit Sie immer wissen, was auf den Teller kommt.

168 Seiten, mit 120 Farb-Abbildungen und sieben Karten. Im handlichen DIN A5-Format.

Best.Nr.: 9700008 29,80

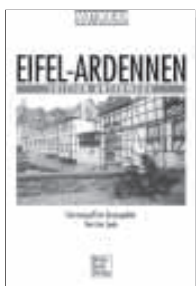

Neu 2000



Neu 2000

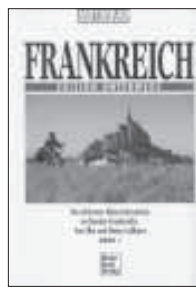

Denzel Motorradtouren in den Alpen



Die ideale Ergänzung zum Alpenstraßenführer: Dieser Motorrad-Alpenführer beschreibt 104, für den Motorradfahrer besonders geeignete Rundtouren in den Alpenländern (Österreich, Schweiz, Deutschland, Italien und Frankreich).

Denzel trifft eine strenge Auswahl, die dem Motorradfahrer den ganzen landschaftlichen Reiz der Alpen, mit ihren hinreißenden Kurven und abgelegenen Strecken, zugänglich macht.

Wildromantische Schluchtstrecken, Gipfel-, Panorama- und einige ehemalige Militärstraßen werden in der typischen "Denzel-Sprache" zu einem grandiosen Leitfaden für jeden Alpenurlauber zusammengefasst.

Ergänzt werden die Tour-Vorschläge von Orientierungsskizzen und einer reichen Bebilderung.

Für Straßen- und Endurofahrer geeignet.

Handliches Format (12x18cm) in transparenter Schutzhülle. 368 Seiten.

Best.Nr.: 9700031 42,--

Spanien & Portugal



Der Motorrad-Reiseführer für die Iberische Halbinsel.

Begleiten Sie Josef Seitz auf wunderschönen Strecken durch Spanien und Portugal.

Erleben Sie abgelegene Enduropfade in den Pyrenäen, Gipfelstürme in Katalonien und erfrischende Badestopps an einsamen Sandstränden.

Die beschriebenen Routen sind so gewählt, daß Sie alle Gebiete einzeln besuchen

oder zu einer gigantischen Spanien-Portugal-Reise verbinden können. Dazu gibt es -wie immer in der Edition unterwegs-handfeste Tips zur Reise: motorradfreundliche Übernachtungsmöglichkeiten, Treffpunkte, Museen, interessante Sehenswürdigkeiten und Adressen der Fremdenverkehrsämter. Und natürlich brillante Fotos, die Lust machen, sofort loszufahren.

Angeschlossen ist noch ein kleines Pannennörterbuch (deutsch/spanisch und deutsch/portugiesisch).

176 Seiten, mit 109 Farb-Abbildungen und sieben Karten. Im handlichen DIN A5-Format.

Best.Nr.: 9700007 29,80

Skandinavien



Bis hoch in den Norden zeichnet Josef Seitz ein faszinierendes Bild von Skandinavien.

Dänemark, Schweden, Finnland und Norwegen werden ausführlich und mitreißend in sechs Reportagen beschrieben.

Dazu gibt es handfeste Tips zur Reise: Treffpunkte, Übernachtungsmöglichkeiten, ein viersprachiges Pannennörterbuch, Museen, interessante Sehenswürdigkeiten und Adressen der Fremdenverkehrsämter. 200 Seiten, mit 117 Farb-Abbildungen und sieben Karten.

Im handlichen DIN A 5-Format.

Best.Nr.: 9700025 29,80



Denzel Alpenstraßenführer

Die Pflichtlektüre für jeden Alpenentdecker.

Von Wien bis Marseille werden die 600 interessantesten Hochstraßen beschrieben.

Neben allen bedeutenden Pässen bilden die alten Militärstraßchen und längst vergessenen Fahrwege den einmaligen Off-Road-Schwerpunkt. Denzel darf sich mit Recht als Entdecker dieser alten und geheimnisvollen Pässe bezeichnen.

Sie stammen aus einer Zeit, in der sich die Nationen nicht gut gesonnen waren und faszinieren durch ihre abenteuerlichen Streckenführungen und grandiosen Bauwerke. Die Enduro-Herausforderung, der Mont Chaberton, ist ebenso beschrieben wie die Gletscherauffahrt hinter dem Stilfser Joch.

Die "Denzel-Alpenstraßen-Skala" gibt treffend Auskunft über die fahrtechnischen Schwierigkeitsgrade. Dieser Führer ist sowohl für Touren- wie auch Endurofahrer der Garant für höchste Urlaubsgenüsse und unglaubliche Kurvenfreuden.

Strapazierfähiger Einband mit über 550, reich bebilderten Seiten. Mit aussagekräftigen Orientierungsskizzen.

Format: 12 x 22cm.

Die neueste (20.), aktualisierte Auflage.

Best.Nr.: 9700030 74,80

Persönliche Notiz:

Da ich dieses Buch seit meinem neunzehnten Lebensjahr bei allen Alpenfahrten mitführe, kann ich für einen hinreißenden Alpenurlaub garantieren.

Ich habe die beschriebenen Strecken selbst durchfahren und bin davon überzeugt, daß kaum ein anderer Reiseführer die Bedürfnisse eines Motorradurlaubes besser beschreibt.

Erich Wunderlich

Sardinien

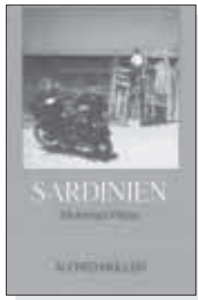

Ein faszinierender Reiseführer, der diese schöne Insel für uns entdeckt und uns einen Vorgeschmack auf einen unvergesslichen Urlaub gibt. Die besten Touren, Unterkünfte und Tips vom Sardinien-Kenner Alfred Müller. 100 Seiten, 50 Farbfotos und 8 Karten im handlichen Format (12 x 18,5cm).

Best.Nr.: 9700040 14,80

Neu 1000

Korsika



Alfred Müller zeigt wie schön und kurvenreich Korsika sein kann. Eine geballte Ladung Information, Tips und die schönsten Routenvorschläge. Ein Muß für jeden, der das Land von seiner besten Seite kennen lernen möchte. Von einem engagierten Motorradfahrer geschrieben.

92 Seiten, 48 Farbfotos und 8 Karten im handlichen Format (12 x 18,5cm).

Best.Nr.: 9700041 14,80

Wetterfeste Straßenkarten

Von normalen Straßenkarten bleibt nach kürzerer Zeit wenig übrig. Sie sind nicht robust und leiden durch Feuchtigkeit und Knicken.

Diese Motorradkarten machen Schluß mit dem Kartenstreiß: auf synthetischem Papier gedruckt, absolut wasser- und reißfest, extrem haltbar (auch als Regencape), Kartographie von Kümmerly+Frey.

Detailgetreuer (auch kleine Wege sind gut erkennbar) aufwendiger Vierfarbdruck.

Schweiz (1: 301.000) Best.Nr.: 8710009 29,80

Trentino -Südtirol (1:200.000) Best.Nr.: 8710010 29,80



Eisige Pisten und Schneegestöber



Ein ergreifendes Abenteuer in den hohen Norden.

Packend und informativ beschreibt Martin Franitz die faszinierende Fahrt mit zwei R 1100 GS-Gespannen.

Der winterliche Norden, Temperaturen bis -35°C, Schneestürme, hunderte von Kilometern vereiste Straßen und das faszinierende Lichtspiel der nordischen Winter-

sonne sind mitreissend.

Ein Lehrstück für alle, die Ähnliches vorhaben und eine spannende Lektüre zugleich.

Ergänzt wird dieses Werk durch ausführliche Informationen und Zubehörepfehlungen.

Reich bebildert.

Best.Nr.: 8710112 39,80

Sahara

Nach wie vor eine gewaltige Herausforderung für jeden Enduro-Fahrer.

Der "Paris-Kapstadt" -Teilnehmer und Wüsten-Fuchs Herbert Worm beschreibt spannend und unterhaltsam seine Reisen durch Algerien, Tunesien, Libyen, Mali, Mauretanien, Niger und Senegal.

Der sehr ausführliche Info-Teil enthält alles, was zu einem gelungenen Sahara-Urlaub gehört: Umgang mit Karte und Kompaß, Satelliten-Navigation, Reifenwahl, Ausrüstung, Bekleidung, Klimatabelle und ein französisches Pannenhörterbuch.

184 Seiten, mit 120 Farb-Abbildungen und sieben Karten. Im handlichen DIN A 5-Format.

Best.Nr.: 9700027 29,80



Australien



Das Traumziel vieler Reiselustiger und Auswanderer.

Autor Rolf Henniges durchkreuzte auf 63000 Kilometern alle sechs Bundesstaaten des Fünften Kontinents.

Legendäre Pisten im Outback und traumhafte Strände gehören ebenso dazu wie touristische Highlights und entlegene Pubs. Dazu gibt es handfeste Tips: motorradfreundliche Übernachtungsmöglichkeiten, Pannenhörterbuch, Tips zur Einwanderung,

Edelsteinsuche, Einfuhr des eigenen Fahrzeugs sowie wertvolle Adressen von Reiseveranstaltern, Mietagenturen und vielem mehr. Absolut fesselnd und lesenswert !

129 Seiten, mit 120 Farb-Abbildungen und aussagekräftige Karten. Im handlichen DIN A5-Format.

Best.Nr.: 9700009 29,80

Amerika

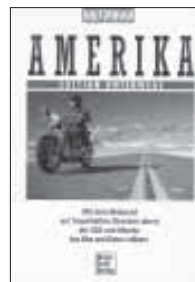

In sieben Reportagen werden bekannte und weniger befahrene Traumstrecken im Mittleren Westen, in Florida, in den Südstaaten, in Nord-Mexiko, im Südwesten und in Kalifornien fachkundig und packend dargestellt.

Dazu gibt's noch reichlich Informationen: Transport der eigenen Maschine in die USA, Versicherung, alle organisierten Amerika-Touren und Motorrad-Vermieter, Pannenhörterbuch, Motorradkauf und Einfuhr nach Deutschland und vieles mehr.

Ein Muß für die Amerika-Reise, da diese Informationsvielfalt kaum woanders geboten wird !

232 Seiten, mit 192 Farb-Abbildungen und aussagekräftige Karten. Im handlichen DIN A5-Format.

Best.Nr.: 9700017 29,80

Reparaturanleitungen

Mit der reichen Sammlung von technischen Daten, Darstellungen und Zeichnungen finden sich Antworten auf nahezu alle Fragen.

Die ausführliche Beschreibung aller Arbeits- und Wartungsvorgänge verhindert in vielen Fällen eine kostspielige Folgereparatur. Alle Anleitungen liegen in den neuesten Ausgaben vor.

SR 500 (bis '83)	Best.Nr.: 7122000	42,--
SR 500 (ab '84) & SR 500 T	Best.Nr.: 7122001	42,--
XT 500 (alle)	Best.Nr.: 7158300	42,--
XT 600 (bis '89) & alle Ténéré	Best.Nr.: 7144000	42,--
XT 600 E/K	Best.Nr.: 7144001	42,--
XTZ 750	Best.Nr.: 7175000	42,--

Die Enduro-Fahrschule



Eine Pflichtlektüre für alle Anfänger und alle Profis, die noch besser werden wollen.

Alle wichtigen Gelände-Fahrtechniken werden methodisch erklärt. Dazu dienen die umfangreichen Übungsanleitungen fürs Training, mit und ohne Maschine. Ergänzt durch Trainingspläne und Tips zu Wettbewerbsteilnahmen.

Zahlreiche Bildfolgen und Fotosequenzen mit Eddy Hau, erläutern und verdeutlichen die praktische Anleitung.

Zudem wird auch viel Technik und Hintergrundwissen eindrucksvoll vermittelt.

264 Seiten, mit 276 Abbildungen, 14 Farb-Abbildungen. 150x230mm, broschiert.

Best.Nr.: 9700014	39,80
-------------------	-------

Die XT-Einzyylinder

Ein Standardwerk und Verpflichtung für jeden XT-Fahrer.

Die ganze XT-Geschichte, mit allen Fakten, Bildern und Besonderheiten (TT 500, HL 500, Paris-Dakar, usw.).

Mit Streifzügen zur SR und XT 550/600.

Viele erstaunliche Fakten und Kurioses. Mit Herzblut geschrieben.

Und da wir auch seit vierzehn Jahren XT-Geschichte schreiben, durften wir mit Rat und Tat behilflich sein.

120 Seiten, gebunden und mit vielen (teils farbigen) Bildern.

Best.Nr.: 7157400	39,80
-------------------	-------



Original - Werkstattbuch

Der dicke Original-Wälzer mit unzähligen Details und wesentlich tieferen Detailinformationen.

Wir haben im letzten Moment zugeschlagen und einen großen Posten dieser Bücher ergattert (gibts in Zukunft nur noch auf Micro Fiche).

Entgegen dem Aufdruck (XT 600 E/K-Buch) sind die Anleitungen für alle Baujahre vorgesehen.

Ein einmaliges Informationswerk und das ungekürzte Original für den Profi.

XT 600 ('87-'89) & Ténéré ('88-)	Best.Nr.: 7144010	98,--
alle XT 600 E/K -auch sehr gut für TT 600 S/E/R (Motor) geeignet	Best.Nr.: 7144011	98,--

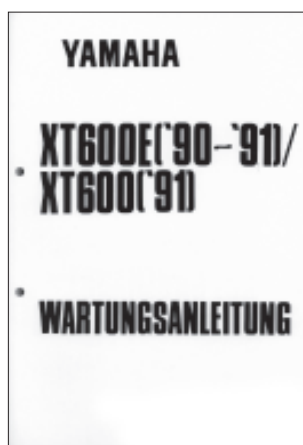

Anstecker

Jetzt können Sie sich ihre Vorliebe an die Brust heften!

Die Anstecker bestechen durch Ihre Detailtreue und die farblich genaue Abstimmung auf das Original.

Sehr gut verarbeitet, mit Halteclips versehen, für eine sichere Befestigung.

Made in Germany.



10



11



12



13



14



15



16



17



18



19



20



21



Abb.	Bezeichnung	Frabe	Größe (mm) Höhe*Breite	Best.Nr.	Preis
1	Logo "BSA"	gold	8*25	1510002	11,90
2	"Norton" - Rennmaschine	silbergrau	19*37	1510003	11,90
3	Logo "Norton"	gold/schwarz	11*29	1510004	11,90
4	SR 500	silbern/schwarz	20*38	1510005	11,90
5	SR 500	rot/silbern	20*38	1510006	11,90
6	SR 500	schwarz/elfenbein	26*38	1510007	11,90
7	SZR 660	blau	25*36	1510008	11,90
8	SZR 660 '97	rot/schwarz	22*38	1510009	11,90
9	TT 600 bis '91	ror/weiß	25*38	1510010	11,90
10	TT 600 E Belgarda	rot/weiß	24*37	1510011	11,90
11	TT 600 S Belgarda	weiß/blau	30*38	1510012	11,90
12	XT 500	silbern/schwarz	19*38	1510013	11,90
13	XT 600 E	blau/grau	21*37	1510014	11,90
14	XT 600 E	rot/weiß	21*37	1510015	11,90
15	XT 600 E ab '95	schwarz/blau	24*37	1510016	11,90
16	XT 600 Z Ténéré ab 88	rot/weiß	23*39	1510017	11,90
17	XTZ 660	weiß/rot	27*40	1510018	11,90
18	XTZ 660	blau	26*41	1510019	11,90
19	XTZ 750	weiß/blau/rot	29*42	1510020	11,90
20	Stimmgabel	silbern	25*25	1510022	8,90
21	XT (wie bei XT 600 '87-'89) Aufnäher !	rot/schwarz/weiß	10*34	1510001	9,80

Symbole

„Dakar“ - Emblem 91
 „Dakar“-Aufkleber 76
 12 Volt-Kit XT 500 167
 2-fache Direktschmierung 8-9
 540ccm - Kolbenkit 20

A

Abbeize 57
 Abdeckplanen 45
 Abdeckung, Rahmen, SR 108
 Abschließbarer Tankdeckel 77
 Acerbis Ersatz-Benzinhahn 78
 Acerbis-Tanks 74-76
 AGBs 208
 Alu - Motorschutz 86+87
 Alu-Hülsenmutter 29
 Alukoffer 198+199
 Alu-Motordeckelstopfen 12-13
 Alupolitur 55
 Alu-Seitendeckel 96+97
 Anlaserdeckeldichtung 39
 Ansaugbrücke 60
 Ansaugschnorchel 60
 Ansaugschnorchel SR 21
 Ansaugstutzen 64, 65
 Ansaugstutzen - Dichtung 65
 Ansaugstutzendichtung 39
 Ansaugstutzen-Hitzeschutz 60
 Anschlagrolle, Ketten 189
 Anstecker 206
 Anzeigeleuchten + -träger 101
 Armaturen + -Dämpfering 161-163
 Armaturenhalter 100+163
 Aufhängemummis, Tank- 78
 Aufkleber „Dakar“ 76+91
 Aufkleber, Seitendeckel 96
 Aufkleber-Tank 76
 Auspuff 66-73
 Auspuff, SR- 71-73
 Auspuff, XT/TT- 66
 Auspuffblende SR 72
 Auspuffkrümmerteile 70, 73
 Auspuffpolitur 55
 Auspuffschellen 70, 73
 Auspuffteile 70, 72, 73
 Austausch - Sportrasten 119
 Austauschfedern 145

B

Batterie 177
 Batterie - Säureschutzfett 177
 Batterie Eliminator 177
 Batterie-lade- und Frischhaltegeräte 46
 Batterie-Säureschutzfett 54
 Befestigung, Sitzbank 81
 Beifahrer - Haltebügel 81
 Benzinflter 58+77
 Benzinbahn 78
 Benzinbahn - Ersatzteile 40+78
 Benzinbahn - Reparatursatz 40+78
 Benzinanker 78
 Benzinleitungs- T-Verbinder 77
 Benzinleitungs-Schellen 77
 Benzinleitungsschnellverschlüsse 77
 Benzinzusatz; Blei-Ersatz- 54
 Bestellungenhinweise 209
 Bezug, Sitzbank 80+81
 Big Bore Kolben 20-21
 Blei - Ersatz 54
 Blinker 92
 Blinker (Originalform) 171
 Blinker, SR 99, 102, 103, 171
 Blinker, TT 171
 Blinker, XT 171+172
 Blinkerglas (Originalform) 171
 Blinkerhalter, SR 103
 Blinkfrequenz-Stabilisator „Flash-Killer“ 173
 Blinkrelais 173
 Bowdenzüge 159
 Bowdenzug-Reparaturatz. 42+159
 Breite Kettenkits 184
 Breitreifenbau 139
 Brems- und Kupplungshebel, poliert 116+158
 Bremsankerplatte 157
 Bremsbacken 155
 Bremsbackenfeder 155
 Bremsbeläge 154+155
 Bremse 150-157
 Bremsenreiniger 54+155
 Bremsentlüfter 49
 Bremsflüssigkeit 52
 Bremshebel 116+158
 Bremshebel, Ankerplatten- 157
 Bremshebelaufnahme 157

Bremshebel-Gelenkschutz 158
 Bremshebelhalter 158
 Brems-Hohlschrauben 150
 Bremsleitungen, Stahlflex-150+151
 Bremslichtschalter 175
 Bremslochabdeckungen, SR 118
 Bremsnocken 157
 Bremsseibe „Pro-Lite“, SR 118
 Bremsseiben „Pro-Lite“ XT+SR 151
 Bremsseibenschutz 87
 Bremsseibenschutz hinten 153
 Bremsstange 157
 Bremsstangenfeder 157
 Bremsstangen-Querblock 157
 Bremsstangen-Schraube 157
 Bremstrommel / Nabe 157
 Bremszangen-Schutz 87+153
 Bremszug 159
 Bremszylinder - Schutz 88+153
 Bremszylinderdeckel & Zubehör 156
 Bremszylinder-Schraubensätze 48-49
 Buch „Die XT-Einzylinder“ 44

C

C.D.I. -Einheit 180
 Choke-Fernbedienung 160
 Chrompolitur 55
 Clips für Wellen 160
 Crossbar - Pads 125

D

Dauersplinte 137
 Deckel, Luftfilterkasten- 60
 Dekompressionszug 159
 Dichtmasse 39+55
 Dichtungen, Motor- 38
 Dichtungen, Vergaser- 40+61
 Dichtungsentferner 38+54
 Dichtungssätze 38
 Dichtungssätze, Benzinhan- 40
 Diebstahlsicherung 45
 Doppelscheibenbremse 152
 Doppelzündung XT/SR 500 36
 Drehmoment - Düse 20
 Drehzahlmesser 161-163
 Drehzahlmesser - Stopfen 14
 Drehzahlmesserantrieb 29+163
 Drehzahlmesserkit XT/TT 161
 Drehzahlmesserwelle 160
 Drosseln 64, 65
 Düsen 61, 65
 Düsen-Wechselwerkzeug 61
 Dynojet Vergasertuning 19

E

Edelstahl Auspuffschellen 70, 73
 Edelstahlkrümmer 69, 73
 Edelstahlschraubensets 48
 Einfüllspritze 50
 Einstellschraube, Ventil- 28
 Einzelsimmerringe 40
 Elektrik 166-179
 Elektrik-Montageplatte 101
 Elektro-Installationsmaterial 178
 Enduro-Fußrasten 120+121
 Enduro-Kotflügel 84+85
 Enduro-Windschilder 91
 Entlüftungsfiter, Motor- 60
 Ersatz-Benzinkanister 78
 Erste-Hilfe-Tasche 201

F

Fahrbarer Motorradständer 43
 Fahrwerk 130-137
 Fahrwerks-Tieferlegungssatz 144
 Faltenbälge, Gabel- 94+133
 Federbeine & Elemente 142-149
 Federbein-Schrauben 146, 147
 Felgenband 140
 Fettpresse 44
 Filter 58-60
 Fixnippel 42
 Flachstecker und -zungen 178
 Frontumbau, SR 98
 Fühlerleerenst 41
 Fußbremshebel 157
 Fußrasten & Zubehör 120+121
 Fußrastenanlagen, SR 119

G

Gabel - Stopfenschlüssel 45+131
 Gabelbrücken, SR 110
 Gabel-Faltenbälge 94+133
 Gabelfedern, progressiv 148
 Gabel-Gleitrohrkappen 94+133
 Gabelöl, WP- 53+149

Gabelöl-Dosierspritze 50
 Gabelsimmerringe 40+131
 Gabelstabi 130
 Gabelstandrohre „T-Tube“ 132
 Gabelteile 132+133
 Gabelverschlusschrauben „F-Cap“ 131
 Gasgriff-Grundelement 129+158
 Gasgriffgummi 128+129
 Gaszug 159
 Gelenkschrauben, Handhebel- 158
 Gelenkschutz, Handhebel- 158
 Gepäckträgertasche 192
 Gepäckbrücken - Verbreiterung 195
 Gepäcklösen 193
 Gepäckträger 194+195
 Getriebe 32-34
 Gewindeleere 41
 Gleitrohrkappen 94
 Griffe 128+129
 Griffe, heizbar 129
 Griffgummis 128+129
 Gummi-Faltenbälge 94
 Gurtband 193

H

H4-Umrüstung XT 500 167
 Haltebügel, Beifahrer 81
 Haltegriff 113
 Halterung, Sitzbank 81
 Handhebel 158
 Handhebel - Gelenkschrauben 158
 Handhenbel-Gelenkschutz 158
 Handprotektoren 92+93
 Hauptbremszylinder & Zubehör 156
 Hauptständer 122+123
 Hauptständer-Anschlag 72+122
 Heck- und Kotflügel - Tasche 192
 Heckgriff 113
 Heckkumbau, Buster 169
 Heizbare Griffe 129
 Helm -Tasche 199
 Hinterradnabe 137+157
 Hitzeschutz, Vergaser- 63
 Hitzeschutzmatte 95
 Hochglanzpolitur 55
 Höckersitzbank, SR 112
 Hohlschrauben, Brems- 150
 Hubzapfen Langhub 18
 Hupe 175
 Innentaschen für Koffer 199
 Instrumente 102+162

K

Kabel 179
 Kabelbaum 176
 Kabelbaum - Systemstecker 178
 Kabelbinder „Zip-Ties“ 85
 Kabel-Durchführungen 179
 Kaffeefilter 201
 Kanister, Benzin 78
 Kartentasche 191
 Kastenschwinge 135
 Kegeltrollenlager 130
 Keil / Passfeder 29
 Ketten - Diebstahlschloß 45
 Kettenfett 52+186
 Kettenkits 184+185
 Kettenlaufrolle 188
 Kettenlaufschiene 189
 Kettenrad - Ruckdämpfer 189
 Kettenradaufnahme 188
 Kettenräder 187
 Kettenradsicherungsbleche 188
 Kettenreiniger 53+186
 Kettenschleifer 189
 Kettenschlösser 185
 Kettenschutz XT/SR 500 189
 Kettenspanner 189
 Kickindikator 12
 Kickindikator-Stopfen 12
 Kickstarter & Zubehör 34
 Kickstarter-Kit 35
 Kipphebel 26
 Kipphebelwellen 26
 Knöpfe für Lenkerschalter 176
 Kofferträger 194
 Kolbenbolzen 22
 Kolbenbolzenclips 22
 Kolbenkit „Oil Stop“ XT/SR 500 23
 Kolbenkit 540ccm 20
 Kolbenkit „KS“ XT/TT 600 23
 Kolbenringesets 22
 Kontaktdeckeldichtung 39
 Kontaktspray 55+181
 Kontrollleuchten 101+162
 Kontrolleuchtenträger 101+162

Kontrollkopfstopfen Zündung XT 550-660 13
 Kontrollstopfen Zündung XT 50012
 Kotflügel 83
 Kotflügel, SR 117+118
 Kotflügelverlängerung 84
 Krallen - Fußrasten 120+121
 Kriechöl 55
 Krümmer, Original- 70, 73
 Krümmerdichtung 39
 Krümmer-Einsatz „Drehmoment-Düse“ 20+72
 Krümmer-Stehbolzen 29
 Krümmerteile 70, 73
 Kugellagersätze, Räder- 137
 Kupferpaste 54, 154+186
 Kupplung & Teile 30-31
 Kupplungs- Druckstange 31
 Kupplungsaustrückhebel 31
 Kupplungsbeläge 30
 Kupplungsbelagträger 31
 Kupplungsdeckel 16
 Kupplungsdeckeldichtung 39
 Kupplungs-Druckplatte 31
 Kupplungsfedern 30
 Kupplungshebel 158
 Kupplungshebel-Gelenkschutz 158
 Kupplungshebelhalter 158
 Kupplungskit 30
 Kupplungskorb 31
 Kupplungsstahlscheibe 30
 Kupplungszug 159
 Kurbelwelle 29
 Kurbelwelle Langhub 18
 Kurbelwellenlager 29
 Kurbelwellen-Überholung 37

L

Lack- und Kunststoff-Politur 56
 Lacke 78
 Lackstifte 79
 Lade- und Frischhaltegeräte 46
 Lagerfett 53
 Lagersatz, Schwinge 134, 136
 Lampenbox 174
 Lampenbügel 100
 Lampengitter 88
 Lampenhalter 98-100, 166+168
 Lampenschirm 101
 Langzeitfett 53
 Leerlaufschalter 175
 Leistungskrümmer 69, 73
 Lenker, SR 106
 Lenker, XT 124+125
 Lenkerendenblinker. 102+172+173
 Lenkerendengewichte 127+165
 Lenkerenden-Spiegel 116
 Lenkererhöhung 126
 Lenkererhöhung, SR 107
 Lenkerklemme & Zub. 109+127+128
 Lenkerklemmen-Schraubensatz
 Lenkerpolster 125
 Lenkerschalter 176
 Lenkerschalter-Schraubensatz .. 48
 Lenkerscheiben, VA, SR 108
 Lenkertasche 192
 Lenkerzubehör 127
 Lenkerzubehör 126+127
 Lenkkopf - Schraubenkit 127
 Lenkkopf - Schraubenkit, SR 109
 Lenkradschloß 126
 Lenkschraubenabdeckung 108
 Lenkungsdämpfer, SR 110
 Lichtmaschinen 180
 Lichtmaschinen - Keil/Paßfeder 181
 Lichtmaschinen - Reparatur 181
 Lichtmaschinendeckel 16
 Lichtmaschinendichtung 39
 Lieferbedingungen 208+209
 LiMa - Stopfen 13
 Litera-Tour 202-205
 Luftdruckprüfer, digital 141
 Lufteinlässe, „Air Plus“ 19+60
 Luftfilter 58
 Luftfilter, K&N- 59
 Luftfilterkasten 60
 Luftfilterkasten-Deckel 60
 Luftfilterrol 52
 Luftfilterrol, K&N- 59
 Luftfilterpflege, K&N- 59
 Luftfilterzubehör XT/SR 60

M

Magnet-Ölablaßschraube 29+47
 Membran, Vergaser- 62
 Membranen 50
 Mikuni TM 36 Vergaserkit 63
 Mini - Seitendeckel XT 500 96

Mini-Blinker 92
 Montageständer 43
 Motor- & Tankschutzbügel 89
 Motorbefestigungsschrauben 49
 Motordeckel 16-17
 Motordeckel-Stopfen 12-13
 Motor-Dichtungen 38-39
 Motor-Entlüftungsbehälter 60
 Motor-Entlüftungsfilter 19+60
 Motor-Innenkonservierer 54
 Motoröl 51+52
 Motorölventil 17
 Motorrad - Total - Reiniger 56
 Motorrad-Anstecker 206
 Motorradkoffer 196-199
 Motorrad-Schutzplanen 45
 Motorradständer 43
 Motorschraubensätze 48
 Motorschutz, Alu 86+87
 Motor-Simmerringsätze 40
 Motor-Tuning „DynaJet“ 62
 Motor-Überholungen 36
 Motor-Ventilreiniger 54
 Mutter, Polrad- 181
 Naben-Simmerring XT/SR 500 137
 Nockenwelle 24
 Nockenwelle „W“ 18
 Nockenwellenlager 24
 Nockenwellenlager-Sprengring 24
 Nockenwellenlager-Reparatur 36
 Nockenwellen-Mitnahmestift 24
 Nockenwellenzahnrad 24
 Nummernschildträger SR 104+105
 Nummernschildträger, XT 169

O
 Ochsenaugenblinker 172
 Offene Leistung 64, 65
 Öl + Pflege 51-57
 Ölablaßschraube, Magnet 29+47
 Ölablaßschraubendichtung 39
 Öl-Auffangbehälter 53
 Öl-Einfülltrichter 50
 Ölfilter 58
 Ölfilterdeckel 16
 Ölfilterdeckeldichtung 39
 Ölkühler 2-7
 Ölkühler „Integrated“ 4
 Ölkühler Cool-Block XT/TT 600 5
 Ölkühler LP 4
 Ölkühler SR 500 Cool-Block 2
 Ölkühler SR 500 Setrab 3
 Ölkühler XT 500 Setrab 3
 Ölkühler XT/TT 600 Setrab 6
 Öl-Peilstab 14
 Ölpumpe 17
 Ölpumpen-Ansaugglocke 17
 Ölpumpen-Simmering 17
 Ölpumpentester XT/SR 500 9
 Öltemperaturanzeige elektrisch 7
 Öltemperaturanzeige-Direkt 10
 Ölwanne 17
 Ölwanneabdichtung 39
 Optimate-Stecker + Steckdosen 46
 Original-Krümmen 70, 73
 O-Ringe für Wellen 160

P
 Packgummis 195
 Packsäcke 200+201
 Passfeder 29
 Passhülle, Zylinder- 29
 Photo-Tasche 201
 Pleuel „Carrillo“ 21
 Poliermittel 55, 57
 Polierscheiben 57
 Polierwatte 55
 Polradabzieher 44+181
 Polradmutter 181
 Powerkrümmer 69, 73
 Protektoren 92+93

R
 Radachs-Schutzkappe 137
 Radlagersätze „2RS2“ 137
 Radsätze Super-Moto 138
 Rahmen 132
 Rahmenabdeckung, SR 108
 Rahmenheck TT 600 R 132
 Rasten 119+120+121
 Rastenanlagen, SR 119
 Rastengummis 113
 Regler / Gleichrichter 175
 Regler XT 500 (6 Volt) 175
 Reifen - Montiergerät 43
 Reifenflickzeug 141
 Reifenhalter 141
 Reifenschläuche 140

Reiniger, Motorrad 56
 Reiseführer 202-204
 Reparaturanleitungen 42
 Reparaturanleitungen 205
 Reparaturkit, Bremszangen- 156
 Reparaturkit, Hauptbrems- 156
 Reparatursatz, Benzinhahn 78
 Reparatursatz, Bowdenzüge 159
 Reparatursätze, Benzinhan- 40
 Reparaturständer 43
 Ringschuhe 179
 Riser 107
 Ritzel 187
 Ritzelabdeckung 16
 Ritzelmutter 188
 Ritzelsicherungsblech 188
 Rostlöser & Kriechöl 55+181
 Rotorabzieher 16+44+181
 Ruckdämpfer, Kettenrad 189
 Rücklicht (Originalform) 170
 Rücklicht, SR 105
 Rücklichter, Classic- 170
 Rücklichtglas, Original 170
 Rücklichtträger Original 170
 Rücklichtträger, SR 104+105
 Rücklichtträger, XT 169
 Rückstrahler/Katzenauge 85
 Rundscheinwerfer XT 166
 Rundstecker 179

S
 Sattel 113
 Säureschutzfett 54
 Schalldämpfer 66-73
 Schalldämpfer, SR- 71-73
 Schalldämpferteile 70, 72, 73
 Schalterknöpfe f. Lenkersch. 176
 Schaltgabel 34
 Schalthebel 34
 Schalthebelgummi 34
 Schalthebelwelle 34
 Scheibenbremsbeläge 154
 Scheibenbremsen 151-152
 Scheinwerfer & Teile 166+168
 Scheinwerferhalter 98-100, 166+168
 Scheinwerferumbau, SR 99
 Schläuche 140
 Schlauchschellen, Benzinl.- 77
 Schmiernippel 134
 Schnellverschlüsse, Benzinl.- 77
 Schraubensatz, Bremszylinder 156
 Schraubensätze 48+49
 Schraubensätze, Motorbef.- 49
 Schraubensicherungsmittel 48
 Schrumpfschlauch 179
 Schutzblech 83-85
 Schutzblech, SR 83+117+118
 Schutzplanen 45
 Schwabbelnscheiben 57
 Schwenkspiegel 116
 Schwingenlagersatz 134
 Schwingenteile 134
 Schwingenteile, XT/TT 600 136
 Sebring - Zubehör + -Ersatzteile 66, 67
 Seitendeckel & Zubehör 95-97
 Seitendeckel, Alu 96+97
 Seitendeckelaufkleber 95+96
 Seitenkofferkoffer 196-199
 Seitenkofferkoffer, Alu- 198+199
 Seitenständer & -teile 122
 Sicherungen 175
 Sicherungsbleche, Motor- 29
 Sicherungshalter 175
 Silikon-Pflegespray 77
 Simmering, Hinterradnabe- 137
 Simmeringe, Motor 40
 Simmeringsätze, Gabel- 40
 Simmeringsätze, Motor- 40
 Single-Road 71
 Sitzbank - Replika 81
 Sitzbank „Vintage Comfort“82+112 81
 Sitzbank „Vintage“, SR 111
 Sitzbank, Höcker SR 112
 Sitzbankbezug 80+81
 Sitzbankbrötchen 113
 Sitzbänke 80-82
 Sitzbank-Flügelschraubensatz 49+80
 Sitzbankhalterung 81
 Sitzbanksattel 113
 Spannköpfe 193
 Speichensätze 140
 Speichenschlüssel 140
 Spezial-Werkzeug 41-50
 Spiegel 116+164+165
 Spiegelhalter-Schraubensatz 48
 Spoilerscheiben 91

Spritze, Dosier- 50
 SR - Auspuff 71-73
 SR-Classics 98-119
 Stahlflex-Bremsleitungen 150+151
 Stahlflex-Ölleitung 7
 Ständer 122+123
 Steckachse & -Zubehör 137
 Stecker & Steckdosen 46
 Steckersysteme 46-47
 Stehbolzen, Krümmer 29
 Steuerkette & Zubehör 25
 Steuerkettenspanner & Zubehör 25
 Steuerkettenspanner-Verschluß- schraube Alu 12
 Stufensitzbank - Kit 80
 Stummellenker, SR 108
 Sturzbügel 89
 Supermoto - Kotflügel 84
 Systemstecker 178

T
 Tacho 161-163
 Tachuantrieb 163
 Tachowelle 160
 Tachowellenführung SR 160
 Tank- & Motorschutzbügelschutzbügel 89
 Tank, „Jumbo“ XT 500 76
 Tank, SR 114, 115
 Tank, XT/TT 74
 Tank-Aufhängegummi 78
 Tankaufkleber 76
 Tankdeckel abschließbar 77
 Tankentlüftungsschlauchhalter 78
 Tankpads, SR 116
 Tankpflegespray 77
 Tankrucksack 190,191,193
 Tankzubehör 76-78
 Thermostat 7
 Thermostat-Haltekit 7
 Thermostatkit Tenéré 7
 Thumper Trompet 1 72
 Thumper Trompet 2 72
 Tieferlegungssatz 144
 Tourenscheiben 91
 Touring-Zubehör 190-201
 Trichtersets 50
 TT 600 R - News 186
 TT-Auspuff 67
 TT-Fußrasten 120+121
 TT-Tankdeckel 77
 TT-Tanks 74
 Tuning-Kolben 20-21
 Tuning-Vergaser 63

U
 Überholungsarbeiten 36+37
 Übersetzungsänderungen 187
 Überstartsystem „Bike-Start“ 47
 Überwinterungsol 55

V
 V CAP 11
 VA-Krümmen 69, 73
 Ventil Montagewerkzeug 41
 Ventildeckel 16
 Ventildeckel „V-Cap“ 11
 Ventildeckeldichtung 39
 Ventildeckel-Stopfen 13
 Ventile & polierte 27
 Ventil-Einschleifpaste 41
 Ventil-Einschleif-Werkzeug 41
 Ventil-Einstellschraube 28
 Ventileinstellwerkzeug 15-42
 Ventildfedern 27
 Ventil-Fühlerleere 41
 Ventilfehrung, -original & PB 28
 Ventilkappe mit Schlüssel 141
 Ventilkappen, Alu mit Emblem 139
 Ventilkeile 27
 Ventilreiniger 54
 Ventil-Schaftdichtung 27+39
 Ventilschmierung 8
 Ventiltrieb 18, 24-28
 Ventilwerkzeug 28
 Verbreiterung für Handprotektoren 92+93
 Vergaser 60-65
 Vergaser Inbussschraubensatz 48
 Vergaser-Dichtungen 40+61
 Vergaserdüsen 61, 65
 Vergaserdüsen-Wechselwerkzeug 61
 Vergaser-Hitzeschutz 63
 Vergaserkit, Mikuni 63
 Vergasermembran 62
 Vergaseroptimierung 62
 Vergaserschieber 62
 Verkleidungsscheiben 90+91

Verzahnte Rasten 120+121
 Vorverlegte Rastenanlage 119

W
 Wasserbeutel 200
 Wegbeschreibung 209
 Wellen 160
 Werkstatt 41-50
 Werkstattarbeiten 36+37
 Werkstattbuch, Original 42+205
 Werkzeug 41-50
 Windschilder 90+91
 Winkelventil 141

X
 XT/TT - Auspuff 66
 XT-Hauptständer 123
 XT-Lenker 124+125
 XT-Tanks 75-76

Z
 Zahlungsbedingungen 208+209
 Zahnräder, Getriebe- 32-33
 Züge 159
 Zündkerzen 182
 Zündkerzenbox 183
 Zündkerzenbürste 183
 Zündkerzenschlüssel 44+183
 Zündkerzenstecker 182
 Zünd-Kontrollstopfen, Alu 12+13
 Zündschloß 176
 Zündschloßhalter 105
 Zündspule 180
 Zündung, Doppel- 36
 Zündung+LiMa 180-184
 Zweifache Direktschmierung 8-9
 Zylinder - Passhülsen 29
 Zylinder schleifen 37
 Zylinderfußdichtung 39
 Zylinderkopf - Tuning 36
 Zylinderkopfdichtung 39
 Zylinderkopfüberholung 36
 Zylinder-Muttern 29

Impressum



Fotos:

Phillipe Bovet, Fritz Haggert, Arne Flander, Uli Brings, Hepco & B., HPN, Motorradfahrer, MRA-Klement, Öhlins, Ortlieb, RR, Telefix (Weigl), Erich Wunderlich.



Layout & Satz: Erich Wunderlich



Copyright by Wunderlich GmbH.

Der Nachdruck, auch auszugsweise, ist nur mit ausdrücklicher Genehmigung der Wunderlich GmbH erlaubt.

Bestellung

per Telefon täglich von 9³⁰ - 18⁰⁰

02642 - 97980

per Fax 02642-979833

per Brief/Karte (Wunderlich GmbH, Moselstr.71, 53489 Sinzig)

per E-Mail Bestellung@wunderlich.de
oder über Direktbestellung im Internet

Kunden- und Bestellnummern bitte immer angeben !

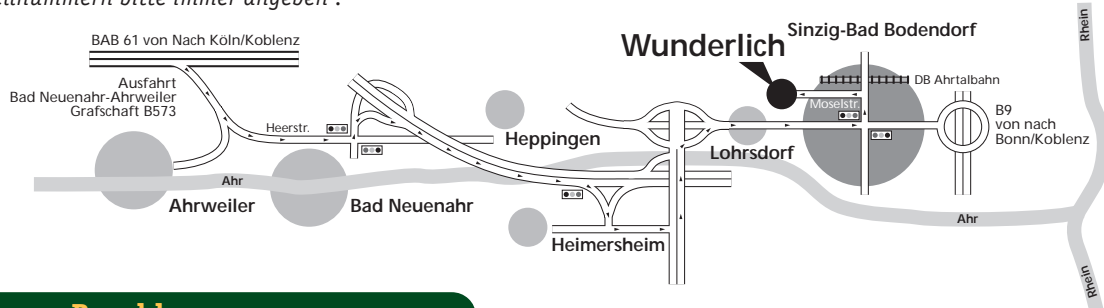

Bezahlung

Abbuchung (nur schriftliche Bestellungen)

Kontoinhaber, Kontonummer, Bankleitzahl +
Kreditinstitut angeben.

Nachnahme (zzgl. NN-Gebühr)

Kreditkarte (nur schriftliche Bestellungen)

16-stellige Nummer und Gültigkeitsdauer angeben !

Vorkasse per Scheck

Lieferung

Nur 4,04 EUR Versandkostenanteil

(bei Nachnahme, zzgl. NN-Gebühr)

Keine Zustellgebühr

Sofortige Bearbeitung Ihrer Bestellung

In der Regel ist Lagerware (!) innerhalb von 24 bis 48
Stunden bei Ihnen.

Bitte bedenken Sie, daß Ihre Karte 2-3 Tage unterwegs
sein kann und die Post für die Auslieferung der Sendung
auch 2-3 Tage benötigt. Bestellungen, die uns nach 12⁰⁰
erreichen, bearbeiten wir am darauffolgenden Werktag.

Ergänzende Geschäftsbedingungen

Allgemeines: Unser Katalog dient der Information. Er ist kein Angebot im rechtlichen Sinne. Da sich Fehler nie ganz vermeiden lassen, sind alle unsere Angebote unverbindlich und freibleibend. Geringfügige Abweichungen in Maß, Form oder Funktion gegenüber unseren Abbildungen oder Beschreibungen sind möglich. Beschreibungen und bildliche Darstellungen sind nur annähernd maßgebend. Der jeweilige Katalog verliert mit Erscheinen einer Neuauflage seine Gültigkeit, wenn nichts anderes angegeben ist.

Bestellung: Bei telefonischer Bestellung übernehmen wir keine Haftung für evtl. Übermittlungsfehler.

Lieferzeit: Wir versuchen, die bestellte Ware noch am gleichen Tag loszuschicken. In der Regel ist Ihre Sendung innerhalb von 24 bis 48 Stunden bei Ihnen. Ein Anspruch besteht insoweit jedoch nicht.

Preisgestaltung: Alle Preise gelten ab unserem Lager in EUR inklusive der gültigen Mehrwertsteuer. Wir berechnen zusätzlich einen Versandkostenanteil von 4,04 Euro (evtl. zuzügl. Nachnahmegebühr).

Bezahlung: Die Ware bleibt bis zur vollständigen Bezahlung unser Eigentum. Wir bieten grundsätzlich folgende Wege, zu bezahlen: Per Lastschriftinzug (nur bei schriftlicher Bestellung), Per Scheck (bei Vorkasse), per Kreditkarte (Visa- und Eurocard), per Postnachnahme. Für Rücklastschriften und Mahnungen berechnen wir eine Bearbeitungsgebühr von 10,00 EUR je Mahnschreiben. Alle weiteren Kosten für eine verspätete Zahlung trägt der Käufer.

Rückgaberecht: Wenn ein bestellter Artikel nicht gefällt, kann dieser innerhalb von 10 Werktagen nach Erhalt der Ware in unbenutztem, nicht verschmutzten Zustand an uns zurückgesandt werden. Senden Sie uns

Direkt-Service

Neben unserem umfangreichen Kommunikations-Service bieten wir auch den persönlichen Service: Täglich von 9³⁰ bis 18⁰⁰ Uhr (Tischzeit von 13⁰⁰ bis 13³⁰) stehen wir Ihnen persönlich zur Verfügung; -auch samstags von 9⁰⁰-13⁰⁰Uhr !

Zudem lädt die Eifel und der naheliegende Nürburgring zu traumhaften Touren ein.

Ausland

Versandkosten

17,90 EUR Versandkostenanteil (Europa). Für alle übrigen Länder werden die tatsächlich entstehenden Kosten berechnet.

Bezahlung

Kreditkarte: Geben Sie die 16-stellige Kreditkartennummer und die Gültigkeitsdauer Ihrer Visa- oder Euro- (Master-) Card an. Zuzüglich 17,90 EUR Versandkostenanteil.

Vorkasse: Warenwert zuzüglich 17,90 EUR Versandkostenanteil. Nur per Eurocheck oder auf unser Vorkassenkonto (Kontonummer 150 131 26 , BLZ: 577 61 591 bei der Volksbank Ahrweiler).

Für die Schweiz und "Nicht-EG"-Länder gilt: Sie müssen bei uns keine Mehrwertsteuer bezahlen, weshalb Sie folgende Preisermittlung durchführen müssen: Bestellwert dividiert durch 1,16-zuzüglich Versandkostenanteil.

Rücksendungen

Müssen uns ohne Zollformalitäten erreichen. Zu bearbeitende Teile müssen ohne Wertangabe gesendet werden.



**Ein Qualitätsbegriff,
der unsere Eigenprodukte
und Entwicklungen auszeichnet.**

die Ware frei zu, und fügen Sie Ihre Rechnung im Original oder in Kopie bei. Bei Verschulden unsererseits schreiben wir Ihnen Ihre Portokosten gut. Für umgetauschte Artikel erteilen wir eine Gutschrift auf Ihrem Kundenkonto. Elektroteile, Sonderbestellungen und Birnen sind vom Umtausch ebenso ausgeschlossen wie Artikel, für die ein Preisnachlaß gewährt wurde.

Gewährleistung: Wir gewähren, falls nicht gesondert in diesem Katalog angegeben, 6 Monate Garantie auf alle Produkte ab Kaufdatum. Die Garantie erstreckt sich nicht auf den normalen Verschleiß oder die Abnutzung der Ware. Wir behalten uns das Recht auf kostenlose Nachbesserung vor. Offenkundige Fehler müssen innerhalb von 14 Tagen nach Übergabe der Ware schriftlich gerügt werden. Spätere Reklamationen sind ausgeschlossen. Nur bezahlte Ware kann gerügt werden. Eine Mängelrüge berechtigt nicht zum Zahlungsverzug.

Schäden, die durch schadhaft gelieferte Teile an anderen Bauteilen entstehen sowie andere Folgeschäden können nicht ersetzt werden.

Sind wir nicht Hersteller der Ware, ist der Käufer verpflichtet, etwaige Garantiesprüche gegen den Hersteller geltend zu machen, bevor wir auf Gewährleistung in Anspruch genommen werden.